

**GAZOWY OGRZEWACZ TYPU RURA PROMIENIUJĄCA
INFRA 3BU - 6BU - 9BU - 12BU - 15BU
9BM - 12BM - 15BM - 18BM**

INFRA BU/BM



SYMBOLE UŻYWANE W INSTRUKCJI OBSŁUGI**Uwaga**

Wskazuje przydatne informacje dotyczące prawidłowego i bezpiecznego działania urządzenia.

**Ważne**

Wskazuje ważne informacje i praktyczne sugestie.

**ZAGROŻENIE**

W niniejszej instrukcji słowo ZAGROŻENIE w połączeniu z przedstawionym tutaj symbolem wskazuje na niebezpieczeństwo o wysokim stopniu ryzyka, które, jeśli się go nie uniknie, doprowadzi do śmierci lub poważnych obrażeń.

**OSTRZEŻENIE**

W niniejszej instrukcji słowo OSTRZEŻENIE połączone z przedstawionym tutaj symbolem wskazuje na niebezpieczeństwo o średnim poziomie ryzyka, które, jeśli się go nie uniknie, może prowadzić do śmierci lub poważnych obrażeń.

**UWAGA**

W niniejszej instrukcji słowo UWAGA w połączeniu z przedstawionym tutaj symbolem wskazuje na niebezpieczeństwo o niskim poziomie ryzyka, które, jeśli się go nie uniknie, może prowadzić do niewielkich lub umiarkowanych obrażeń.

**PRZECZYTAJ UWAŻNIE PRZED UŻYCIEM ZACHOWAJ NA PRZYSZŁOŚĆ**

Przed instalacją sprawdź, czy lokalne warunki dystrybucji, rodzaj gazu i ciśnienie są zgodne z regulacją urządzenia. W celu ulepszenia produktu Systema zastrzega sobie prawo do modyfikowania treści bez uprzedniego powiadomienia.



Systema Polska Sp. z o.o.

ul. Długa 5,
98-220 Zduńska Wola

Tel.: 43 824 72 87
Faks: 43 823 30 64

E-mail: systema@systemapolska.pl
www.systemapolska.pl

SPIS TREŚCI

1. INFORMACJE OGÓLNE.....	5
2. OPAKOWANIE.....	6
2.1. OPAKOWANIE - LISTA	6
3. GŁÓWNE DANE TECHNICZNE	7
3.1 OPIS I CHARAKTERYSTYKA PRACY	7
3.2 DANE TECHNICZNE	8
3.2.1. GŁÓWNE KOMPONENTY URZĄDZENIA	9
3.3 WYMIARY.....	10
3.4 WIDOK PROMIENNIKA INFRA 3 BU.....	11
3.5 WIDOK PROMIENNIKA INFRA 6 BU 28 kW/35 kW.....	12
3.6 WIDOK PROMIENNIKA INFRA 9 BU 45 kW.....	13
3.7 WIDOK PROMIENNIKA INFRA 9 BU 53 kW	14
3.7.1. LEGENDA WIDOKU PROMIENNIKA INFRA 9 BU 45 kW	15
3.7.2. LEGENDA WIDOKU PROMIENNIKA INFRA 9 BU 53 kW	15
3.8 WIDOK PROMIENNIKA INFRA 12 BU 45 kW	16
3.8.1. LEGENDA WIDOKU PROMIENNIKA INFRA 12 BU 45/60 kW	17
3.9 WIDOK PROMIENNIKA INFRA 15 BU 60 kW	18
3.9.1. LEGENDA WIDOKU PROMIENNIKA INFRA 15 BU 60 kW	19
3.10 WIDOK PROMIENNIKA INFRA 9 BM 18 kW	20
3.10.1. LEGENDA WIDOKU PROMIENNIKA INFRA 9 BM	20
3.11 WIDOK PROMIENNIKA INFRA 12 BM 28 kW	21
3.11.1. LEGENDA WIDOKU PROMIENNIKA INFRA 12 BM	21
3.12 WIDOK PROMIENNIKA INFRA 15 BM 35 kW	22
3.12.1. LEGENDA WIDOKU PROMIENNIKA INFRA 15 BM	22
3.13 WIDOK PROMIENNIKA INFRA 18 BM 45 kW	23
3.13.1. LEGENDA WIDOKU PROMIENNIKA INFRA 18 BM	23
3.14 WSPORNIKI	24
3.15 WIDOK PALNIKA Z LISTĄ KOMPONENTÓW.....	25
3.15A WIDOK ZESPOŁU WENTYLATORA	26
3.16 ELEKTRODA ZAPŁONOWO - JONIZACYJNA	27
3.17 DYSZA PALNIKA	27
4. INSTALACJA	28
4.1 MIEJSCA INSTALACJI ORAZ BEZPIECZNE ODLEGŁOŚCI	28
4.2 MONTAŻ URZĄDZEŃ.....	30
4.3 MONTAŻ EKRANU RBT.....	32
5. MONTAŻ URZĄDZENIA	34
5.1 MOCOWANIE DO SUFITU	34
5.2 MONTAŻ ŚCIENNY	35
6. ODPROWADZENIA SPALIN I POBORY POWIETRZA	36
6.1 ODPROWADZANIE SPALIN I POBÓR POWIETRZA PRZEZ SUFIT	36
6.2 MAKSYMALNE DŁUGOŚCI PRZEWODÓW POWIETRZNO - SPALINOWYCH	37
6.3 ELEMENTY UKŁADU SPALINOWO - POWIETRZNEGO	38
6.3.1 SYSTEM DACHOWY Z OSOBNYMI RURAMI ODPROWADZANIA SPALIN I POBORU POWIETRZA (typ C32).....	38
6.3.2 SYSTEM ŚCIENNY Z OSOBNYMI RURAMI ODPROWADZANIA SPALIN I POBORU POWIETRZA (typ C12).....	39
6.3.3 WSPÓŁOSIOWY SYSTEM SUFITOWY (typ C32).....	40
6.3.4 WSPÓŁOSIOWY SYSTEM ODPROWADZANIA SPALIN PRZEZ ŚCIANĘ(typ C12).....	41
6.3.5 DACHOWE ODPROWADZANIE SPALIN (typ B22).....	42
6.3.6 ŚCIENNE ODPROWADZANIE SPALIN (typ B22).....	43
7. PODŁĄCZENIE GAZOWE	44
7.1 PODŁĄCZANIE URZĄDZENIA	44
8. INSTALACJA ELEKTRYCZNA	45
8.1 SCHEMAT PODŁĄCZENIA PANELI STERUJĄCYCH TYPU CE/A	45
8.2 PODŁĄCZENIE URZĄDZENIA DO CENTRALKI ANALOGOWEJ TYPU SCD/EURO-SCAN	46
8.2.1 PANEL STEROWANIA SCD/EP D10 SZT. INFRA	47
8.2.2 CYFROWY PANEL STEROWANIA INET DO 16 SZT. INFRA	48
8.3 SCHEMAT ELEKTRYCZNY POŁĄCZEŃ M82/E82 P.C.B.....	49

8.4 OKABLOWANIE	50
9. TESTOWANIE I URUCHOMIENIE	53
9.1 PROCEDURY URUCHOMIENIA - REGULACJA	53
9.2 POMIAR JAKOŚCI SPALANIA	55
10. KONSERWACJA	56
10.1 ZMIANA PALIWA	56
10.1.1 ZMIANA GAZU Z ZIEMNEGO NA PŁYNNY	56
10.1.2 ZMIANA GAZU Z LPG NA GAZ ZIEMNY	56
10.1.3 DOSTOSOWANIE PALNIKA DO KATEGORII 2E+/3+	57
10.2 OPIS NIEPRAWIDŁOWEGO DZIAŁANIA URZĄDZENIA	57
11. GWARANCJA	58
11.1 PRZEDMIOT I CZAS TRWANIA GWARANCJI	58
11.2 WYKLUCZENIA GWARANCJI	58
12. WYŁĄCZANIE URZĄDZENIA	58
13. ANALIZA I OCENA RYZYKA	59

1. INFORMACJE OGÓLNE

Podręcznik ten jest integralną częścią urządzenia i powinien być przechowywany w jego pobliżu dla łatwego skorzystania. Należy dokładnie zapoznać się z instrukcjami i ostrzeżeniami zawartymi w tym podręczniku, ponieważ dostarczają one ważnych informacji dotyczących bezpieczeństwa, instalacji, użytkowania oraz konserwacji urządzenia.

UWAGA !!

W razie utraty podręcznika, należy zgłosić się po kolejną kopię do producenta lub dostawcy urządzenia.

Urządzenie jest przeznaczone do ogrzewania dużych obszarów roboczych takich jak przemysłowe oraz rzemieślnicze hale produkcyjne, magazyny, hale o dużej wymianie powietrza, zewnętrzne rampy załadownicze, obiekty sportowe.

Dzięki zasadom promieniowania cieplnego pozwala na ogrzewanie pojedynczych stref lub w przypadku zastosowania większej ilości urządzeń, do ogrzewania całych obiektów.

Promienniki Infra mogą być używane do ogrzewania pomieszczeń przeznaczonych do hodowli zwierząt, w zastosowaniach agrokulturowych (szklarnie, fermy zwierzęce) oraz we wszystkich przemysłowych cyklach produkcyjnych (piecowych i suszarniczych) gdziekolwiek jest wymagane grzanie i nie dopuszcza się do kontaktu produktów ze spalinami.

Niedopuszczalne jest używanie urządzeń do ogrzewania pomieszczeń, w których proces obróbki lub materiały tworzą ryzyko powstawania formacji wybuchowych, łatwopalnych gazów lub pyłów.

Sprzęt musi być zainstalowany wyłącznie przez zawodowo wykwalifikowanych techników przy pełnym poszanowaniu obowiązujących przepisów bezpieczeństwa. Producent uchyla się od odpowiedzialności w wypadku szkód spowodowanych przez niepoprawną instalację lub niewłaściwe użycie urządzenia.

Pierwsze włączenie urządzenia powinno być wykonane przez wykwalifikowany personel.

Wszelkie materiały opakowaniowe (nylon, styropian, drewno czy zszywki itp) nie należy zostawiać w łatwym dostępie dla dzieci, gdyż mogą stanowić one potencjalne zagrożenie. W przypadku zatrzymania lub/i wadliwego działania urządzenia należy je niezwłocznie wyłączyć. Wszelkie naprawy lub wymiana części muszą być wykonywane przez wykwalifikowany personel, przy użyciu wyłącznie oryginalnych części zamiennych. Nieprzestrzeganie tych zasad może mieć niekorzystny wpływ na bezpieczeństwo pracy urządzenia. Aby zapewnić prawidłowe działanie urządzenia, niezbędne jest, aby przestrzegać skrupulatnie zaleceń producenta, a także dokonywać regularnych przeglądów i konserwacji urządzenia (przynajmniej raz w roku).

2. OPAKOWANIE

2.1. OPAKOWANIE - LISTA

1. Wentylator wyciągowy spalin i palnik są zapakowane w tekturowe pudełko w komplecie z instrukcją obsługi.
2. Dodatkowe akcesoria i elementy zapakowane są w tekturowe pudełka.
3. Różne rozmiary rur promieniujących dla różnych promienników Infra są pakowane osobno wraz z wszelkimi dodatkowymi elementami potrzebnymi do skompletowania całego promiennika.
4. Ekranry spakowane są jeden na drugim w celu zminimalizowania objętości. Alternatywnie do standardowych ekranów, można zamówić ekranry RBT (patrz rys. 3.11) z izolacją z wełny mineralnej, lub ekranry maxi ze wspornikami (patrz rys. 3.10).
5. Końcówki powietrzne i spalinowe dostarczane są owinięte folią stretch lub w kartonach.



UWAGA!!!

Proszę usunąć folię ochronną z ekranów (jeśli występuje) przed zamontowaniem ich na wspornikach.

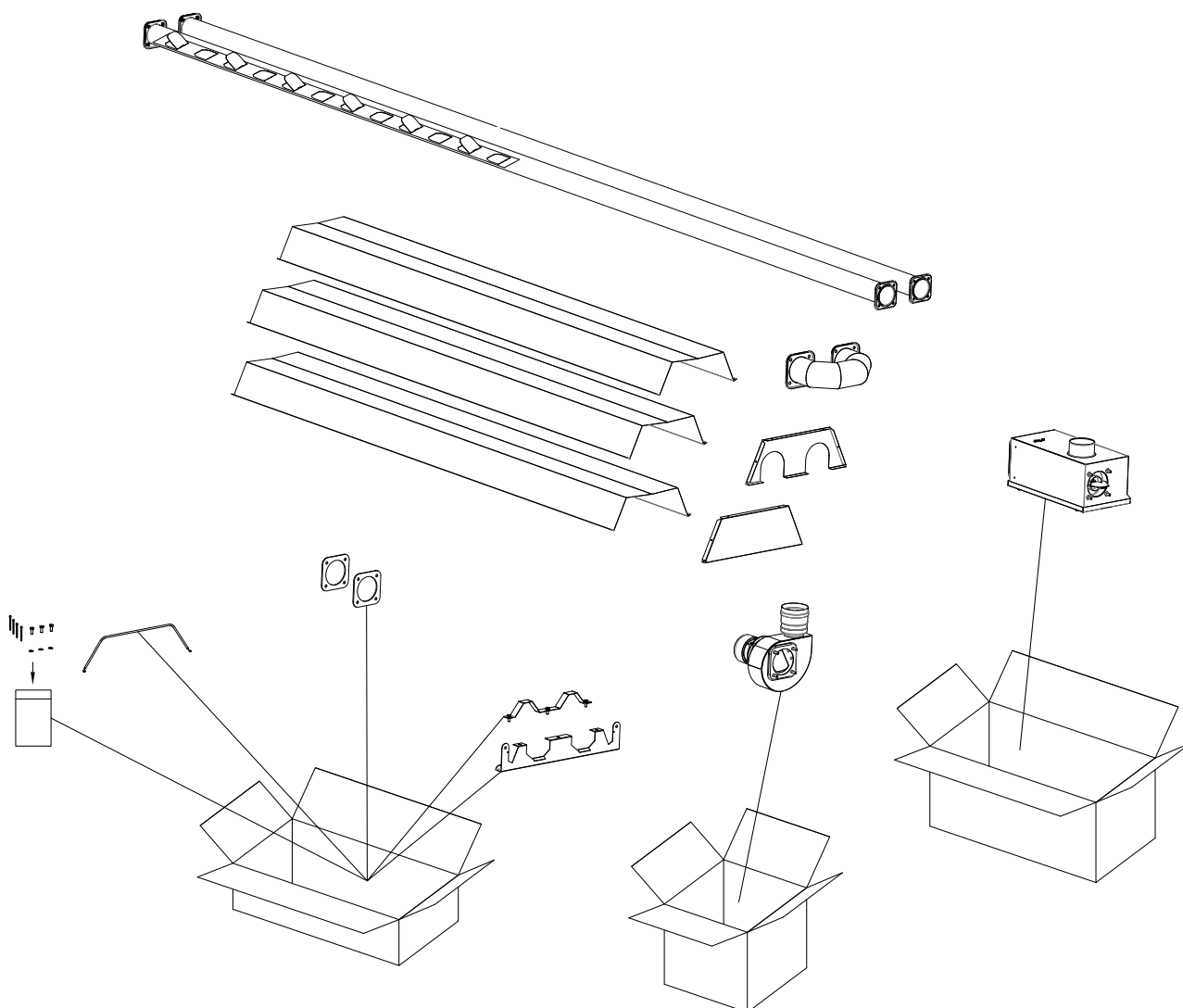

Rys. 2.1 Pakowanie

3. GŁÓWNE DANE TECHNICZNE

3.1 OPIS I CHARAKTERYSTYKA PRACY

Promienniki gazowe INFRA są wykonane z rury ze stali kaloryzowanej i w części nierdzewnej w kształcie litery U, w której to ma miejsce proces spalania gazu (gaz ziemny lub LPG, powodujący nagrzanie zewnętrznej powierzchni do temperatury około 350°C. Stabilną temperaturę roboczą można uzyskać w ciągu kilku minut. Kontrola, cyrkulacja, spalanie oraz zapłon odbywają się w szczelnie zamkniętym urządzeniu pracującym podciśnieniowo. Z uwagi na to, że wlot powietrza oraz wyrzut spalin są połączone w sposób ciągły, od palnika do wylotu spalin na zewnątrz obiektu, nie ma połączenia między komorą spalania a ogrzewanym pomieszczeniem. Gwarantuje to maksymalne bezpieczeństwo. Wzdłuż całej długości rury promieniującej (3, 6, 9, 12, 15 m) przebiega ekran mający za zadanie odbijanie promieniowania ciepłego do dołu. W wersji promienników RBT ekrany mogą być wyposażone w wełnę mineralną, która pełni funkcję dodatkowego izolatora. Za kontrolę warunków cieplnych wewnątrz ogrzewanego pomieszczenia odpowiedzialne są termostaty znajdujące się w otoczeniu obszaru roboczego, umieszczone na panelach mogących włączać/wyłączać jeden lub więcej modułów jednocześnie. Daje to możliwość ogrzewania zarówno całego obiektu, jak i wybranych obszarów (również z zapewnieniem różnych temperatur).

Rys. 3.1 Pakowanie ekranów RBT

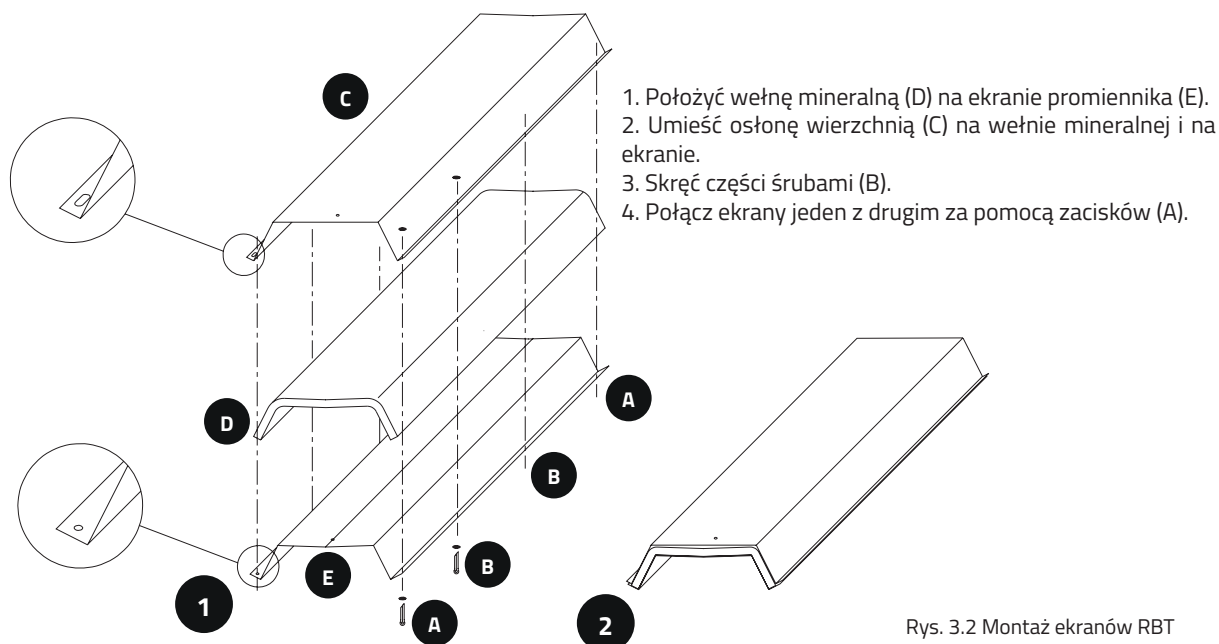
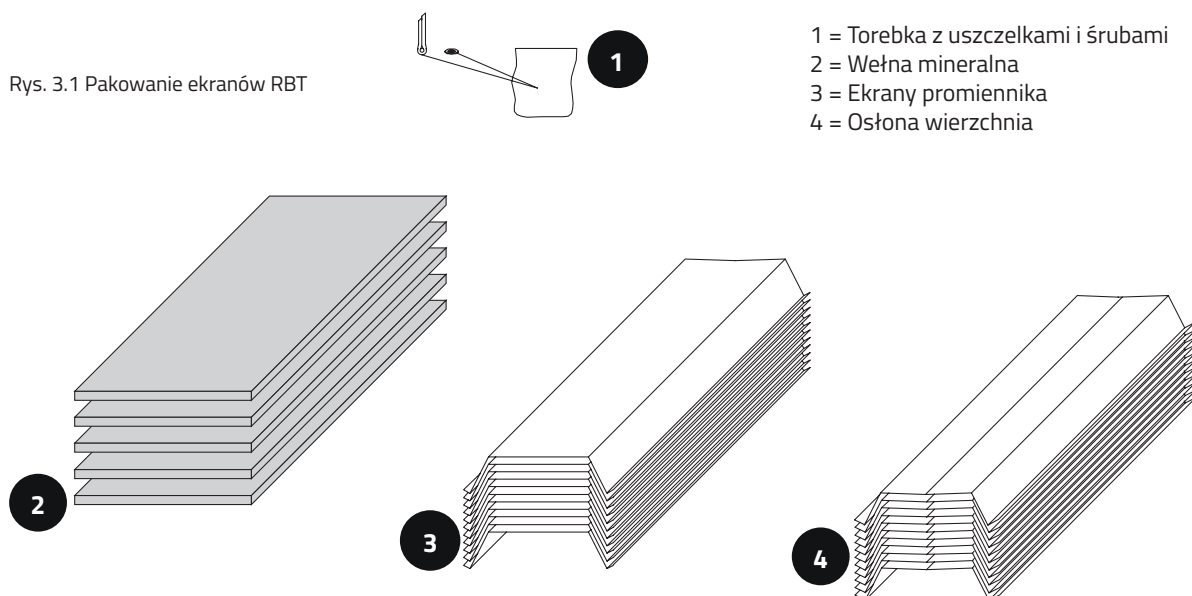

Rys. 3.2 Montaż ekranów RBT

3.2 DANE TECHNICZNE

Modele INFRA		INFRA 3 BU 16	INFRA 6 BU 28	INFRA 6 BU 35	INFRA 9 BU 45	INFRA 9 BU 53	INFRA 12 BU 45	INFRA 12 BU 60	INFRA 15 BU 60
Znamionowe obciąż. cieplne Hi	kW	18.0	28.0	35.0	45.0	53.0	45.0	60.0	60.0
Moc cieplna	kW	16.4	25.7	32.0	40.95	48.39	40.95	54.6	54.9
Sprawność spalania	%	91.0	91.8	91.3	91.0	91.3	91.0	91.0	91.5
Zasilanie elektryczne	V/Hz	230 V - 50/60 Hz							
Moc el. całkowita	W	120	120	120	120	200	120	200	200
Kalibracja presostatu	Pa	60							
Moc wentylatora	W	100	100	100	100	180	100	180	180
Średnica turbiny wentylatora	Ø mm	102	102	133	133	145	145	170	170
Średnica przyłącza gazu palnika	cal	1/2"	1/2"	1/2"	1/2"	1/2"	1/2"	1/2"	1/2"
Średnica gazowego przyłącza elastycznego	cal	1/2"	1/2"	1/2"	3/4"	3/4"	3/4"	3/4"	3/4"
Czerpnia powietrza (męskie)	Ø mm	100	100	100	100	100	100	100	100
Złącze spalin (żeńskie)	Ø mm	100	100	100	100	100	100	100	100
Przepływ spalin	m ³ /h	55	86	107	138	163	138	184	184
Temperatura spalin	°C	190	190	195	195	210	185	205	190
Ciężar wersji standard	kg	65	86.5	86.5	139	140.5	176	177.5	209.5
Ciężar wersji RBT	kg	76	105.5	105.5	167.5	169	214	215.5	247.5
Zużycie gazu w warunkach 15°C 1013.25 mbar									
Gaz Ziarny G20	m ³ /h	1.90	2.96	3.70	4.76	5.61	4.76	6.35	6.35
Gaz Ziarny G27	m ³ /h	2.32	3.61	4.52	5.81	6.84	5.81	7.74	7.74
Gaz Ziarny G2.350	m ³ /h	2.64	4.12	5.14	6.61	nd	6.61	nd	nd
LPG Butan G30	kg/h	1.42	2.21	2.76	3.55	4.18	3.55	4.73	4.73
LPG Propan G31	kg/h	1.40	2.18	2.72	3.50	4.12	3.50	4.66	4.66

Modele INFRA		INFRA 9 BM	INFRA 12 BM	INFRA 15 BM	INFRA 18 BM
Znamionowe obciąż. cieplne Hi	kW	18.0	28.0	35.0	45.0
Moc cieplna	kW	16.4	25.7	32.0	40.95
Sprawność spalania	%	91.0	91.3	91.4	91.0
Zasilanie elektryczne	V/Hz	230 V - 50/60 Hz			
Moc el. całkowita	W	120	120	120	120
Kalibracja presostatu	Pa	60			
Moc wentylatora	W	100	100	100	100
Średnica turbiny wentylatora	Ø mm	133	133	133	146
Przyłącze gazu (gwint wewnętrzny)	cal	1/2"	1/2"	1/2"	1/2"
Średnica gazowego przyłącza elastycznego	cal	1/2"	1/2"	1/2"	3/4"
Czerpnia powietrza (męskie)	Ø mm	100	100	100	100
Złącze spalin (żeńskie)	Ø mm	100	100	100	100
Ciężar wersji standard	kg	98	124	148	176
Ciężar wersji RBT	kg	122	156	188	224
Zużycie gazu w warunkach 15°C 1013.25 mbar					
Gaz Ziarny G20	m ³ /h	1.90	2.96	3.70	4.76
Gaz Ziarny G27	m ³ /h	2.32	3.61	4.52	5.81
Gaz Ziarny G2.350	m ³ /h	2.64	4.12	5.14	6.61
LPG Butan G30	kg/h	1.42	2.21	2.76	3.55
LPG Propan G31	kg/h	1.40	2.18	2.72	3.50

3.2.1. GŁÓWNE KOMPONENTY URZĄDZENIA

CHARAKTERYSTYKA PRESOSTATU	
Producent	HUBA CONTROL
Kod producenta	605
Sposób montażu	pionowo
Maksymalne ciśnienie pracy	500 PA
Wartość zamknięcia	-
Wartość otwarcia	60 PA (+ 12 PA)
Podłączenie pneumatyczne	Ø 6.2 mm
Temperatura pracy	-30C, +85C

SILNIK ELEKTRYCZNY - jednofazowy silnik indukcyjny		
Model	INFRA 3-6 BU, 9 BM, 12 BM, 9 BU45, 15 BM, 18 BM	INFRA 9 BU53, 12 BU60, 15 BU
Producent	AACO	AACO
Typ	02/20-3	12/19-3
Zasilanie elektryczne	230 V ~ 50 Hz	
Moc elektryczna	100 W	180 W
Natężenie prądu	0.72 A	1.36 A
Kondensator	3.15 µF 450 V	5 µF 450 V
Izolacja	H	H

CHARAKTERYSTYKA ELEKTROZAWORU GAZOWEGO			
Producent	SIT CONTROLS	SIT CONTROLS	RESIDEO
Model	830 TANDEM	SIGMA 840	VK4105
Zasilanie elektryczne	230 V 50 Hz	230 V 50 Hz	220/240 V 50 Hz
Stopień ochrony	IP 54		
Czas zamknięcia	< 1s	< 1s	< 1s
Temperatura pracy	0 °C - +60 °C -20 ° - +60 °C (na zapytanie)	0 °C - +60 °C -20 ° - +60 °C (na zapytanie)	- 15 °C - + 60 °C
Zakres ciśnienia na wyjściu	3 - 50 mbar [0.3-5] kPa	3 - 50 mbar [0.3-5] kPa	3 - 50 mbar [0.3-5] kPa
Przepływ gazu (przy nadciśnieniu 5 mbar)	4.8 m³/h	4,6 m³/h	4.8 m³/h
Ciśnienie maksymalne na wejściu	60 mBar [6 kPa]	60 mBar [6 kPa]	60 mBar [6 kPa]

CHARAKTERYSTYKA AUTOMATU PALNIKA		
Marka	GENIUS	BRAHMA
Model	IDEA E82	SRM DFC E32C
Zasilanie elektryczne	220/240V 50/60 Hz	220/240V 50 Hz
Temperatura pracy	-20 ° - +60 °C	-20 ° - +60 °C
Czas przewietrzenia	20 s	20 s
Czas bezpieczeństwa	Max 10 s	Max 10 s
Czas wyłączenia awaryjnego	< 1s	< 1s
Rodzaj resetu	Elektryczny	Elektryczny

3.3 WYMIARY

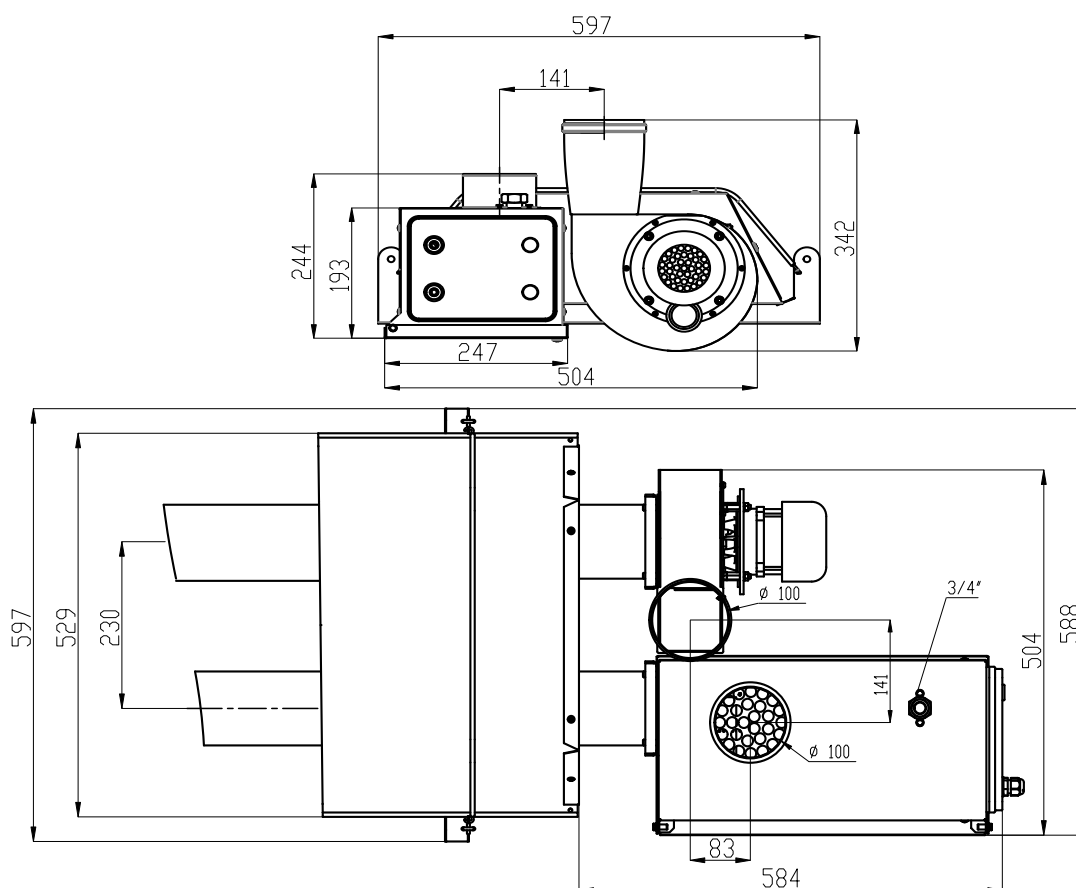

Rys. 3.3 Wymiary promienników INFRA - modele 3 BU 18 kW, 6 BU 28/35 kW, 9 BU 45 kW, 12 BU 45 kW

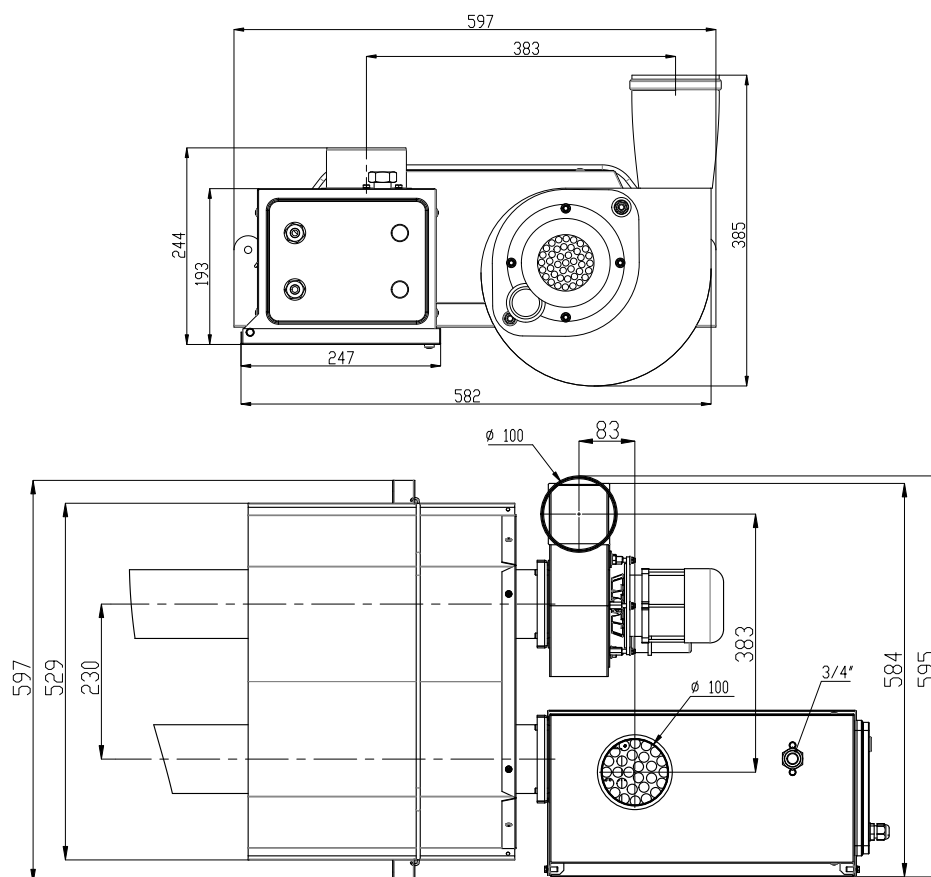

Rys. 3.3a Wymiary promienników INFRA - modele 9 BU 53 kW, 12 BU 60 kW, 15 BU 60 kW

3.4 WIDOK PROMIENNIKA INFRA 3 BU

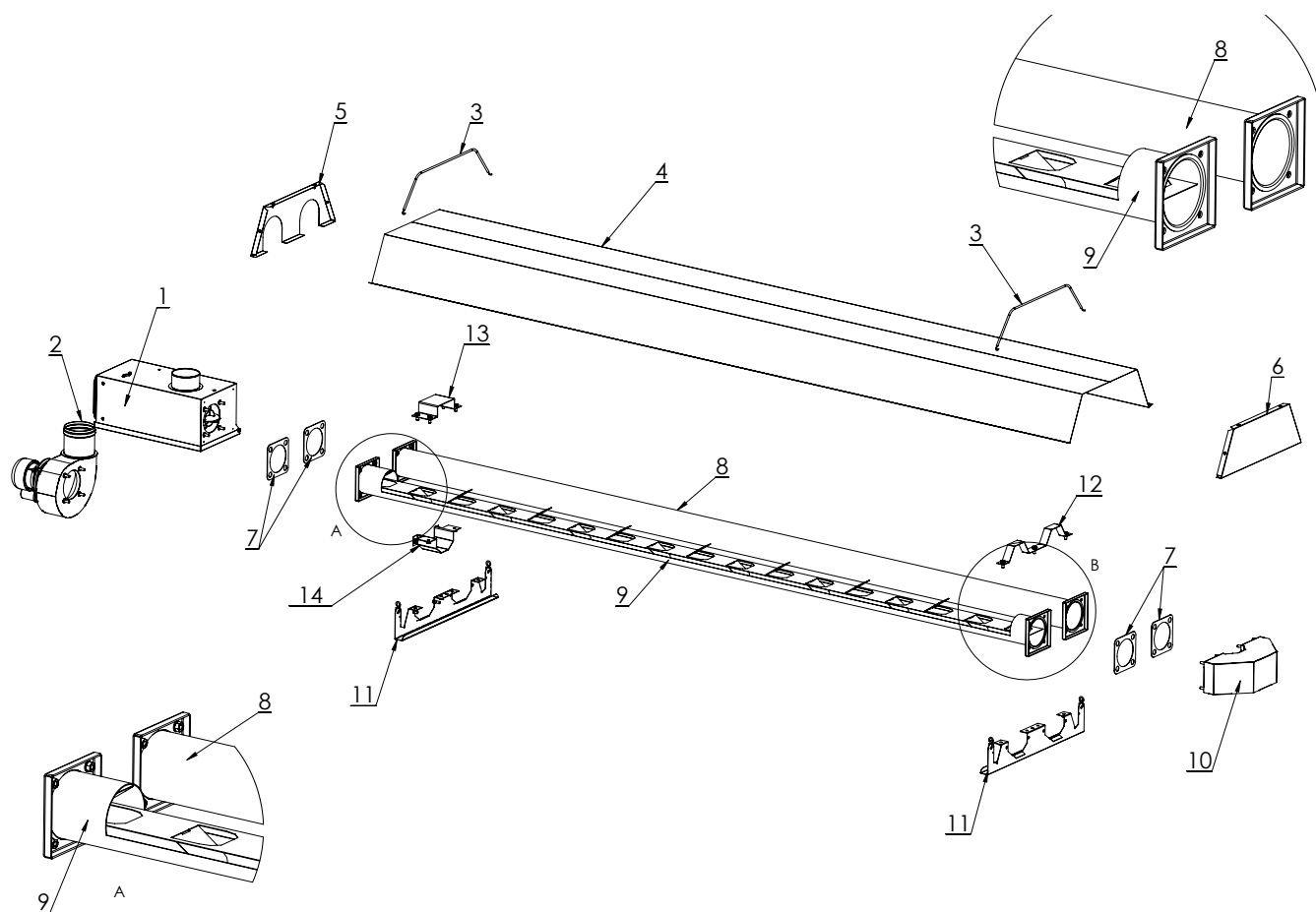

Lp.	Kod	Opis	Ilość
1	30INPAL1113	Palnik gazowy INFRA 18 kW BU/BM	1
2	30INWE0030	Wentylator wyciągu spalin INFRA BU/BM 18-28 kW	1
3	01CNM00300/WG	Sprężyna INFRA BU	2
4	30INOS0051/30INOS0055	Ekran promiennika INFRA BU / BUAL	1
5	30INPR0116/30INPR0116	Zaślepka ekranu palnikowa INFRA BU / BUAL	1
6	30INPR0115/30INPR0105	Zaślepka ekranu końcowa INFRA BU / BUAL	1
7	01CNGU3126/WG	Uszczelka promiennika INFRA BU/BM [WENTYLATOR/PALNIK/KOLANO]	4
8	30INRU5003	Rura kaloryzowana D.101 INFRA BU/BM L-2900	1
9	30INRU5022	Rura kaloryzowana D.101 INFRA BU/BM L-2900 z turbulatorem	1
10	30INRU4124	Kolano INFRA BU	1
11	30INZA6941	Zawieszka dolna INFRA BU	2
12	30INZA6942	Zawieszka górna INFRA BU	1
13	30INZA6966	Wspornik przypalnikowy górny INFRA BU/BM	1
14	30INZA6967	Wspornik przypalnikowy dolny INFRA BU/BM	1

3.5 WIDOK PROMIENNIKA INFRA 6 BU 28 kW/35 kW

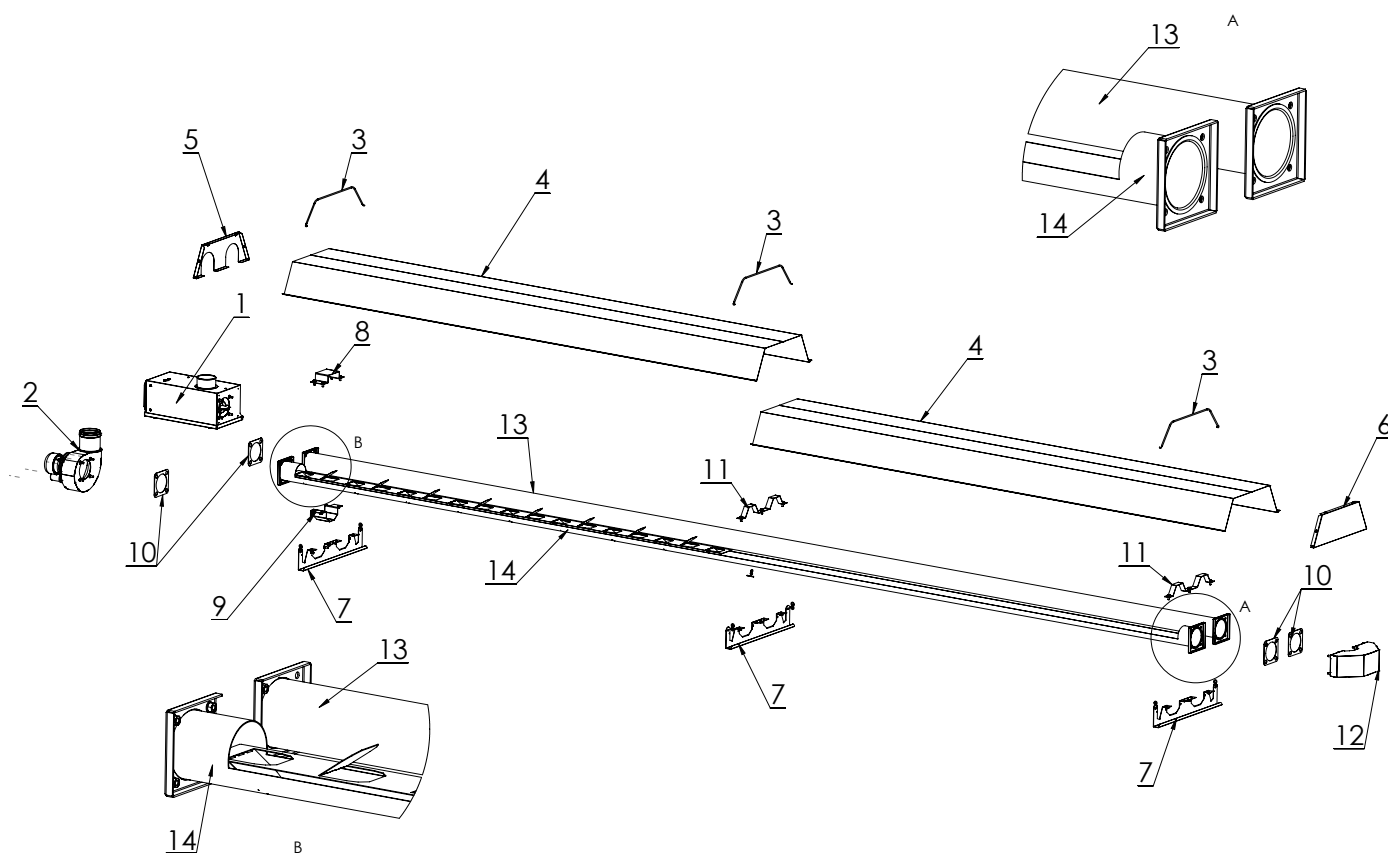

Lp.	Kod	Opis	Ilość
1	30INPAL1111	Palnik gazowy INFRA 28 kW BU/BM	1
1	30INPAL1118	Palnik gazowy INFRA 35 kW BU/BM	1
2	30INWE0030	Wentylator wyciągu spalin INFRA BU/BM 18-28 kW	1
2	30INWE0028	Wentylator wyciągu spalin INFRA BU/BM 35-45 kW	1
3	01CNMO0300/WG	Sprężyna INFRA BU	3
4	30INOS0051/30INOS0055	Ekran promiennika INFRA BU / BUAL	2
5	30INPRO116/30INPRO116	Zaślepka ekranu palnikowa INFRA BU / BUAL	1
6	30INPRO115/30INPRO105	Zaślepka ekranu końcowa INFRA BU / BUAL	1
7	30INZA6941	Zawieszka dolna INFRA BU	2
8	30INZA6966	Wspornik przypalnikowy górny INFRA BU/BM	1
9	30INZA6967	Wspornik przypalnikowy dolny INFRA BU/BM	1
10	01CNGU3126/WG	Uszczelka promiennika INFRA BU/BM [WENTYLATOR/PALNIK/KOLANO]	4
11	30INZA6942	Zawieszka górna INFRA BU	2
12	30INRU4124	Kolano INFRA BU	1
13	30INRU5000	Rura kaloryzowana D.101 INFRA BU/BM L-5800	1
14	30INRU5021	Rura kaloryzowana D.101 INFRA BU/BM L-5800 z turbulatorem - 1szt. dla INFRA 6 BU 28 Kw	1
14	30INRU5023	Rura kaloryzowana D.101 INFRA BU/BM L-5800 z 2 turbulatorami - 1szt. dla INFRA 6 BU 35 Kw	1

3.6 WIDOK PROMIENNIKA INFRA 9 BU 45 kW

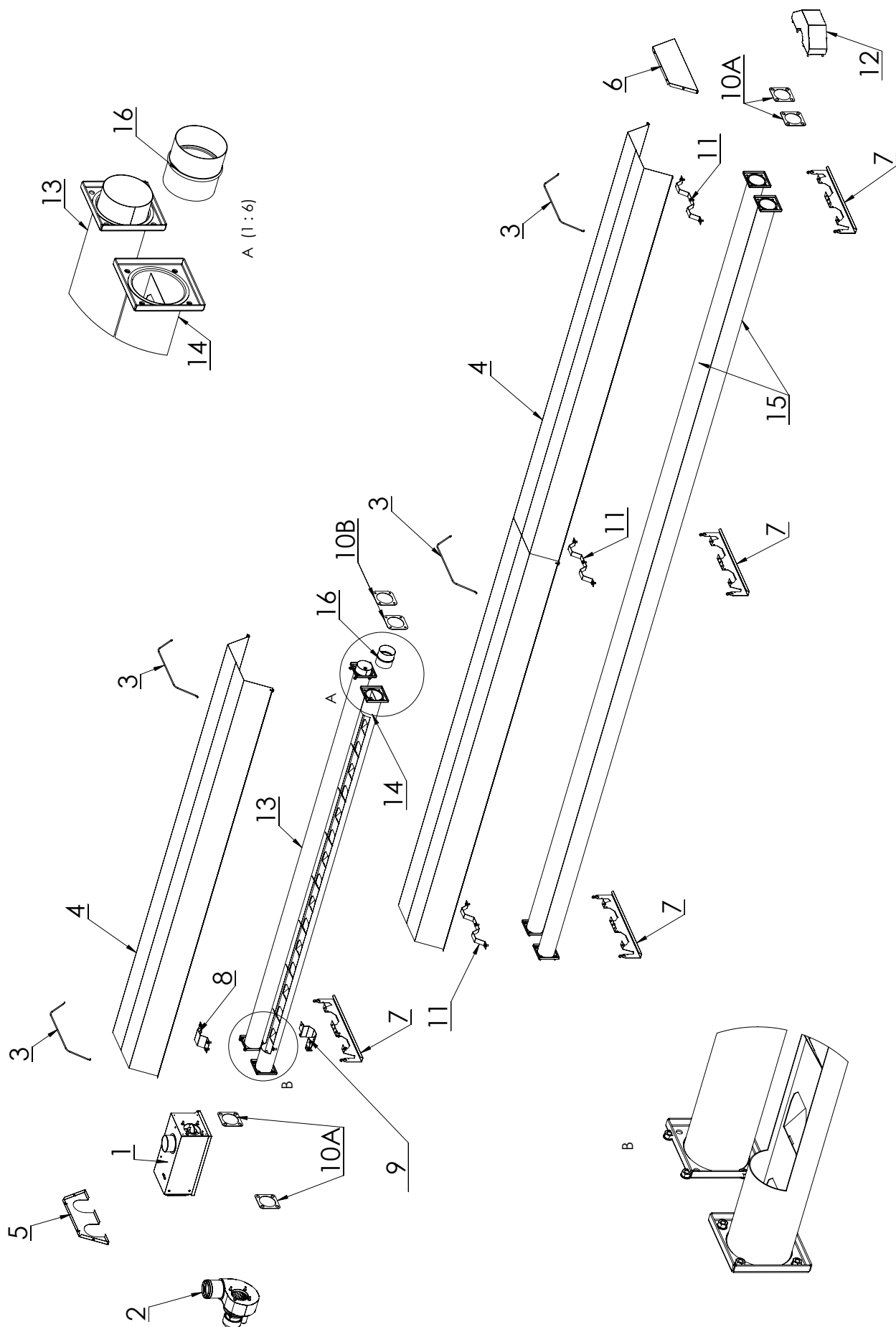

3.7.1. LEGENDA WIDOKU PROMIENNIKA INFRA 9 BU 45 kW

Lp.	Kod	Opis	Ilość
1	30INPAL1110	Palnik gazowy INFRA 45 kW BU/BM	1
2	30INWE0028	Wentylator wyciągu spalin INFRA BU/BM 35-45 kW	1
3	01CNM00300/WG	Sprężyna INFRA BU	4
4	30INOS0051/30INOS0055	Ekran promiennika INFRA BU / BUAL	3
5	30INPR0116/30INPR0116	Zaślepka ekranu palnikowa INFRA BU / BUAL	1
6	30INPR0115/30INPR0105	Zaślepka ekranu końcowa INFRA BU / BUAL	1
7	30INZA6941	Zawieszka dolna INFRA BU	4
8	30INZA6966	Wspornik przypalnikowy górny INFRA BU/BM	1
9	30INZA6967	Wspornik przypalnikowy dolny INFRA BU/BM	1
10A	01CNGU3126/WG	Uszczelka promiennika INFRA BU/BM [WENTYLATOR/PALNIK/KOLANO]	6
10B	01CNGU3125/WG	Uszczelka promiennika INFRA BU/BM [RURY]	6
11	30INZA6942	Zawieszka górna INFRA BU	3
12	30INRU4124	Kolano INFRA BU	1
13	30INRU5002	Rura palnikowa D.101 INFRA BU L-2900	1
14	30INRU5000	Rura kaloryzowana D.101 INFRA BU/BM L-5800	2
15	30INRU5022	Rura kaloryzowana D.101 INFRA BU/BM L-2900 z turbulatorem	1
16	30INRU5059	Rura połączeniowa INFRA BU/BM	1

3.7.2. LEGENDA WIDOKU PROMIENNIKA INFRA 9 BU 53 kW

Lp.	Kod	Opis	Ilość
1	30INPAL1119	Palnik gazowy INFRA 53 kW BU/BM	1
2	30INWE0029	Wentylator wyciągu spalin INFRA BU/BM 53-60 kW	1
3	01CNM00300/WG	Sprężyna INFRA BU	4
4	30INOS0051/30INOS0055	Ekran promiennika INFRA BU / BUAL	3
5	30INPR0116/30INPR0116	Zaślepka ekranu palnikowa INFRA BU / BUAL	1
6	30INPR0115/30INPR0105	Zaślepka ekranu końcowa INFRA BU / BUAL	1
7	30INZA6941	Zawieszka dolna INFRA BU	4
8	30INZA6966	Wspornik przypalnikowy górny INFRA BU/BM	1
9	30INZA6967	Wspornik przypalnikowy dolny INFRA BU/BM	1
10A	01CNGU3126/WG	Uszczelka promiennika INFRA BU/BM [WENTYLATOR/PALNIK/KOLANO]	6
10B	01CNGU3125/WG	Uszczelka promiennika INFRA BU/BM [RURY]	6
11	30INZA6942	Zawieszka górna INFRA BU	3
12	30INRU4124	Kolano INFRA BU	1
13	30INRU5002	Rura palnikowa D.101 INFRA BU L-2900	1
14	30INRU5000	Rura kaloryzowana D.101 INFRA BU/BM L-5800	1
15	30INRU5021	Rura kaloryzowana D.101 INFRA BU/BM L-5800 z turbulatorem	1
16	30INRU5022	Rura kaloryzowana D.101 INFRA BU/BM L-2900 z turbulatorem	1
17	30INRU5059	Rura połączeniowa INFRA BU/BM	1

3.8 WIDOK PROMIENNIKA INFRA 12 BU 45 /60 kW

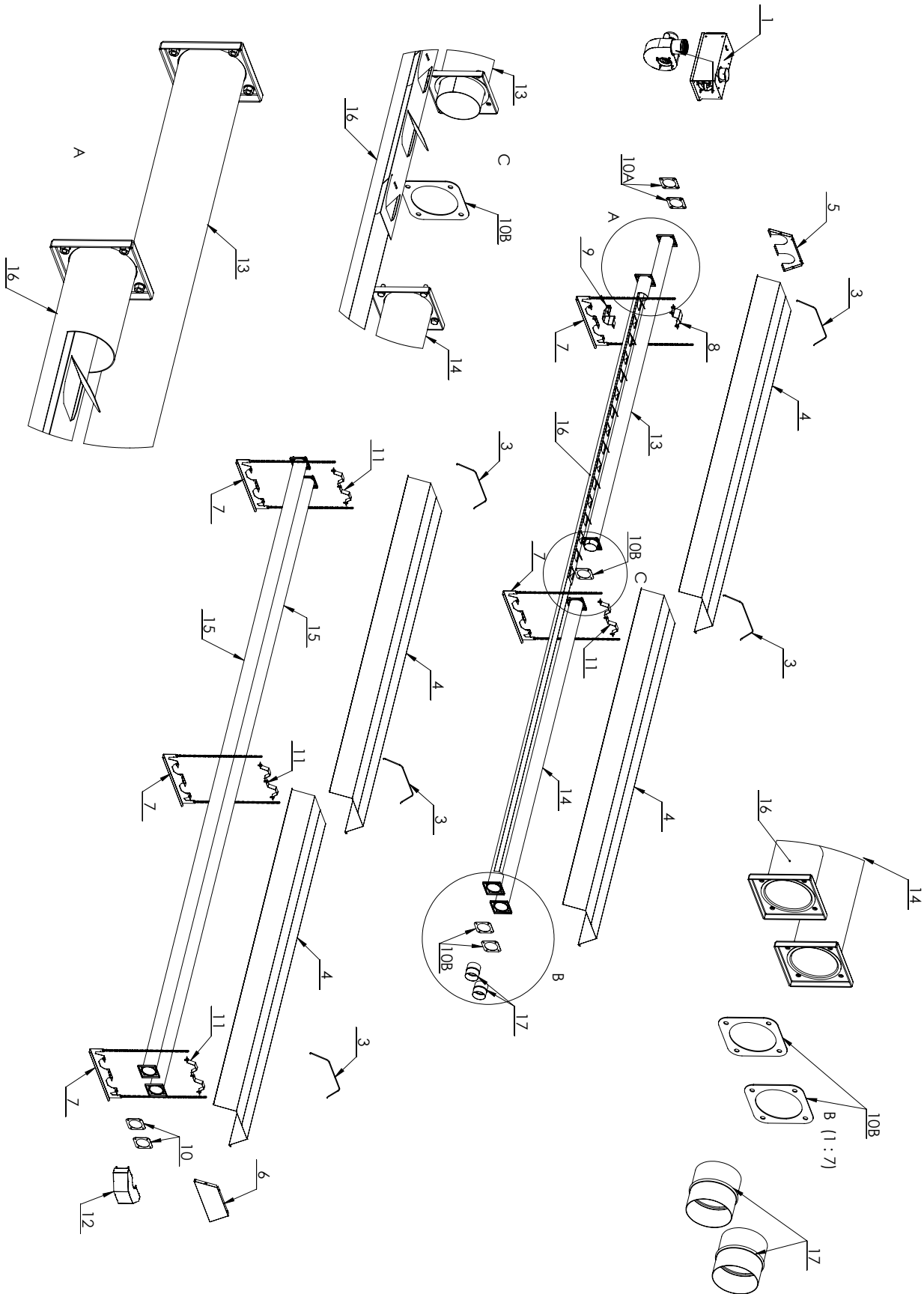

3.8.1. LEGENDA WIDOKU PROMIENNIKA INFRA 12 BU 45/60 kW

Lp.	Kod	Opis	Ilość
1	30INPAL1110	Palnik gazowy INFRA 45 kW BU/BM	1
1	30INPAL1120	Palnik gazowy INFRA 60 kW BU	1
2	30INWE0028	Wentylator wyciągu spalin INFRA BU/BM 35-45 kW	1
2	30INWE0029	Wentylator wyciągu spalin INFRA BU/BM 53-60 kW	1
3	01CNMO0300/WG	Sprężyna INFRA BU	5
4	30INOS0051/30INOS0055	Ekran promiennika INFRA BU / BUAL	4
5	30INPR0116/30INPR0116	Zaślepka ekranu palnikowa INFRA BU / BUAL	1
6	30INPR0115/30INPR0105	Zaślepka ekranu końcowa INFRA BU / BUAL	1
7	30INZA6941	Zawieszka dolna INFRA BU	5
8	30INZA6966	Wspornik przypalnikowy górny INFRA BU/BM	1
9	30INZA6967	Wspornik przypalnikowy dolny INFRA BU/BM	1
10A	01CNGU3126/WG	Uszczelka promiennika INFRA BU/BM [WENTYLATOR/PALNIK/KOLANO]	7
10B	01CNGU3125/WG	Uszczelka promiennika INFRA BU/BM [RURY]	7
11	30INZA6942	Zawieszka górna INFRA BU	4
12	30INRU4124	Kolano INFRA BU	1
13	30INRU5002	Rura palnikowa D.101 INFRA BU L-2900	1
14	30INRU5003	Rura kaloryzowana D.101 INFRA BU/BM L-2900	1
15	30INRU5000	Rura kaloryzowana D.101 INFRA BU/BM L-5800	2
16	30INRU5021	Rura kaloryzowana D.101 INFRA BU/BM L-5800 z turbulatorem - 1szt. dla INFRA BU 45 kW	1
	30INRU5023	Rura kaloryzowana D.101 INFRA BU/BM L-5800 z 2 turbulatorami - 2szt. dla INFRA BU 60 kW	1
17	30INRU5059	Rura połączeniowa INFRA BU/BM	2

3.9 WIDOK PROMIENNIKA INFRA 15 BU 60 kW

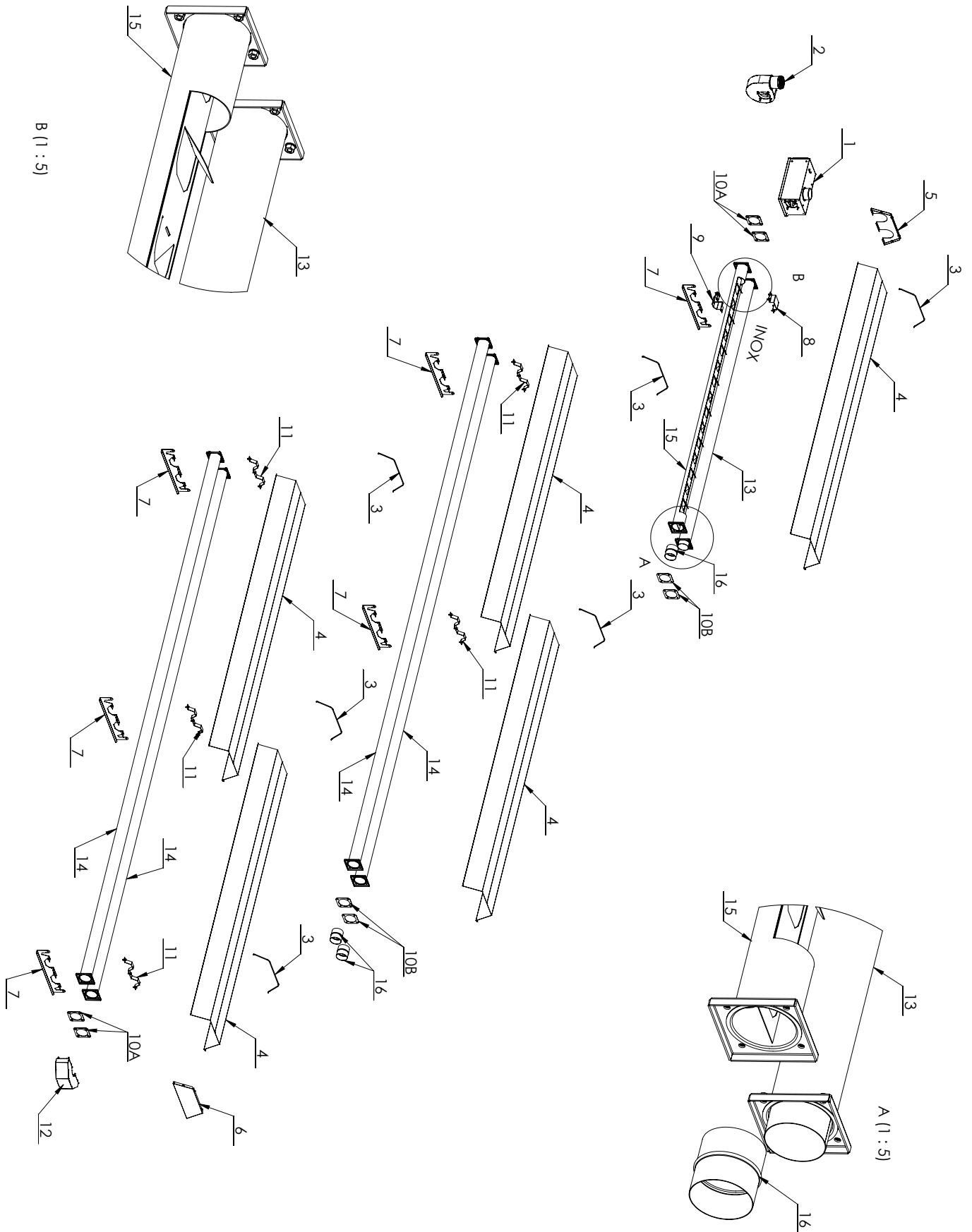

B (1 : 5)

A (1 : 5)

3.9.1. LEGENDA WIDOKU PROMIENNIKA INFRA 15 BU 60 kW

Lp.	Kod	Opis	Ilość
1	30INPAL1120	Palnik gazowy INFRA 60 kW BU	1
2	30INWE0029	Wentylator wyciągu spalin INFRA BU/BM 53-60 kW	1
3	01CNMO0300/WG	Sprężyna INFRA BU	6
4	30INOS0051/30INOS0055	Ekran promiennika INFRA BU / BUAL	5
5	30INPRO116/30INPRO116	Zaślepka ekranu palnikowa INFRA BU / BUAL	1
6	30INPRO115/30INPRO105	Zaślepka ekranu końcowa INFRA BU / BUAL	1
7	30INZA6941	Zawieszka dolna INFRA BU	6
8	30INZA6966	Wspornik przypalnikowy górny INFRA BU/BM	1
9	30INZA6967	Wspornik przypalnikowy dolny INFRA BU/BM	1
10	01CNGU3126/WG	Uszczelka promiennika INFRA BU/BM [WENTYLATOR/PALNIK/KOLANO]	8
10	01CNGU3125/WG	Uszczelka promiennika INFRA BU/BM [RURY]	8
11	30INZA6942	Zawieszka górna INFRA BU	5
12	30INRU4124	Kolano INFRA BU	1
13	30INRU5002	Rura palnikowa D.101 INFRA BU L-2900	1
14	30INRU5000	Rura kaloryzowana D.101 INFRA BU/BM L-5800	4
15	30INRU5022	Rura kaloryzowana D.101 INFRA BU/BM L-2900 z turbulatorem	1
16	30INRU5059	Rura połączeniowa INFRA BU/BM	3

3.10 WIDOK PROMIENNIKA INFRA 9 BM 18 kW

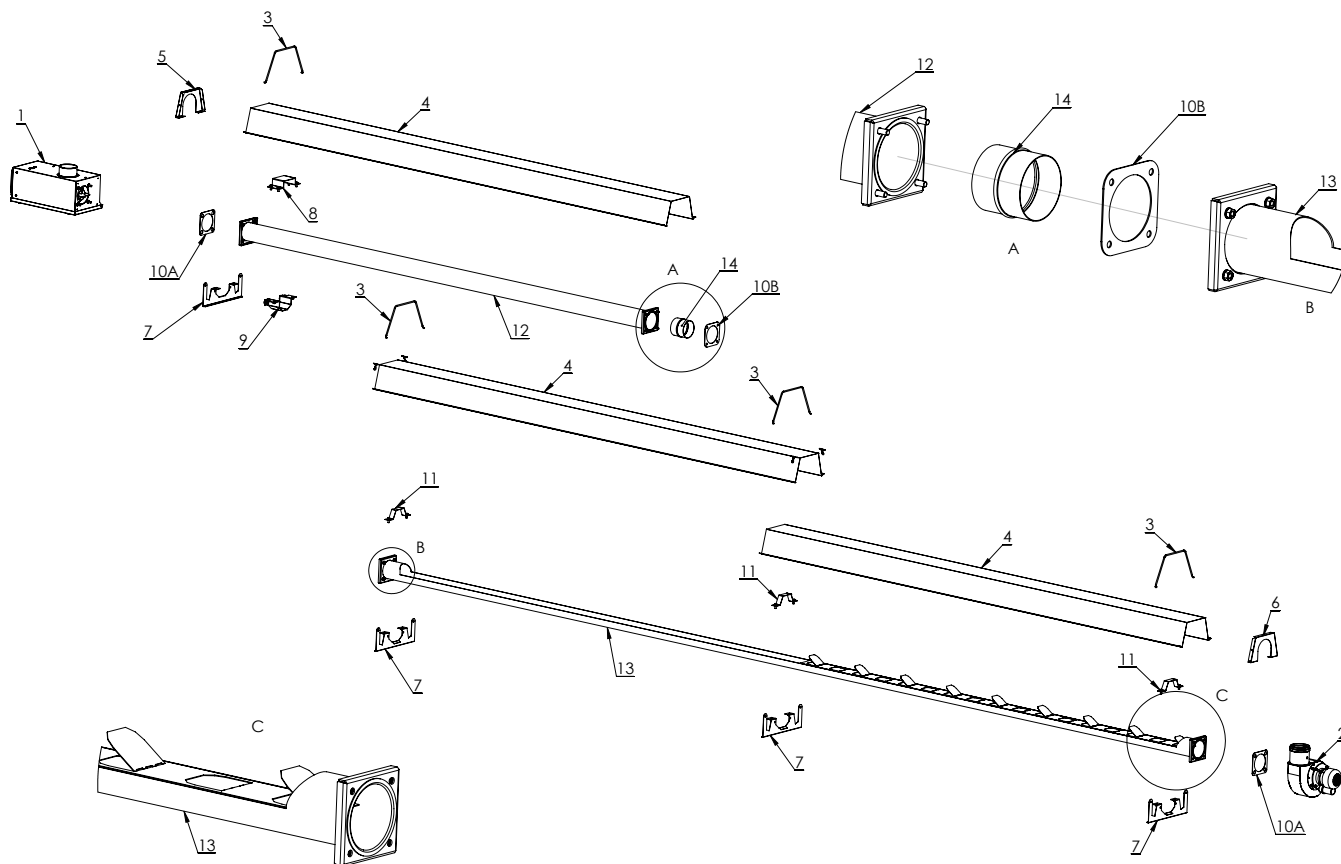

3.10.1. LEGENDA WIDOKU PROMIENNIKA INFRA 9 BM

Lp.	Kod	Opis	Ilość
1	30INPAL1113	Palnik gazowy INFRA 18 kW BU/BM	1
2	30INWE0030	Wentylator wyciągu spalin INFRA BU/BM 18-28 kW	1
3	01CNM00287/WG	Sprężyna INFRA BM	4
4	30INOS0054/30INOS0056	Ekran promiennika INFRA BM / BMAL	3
5,6	30INPRO119/30INPRO120	Zaślepka ekranu INFRA BM / BMAL	2
7	30INZA6969	Zawieszka dolna INFRA BM	4
8	30INZA6966	Wspornik przypalnikowy górny INFRA BU/BM	1
9	30INZA6967	Wspornik przypalnikowy dolny INFRA BU/BM	1
10A	01CNGU3126/WG	Uszczelka promiennika INFRA BU/BM [WENTYLATOR/PALNIK/KOLANO]	3
10B	01CNGU3125/WG	Uszczelka promiennika INFRA BU/BM [RURY]	3
11	30INZA6970	Zawieszka górna INFRA BM	3
12	30INRU5026	Rura kaloryzowana D.101 INFRA BM L-2900	1
13	30INRU5021	Rura kaloryzowana D.101 INFRA BU/BM L-5800 z turbulatorem	1
14	30INRU5059	Rura połączeniowa INFRA BU/BM	1

3.11 WIDOK PROMIENNIKA INFRA 12 BM 28 kW

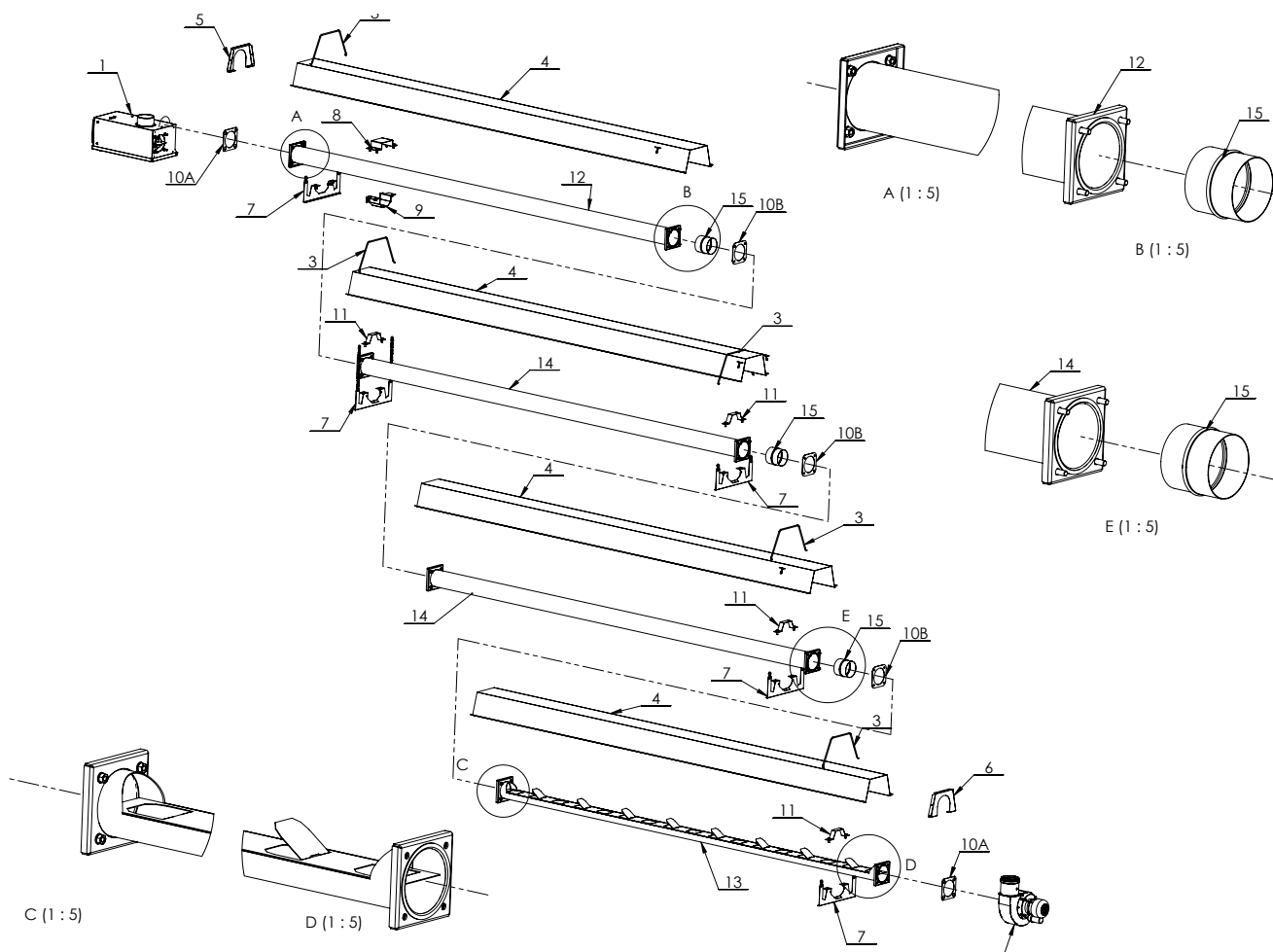

3.11.1. LEGENDA WIDOKU PROMIENNIKA INFRA 12 BM

Lp.	Kod	Opis	Ilość
1	30INPAL1111	Palnik gazowy INFRA 28 kW BU/BM	1
2	30INWE0030	Wentylator wyciągu spalin INFRA BU/BM 18-28 kW	1
3	01CNMO0287/WG	Sprężyna INFRA BM	5
4	30INOS0054/30INOS0056	Ekran promiennika INFRA BM / BMAL	4
5,6	30INPR0119/30INPR0120	Zaślepka ekranu INFRA BM / BMAL	2
7	30INZA6969	Zawieszka dolna INFRA BM	5
8	30INZA6966	Wspornik przypalnikowy górny INFRA BU/BM	1
9	30INZA6967	Wspornik przypalnikowy dolny INFRA BU/BM	1
10	01CNGU3126/WG	Uszczelka promiennika INFRA BU/BM [WENTYLATOR/PALNIK/KOLANO]	3
10	01CNGU3125/WG	Uszczelka promiennika INFRA BU/BM [RURY]	3
11	30INZA6970	Zawieszka górna INFRA BM	4
12	30INRU5025	Rura kaloryzowana D.101 INFRA BM L-5900	1
13	30INRU5021	Rura kaloryzowana D.101 INFRA BU/BM L-5800 z turbulatorem	1
14	30INRU5059	Rura połączeniowa INFRA BU/BM	1

3.12 WIDOK PROMIENNIKA INFRA 15 BM 35 kW

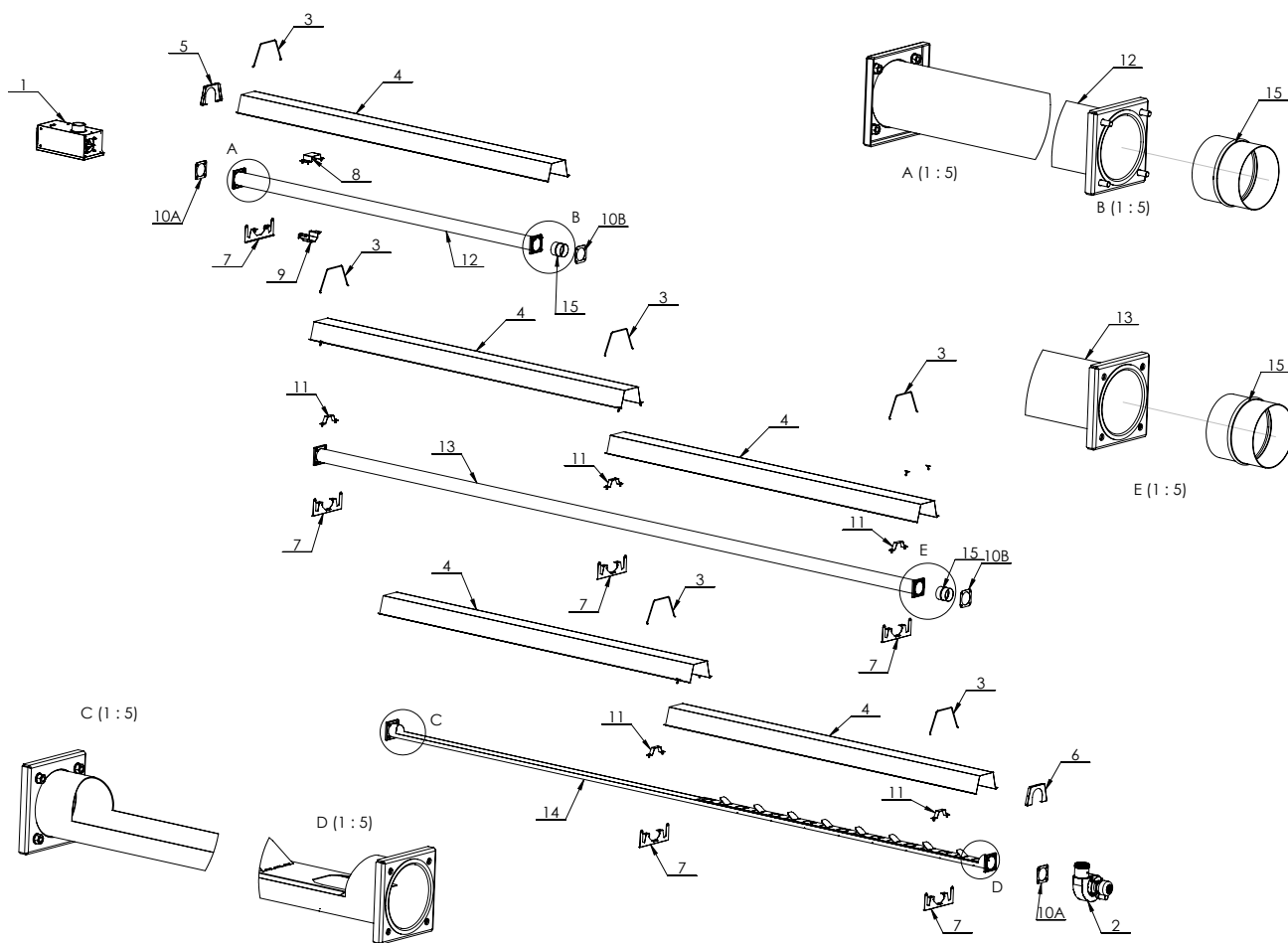

3.12.1. LEGENDA WIDOKU PROMIENNIKA INFRA 15 BM

Lp.	Kod	Opis	Ilość
1	30INPAL1118	Palnik gazowy INFRA 35 kW BU/BM	1
2	30INWE0028	Wentylator wyciągu spalin INFRA BU/BM 35-45 kW	1
3	01CNMO0287/WG	Sprężyna INFRA BM	6
4	30INOS0054/30INOS0056	Ekran promiennika INFRA BM / BMAL	5
5,6	30INPRO119/30INPRO120	Zaślepka ekranu INFRA BM / BMAL	2
7	30INZA6969	Zawieszka dolna INFRA BM	6
8	30INZA6966	Wspornik przypalnikowy górny INFRA BU/BM	1
9	30INZA6967	Wspornik przypalnikowy dolny INFRA BU/BM	1
10A	01CNGU3126/WG	Uszczelka promiennika INFRA BU/BM [WENTYLATOR/PALNIK/KOLANO]	2
10B	01CNGU3125/WG	Uszczelka promiennika INFRA BU/BM [RURY]	2
11	30INZA6970	Zawieszka górna INFRA BM	5
12	30INRU5026	Rura kaloryzowana D.101 INFRA BM L-2900	1
13	30INRU5000	Rura kaloryzowana D.101 INFRA BU/BM L-5800	1
14	30INRU5021	Rura kaloryzowana D.101 INFRA BU/BM L-5800 z turbulatorem	1
15	30INRU5059	Rura połączeniowa INFRA BU/BM	1

3.13 WIDOK PROMIENNIKA INFRA 18 BM 45 kW

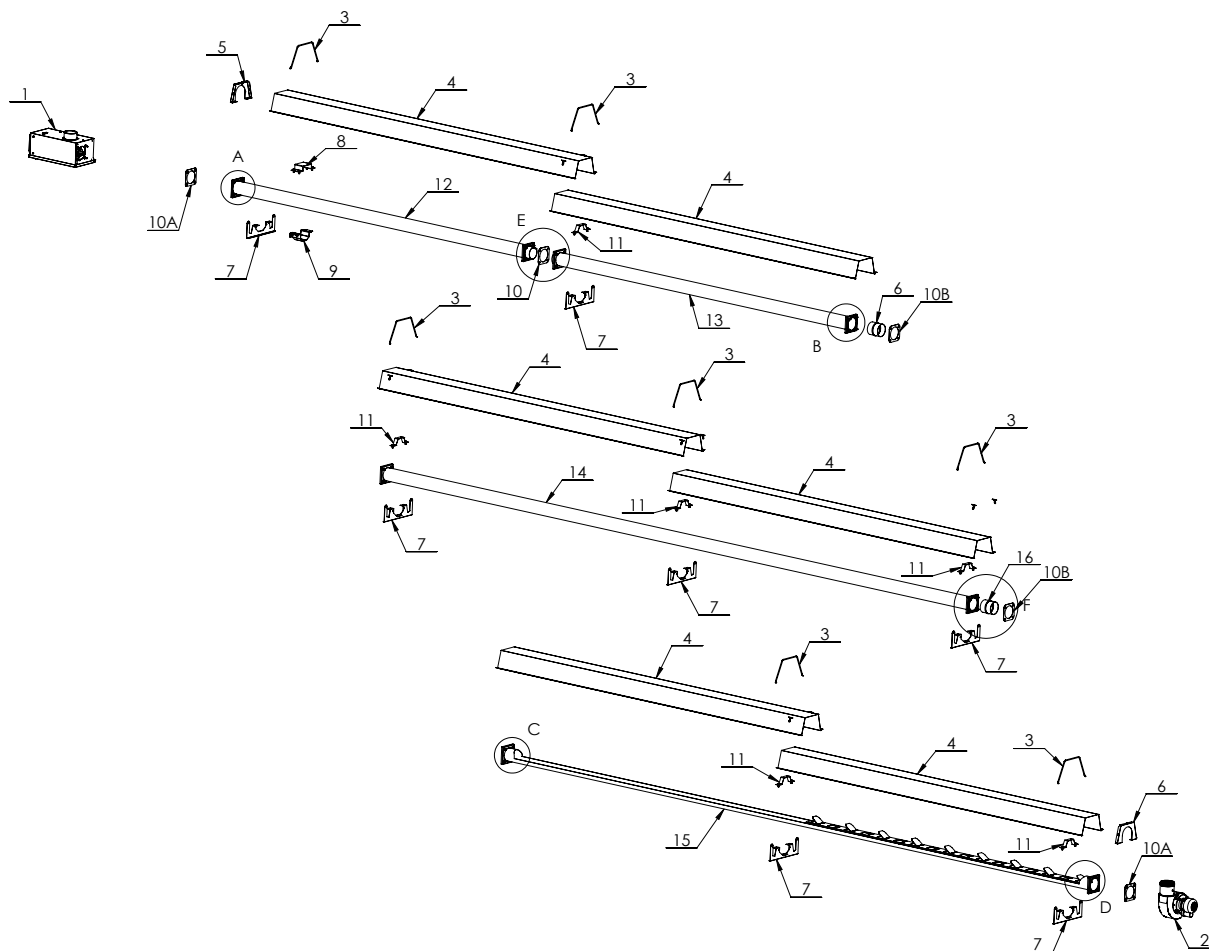

3.13.1. LEGENDA WIDOKU PROMIENNIKA INFRA 18 BM

Lp.	Kod	Opis	Ilość
1	30INPAL1110	Palnik gazowy INFRA 45 kW BU/BM	1
2	30INWE0028	Wentylator wyciągu spalin INFRA BU/BM 35-45 kW	1
3	01CNMO0287/WG	Sprężyna INFRA BM	7
4	30INOS0054/30INOS0056	Ekran promiennika INFRA BM / BMAL	6
5,6	30INPRO119/30INPRO120	Zaślepka ekranu INFRA BM / BMAL	2
7	30INZA6969	Zawieszka dolna INFRA BM	7
8	30INZA6966	Wspornik przypalnikowy górny INFRA BU/BM	1
9	30INZA6967	Wspornik przypalnikowy dolny INFRA BU/BM	1
10A	01CNGU3126/WG	Uszczelka promiennika INFRA BU/BM [WENTYLATOR/PALNIK/KOLANO]	5
10B	01CNGU3125/WG	Uszczelka promiennika INFRA BU/BM [RURY]	5
11	30INZA6970	Zawieszka górna INFRA BM	6
12	30INRU5024	Rura palnikowa D.101 INFRA BM L-2900	1
13	30INRU5003	Rura kaloryzowana D.101 INFRA BU/BM L-2900	1
14	30INRU5000	Rura kaloryzowana D.101 INFRA BU/BM L-5800	1
15	30INRU5021	Rura kaloryzowana D.101 INFRA BU/BM L-5800 z turbulatorem	1
16	30INRU5059	Rura połączeniowa INFRA BU/BM	2

3.14 WSPORNIKI

Rys. 3.4 Wspornik przypalnikowy

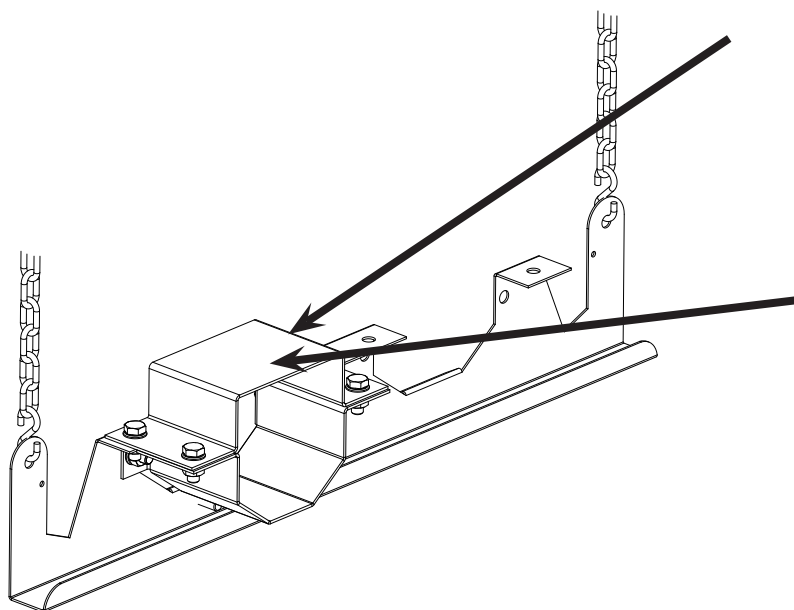

Zacisk rury w wsporniku przypalnikowym różni się od pozostałych. Zaciska on rurę promieniującą biegnącą do wentylatora spalinowego w taki sposób aby ją unieruchomić.

ZWRÓCIĆ SZCZEGÓLNA UWAGĘ NA POPRAWNOŚĆ MONTAŻU TEGO ELEMENTU!

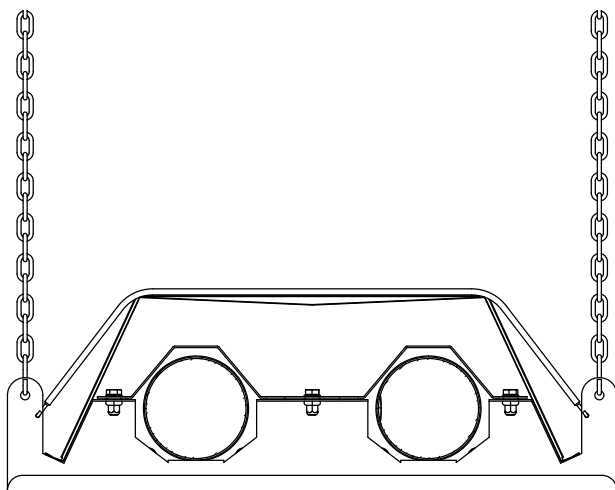

Rys. 3.5 Wspornik standardowy

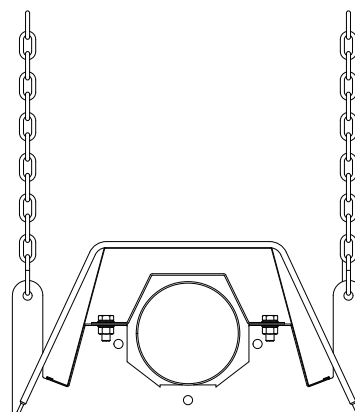

Rys. 3.6 Wspornik promiennika MONO - INFRA BM

3.15 WIDOK PALNIKA Z LISTĄ KOMPONENTÓW

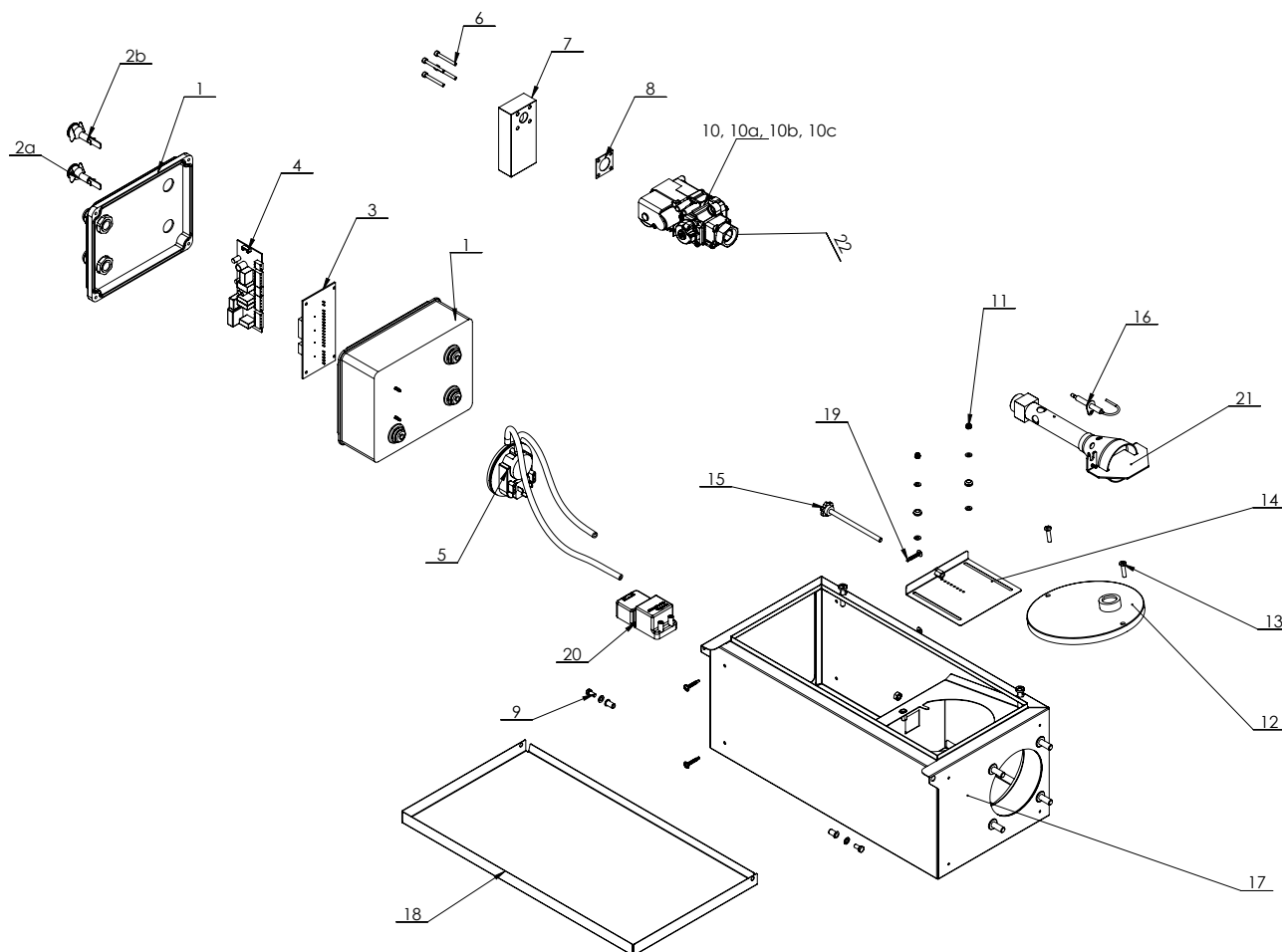

Lp.	Opis	Kod	Lp.	Opis	Kod
1	Puszka centralki sterującej	30ELPU0222	11	Nakrętki	10WSNA2064
2a	Lampka sygnalizacyjna czerwona	94CEPU0024/WG	12	Pokrywa	01CNDI2910/WG
2b	Lampka sygnalizacyjna zielona	94CEPU0025/WG	13	Śruba	10WSSR2080
3	Płytką drukowaną INFRA	01CECU0092/WG	14	Przesłona powietrza INFRA	30INSK0130
4	Sterownik palnika GENIUS	00CEAP0778/WG	15	Pokrętło radełkowane	10WSSR2088/WG
5	Presostat	00CEPR1105/WG	16	Elektroda INFRA	80ELEK0000
6	Śruba imbus	10WSSR2030	17	Skrzynka palnika INFRA	30INSK1118
7	Sztaba aluminiowa	01CNRA0343/WG	18	Drzwiczki skrzynki	30INSK1110
8	Uszczelka korkowa	01CNGU0216/WG	19	Wkręt	10WSWK2004
9	Śruba zawiasu	10WSSR2080	20	Transformator TSM Transformator TR2	80ELZA0004 00CNAC2008/WG
10	Elektrozawór VK4 125	00CEEV0958/WG	21	Palnik inżektorowy INFRA	01CNT01050/WG
10a	Elektrozawór VK4 105	00CEEV0956/WG	22	Śrubunek palnika	00CNDA0148
10b	Elektrozawór SIT 830	00CEEV0537/WG			
10c	Elektrozawór SIT 840	94CEVA0014/WG			

3.15A WIDOK ZESPOŁU WENTYLATORA

Rys. A Wentylator

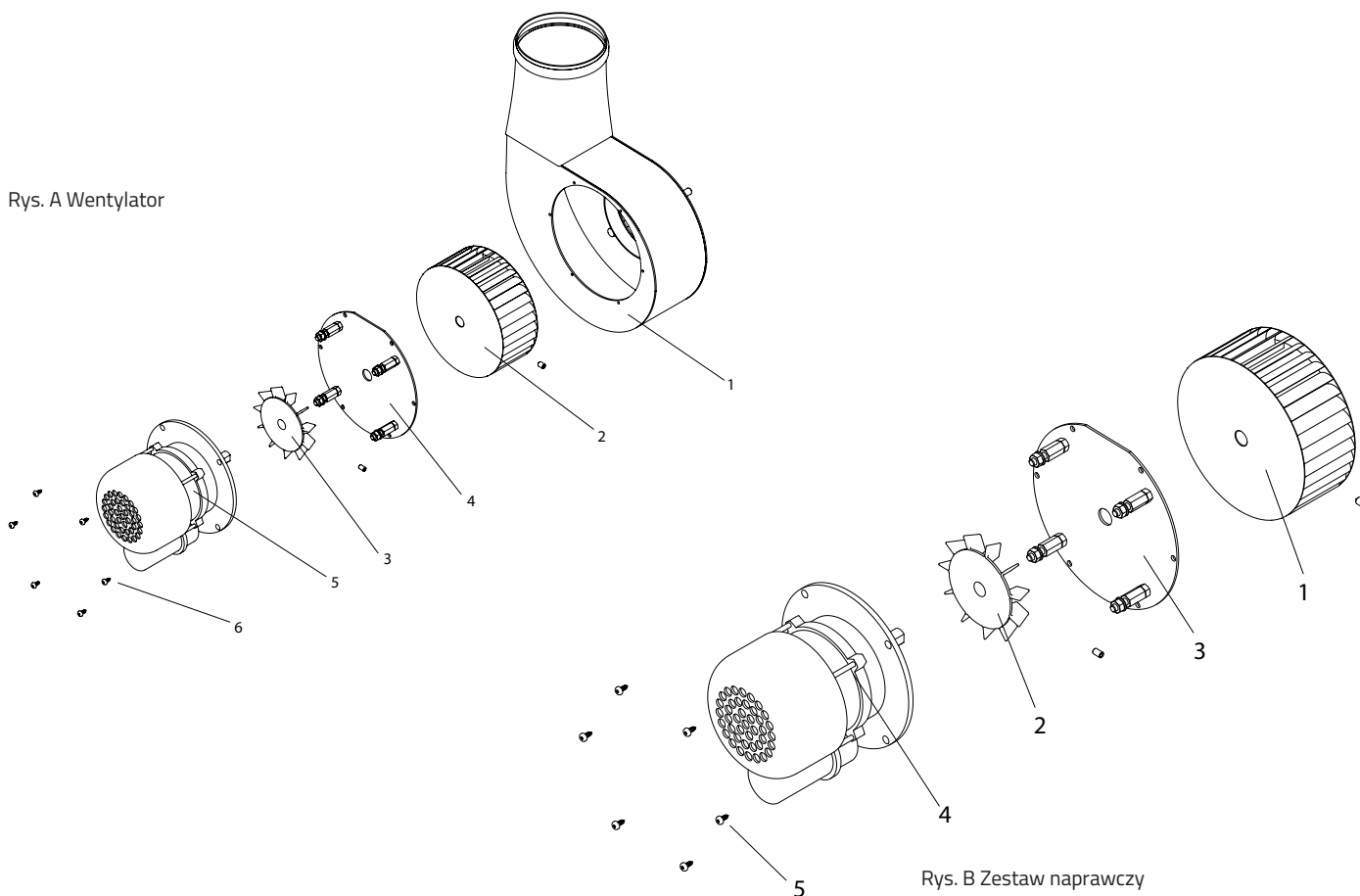

Rys. B Zestaw naprawczy

Nr rys.	Nr części	Opis	Kod	Uwagi	Ilość
A	1	Korpus wentylatora wyciągu spalin	01INWE4013	INFRA 18-45 kW	1
		Korpus wentylatora wyciągu spalin	01INWE4012	INFRA 53-60 kW	1
	2	Wirnik	00CNVE0596/WG	INFRA 18-35 kW	1
		Wirnik	00CNVE0595/WG	INFRA 45 kW	1
		Wirnik	01CNVE0977/WG	INFRA 53-60 kW	1
	3	Wirnik chłodzący	00CNVE0776/WG	INFRA 18-60 kW	1
	4	Płyta stalowa	01INB04006	INFRA 18-45 kW	1
		Płyta stalowa	01INB04026	INFRA 53-60 kW	1
5	Silnik	00CEMT0287/WG	INFRA 18-45 kW	1	
	Silnik	04CEMO2601/WG	INFRA 53-60 kW	1	
B		Zestaw naprawczy	30INZE4002	INFRA 18-28 kW	1
		Zestaw naprawczy	30INZE4001	INFRA 35-45 kW	1
		Zestaw naprawczy	30INZE4008	INFRA 53-60 kW	1

3.16 ELEKTRODA ZAPŁONOWO - JONIZACYJNA

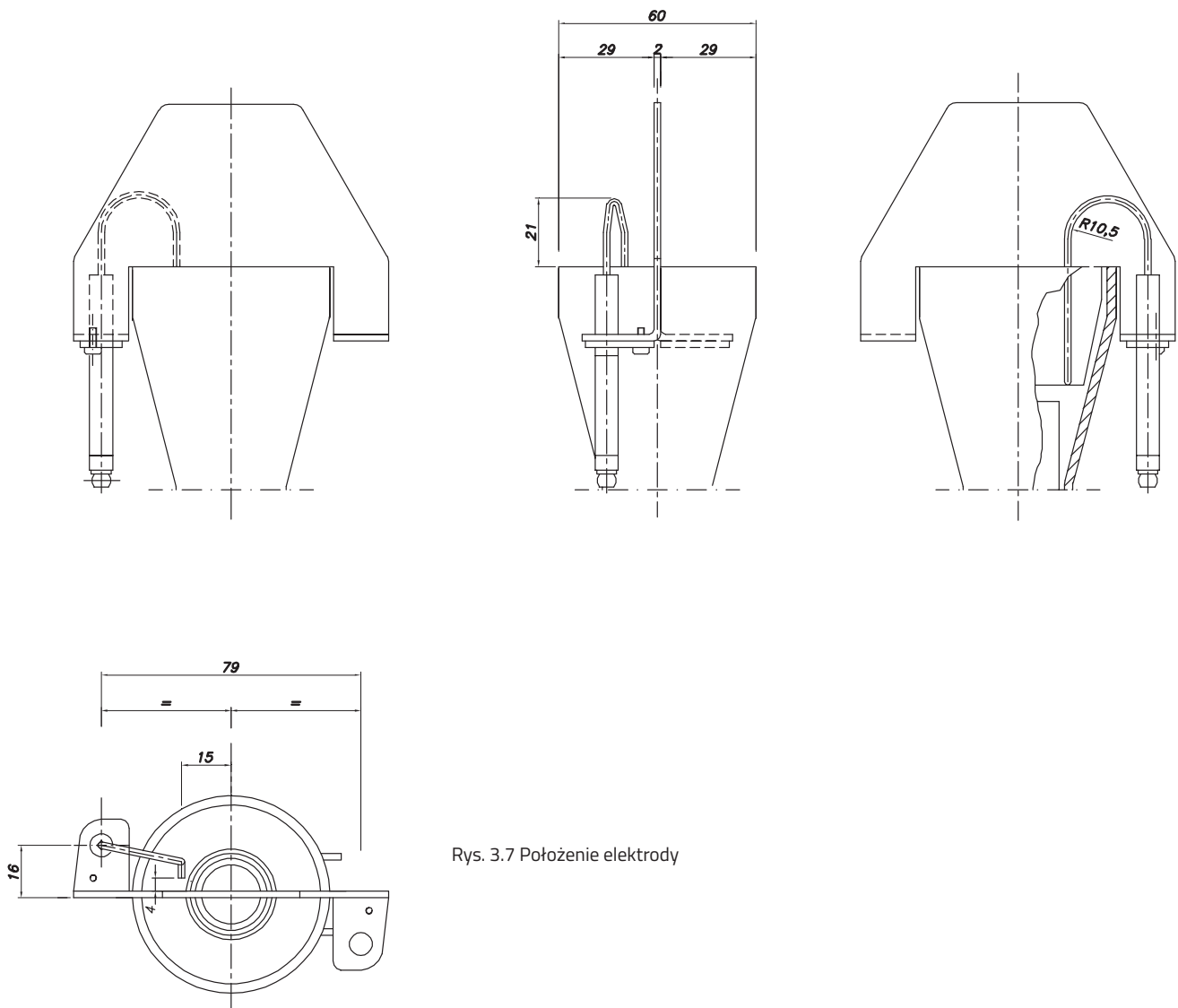

Rys. 3.7 Położenie elektrody

3.17 DYSZA PALNIKA

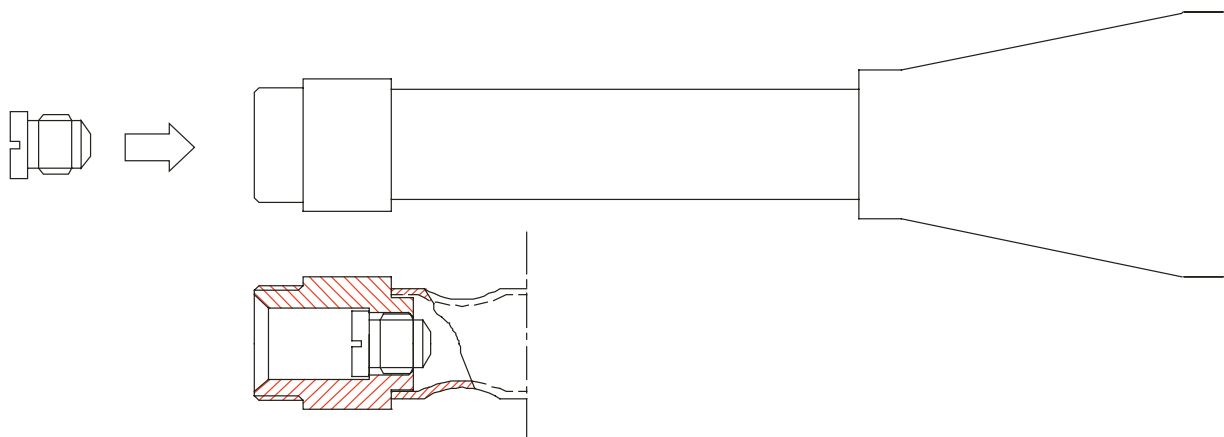

Rys. 3.8 Położenie dyszy

4 INSTALACJA

4.1 MIEJSCA INSTALACJI ORAZ BEZPIECZNE ODLEGŁOŚCI

Materiały łatwopalne muszą być umieszczane w odpowiedniej odległości od rury promiennika, aby zapobiec osiągnięciu niebezpiecznej temperatury. Doświadczenia laboratoryjne wykazały, że materiały łatwopalne (o powierzchni 0.5 m²), umieszczone w odległości 1.5 m od modułu i równoległe do niego nigdy nie osiągną niebezpiecznych temperatur.

MINIMALNE ODLEGŁOŚCI ŁATWOPALNYCH MATERIAŁÓW OD RUR PROMIENIUJĄCYCH: (drewno, karton, tworzywo sztuczne, palety, itp.) Zgodnie z normą DIN 3372 część 6, par. 3.12 - DVGW, G63/11, część 12/3.1.2. W żadnym wypadku temperatura powierzchni materiałów ogrzewanych nie może przekroczyć 85°C. Elementy nośne (sawnice) nie mogą być ogrzewane na dużych powierzchniach temperaturą wyższą niż 50°C.

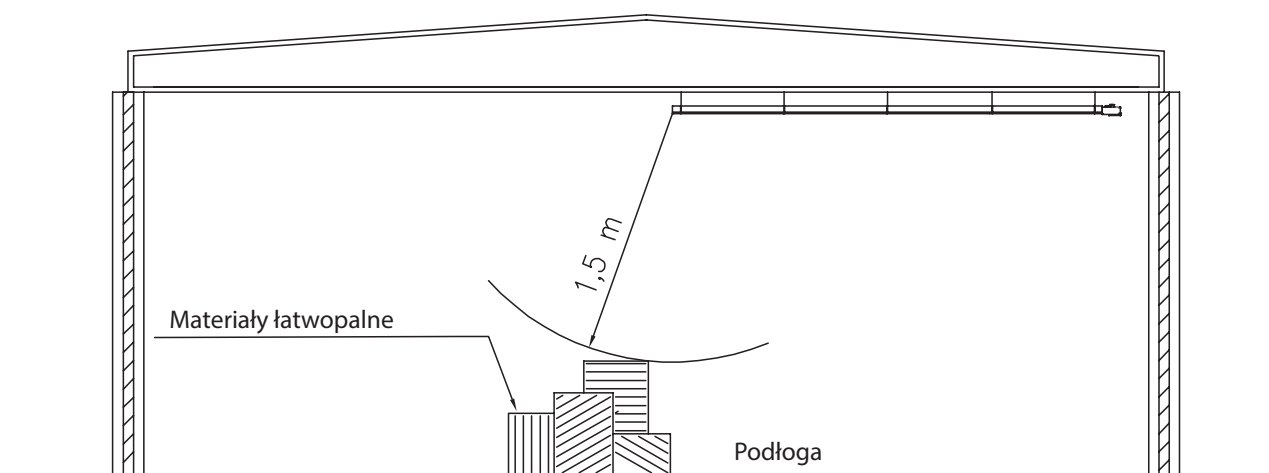

Rys. 4.1 Odległość od materiałów łatwopalnych

W szczególnych przypadkach, jeśli nie jest możliwe przestrzeganie wymaganych odległości (np. dla silników na suwnicy, przewodów elektrycznych, lamp itp.) należy podjąć kroki, aby zapewnić odpowiednie ekranowanie/izolowanie materiałów podatnych na uszkodzenia spowodowane przegrzaniem przez promiennik (patrz rys. 4.2).

Ponadto promienniki INFRA powinny być zainstalowane na powierzchniach poziomych czy pionowych tak, aby temperatura tych powierzchni nie przekroczyła 50°C. Należy zatem zapewnić w tych miejscach odpowiednią izolację cieplną.

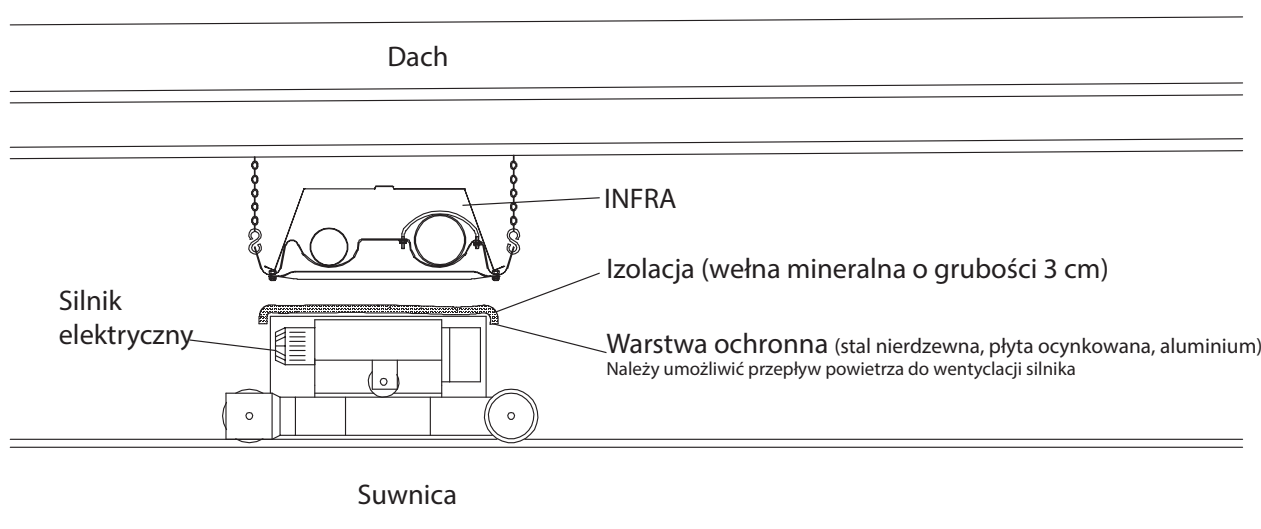

Rys. 4.2 Przykład zabezpieczenia silnika elektrycznego na suwnicy

Poniżej przedstawiona została tabela wyników doświadczenia jakie wykonane zostało z użyciem promienników INFRA. Polegało ono na badaniu temperatur różnych ciał w zależności od ich odległości od elementu grzewczego.

Pomiary temperatury powierzchni mierzona na różnych materiałach umieszczonych w różnych odległościach od rur promiennika			
Współczynnik absorpcji	Typ materiału		
		0.9	0.8
	drewno, karton, stal	przewody elektryczne / PCV	błyszczące aluminium, stal nierdzewna
Odległość	Temperatura		
0.25 m	85°C	72°C	41°C
0.5 m	63°C	58°C	35°C
1.0 m	48°C	35°C	27°C
1.5 m	40°C	31°C	22°C
2.0 m	28°C	22°C	20°C

Warunki testu:

- Urządzenie: INFRA 9 BU, moc nominalna = 45/53 kW,
- Maksymalna temperatura powierzchni rury promiennika = 420°C,
- Materiał umieszczony - 0.5 m² powierzchni umieszczonej równoległe do modułu w odległości 1.5 m od palnika na osi pionowej (tutaj występuje największa temperatura),
- Temperatura jest mierzona po 60 minutach promieniowania
- Temperatura pomieszczenia = 19°C.

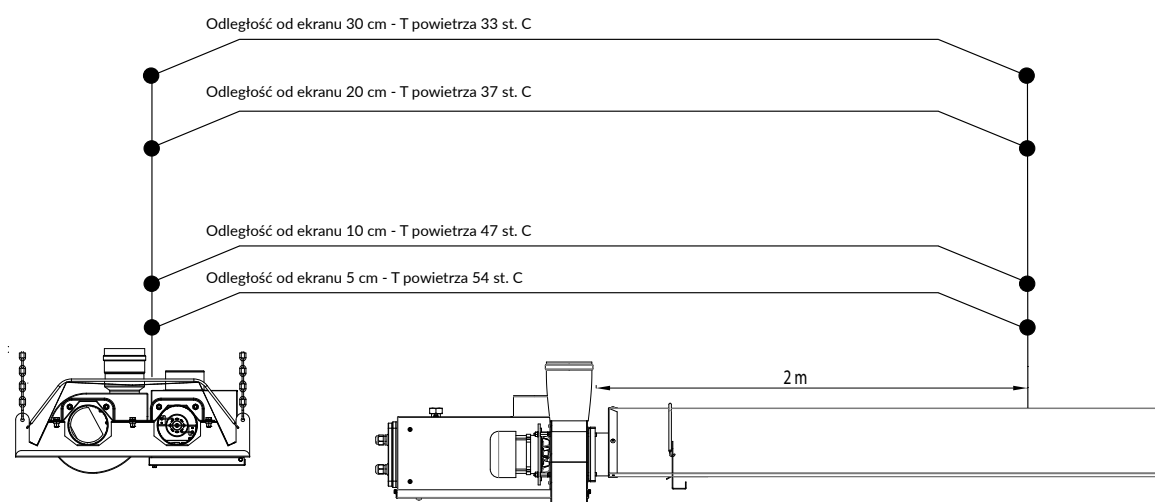

Warunki testu:

- Model promiennika - INFRA 9 U 45/53 kW bez izolacji ekranu,
- Temperatura otoczenia: 24.1°C,
- Pomiar dokonany po 60 min. pracy promiennika,
- Odległość punktu pomiarowego od palnika: 2 m, - najwyższa występująca temperatura powierzchni ekranu.
- Pomiar temperatury powietrza dokonano termometrem elektronicznym o dokładności pomiaru +/- 0.5°C.

4.2 MONTAŻ URZĄDZEŃ

Aby zamontować rurę promieniującą należy postępować zgodnie z poniższymi instrukcjami: Należy rozpocząć od skręcania kolana z rurami:

- 1. Dla wszystkich modeli** skręcić kołnierze rur z kołnierzami kolana za pomocą kompletu śrub, podkładek i nakrętek. Należy pamiętać o umieszczeniu uszczelki pomiędzy kołnierzami, jak pokazano na RYS. 4.3.
- 2. Tylko dla INFRA 9BU / 12BU / 15BU:** odpowiednie rury promieniujące należy połączyć skręcając kołnierze przy pomocy kompletu śrub, podkładek i nakrętek. 8 x M8.25. Należy pamiętać o umieszczeniu uszczelki pomiędzy kołnierzami, jak pokazano na RYS. 4.4.
- 3. Dla wszystkich modeli:** Umieścić skręcone rury na wspornikach i skręcić wsporniki dolne z górnymi klamrami za pomocą załączonych śrub, RYS. 4.5

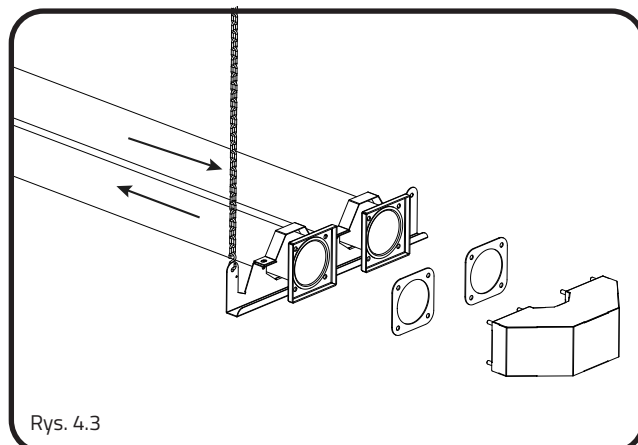

Rys. 4.3

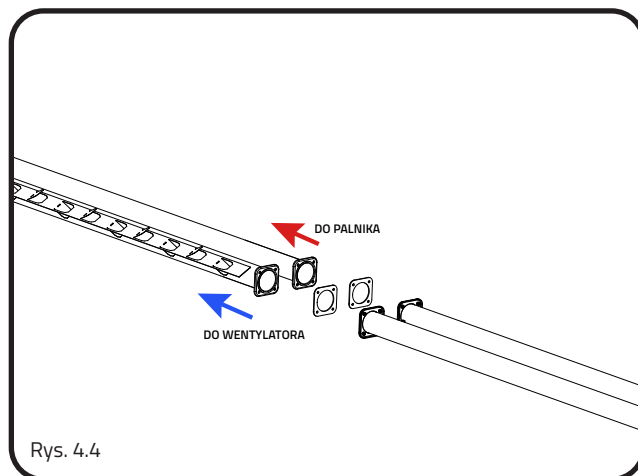

Rys. 4.4

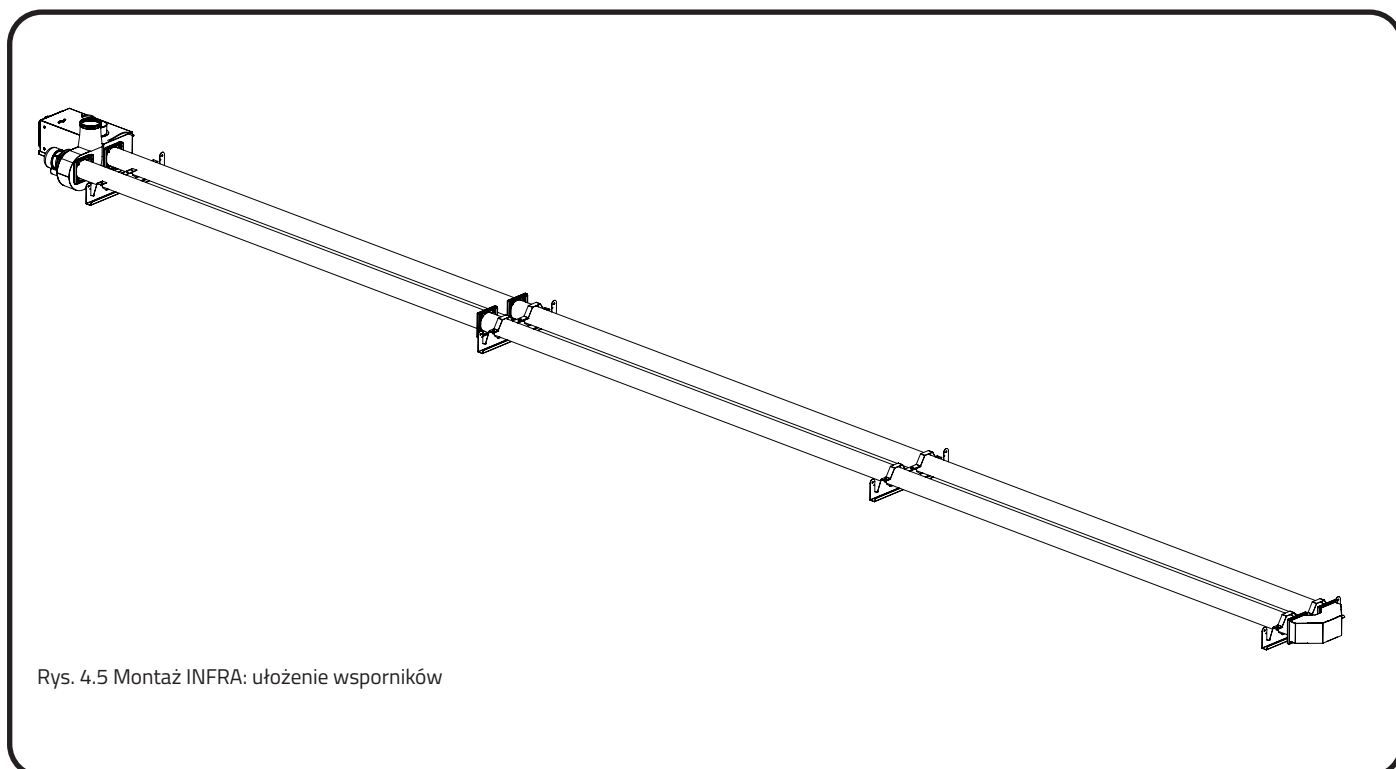

Rys. 4.5 Montaż INFRA: ułożenie wsporników

4. **NALEŻY ZWRÓCIĆ UWAGĘ ABY KLAMRA WSPORNIKA PRZYPALNIKOWEGO BYŁA TAK ZAMONTOWANA, ABY UNIERUCHOMIŁA RURĘ OD STRONY WENTYLATORA SPALINOWEGO. RURA PROMIENIUJĄCA PO STRONIE PALNIKA POWINNA MIEĆ LUZ UMOŻLIWIJĄCY JEJ SWOBODNĄ PRACĘ W MOMENCIE ROZGRZEWANIA I ROZSZERZALNOŚCI TERMICZNEJ. RYS. 4.6.**

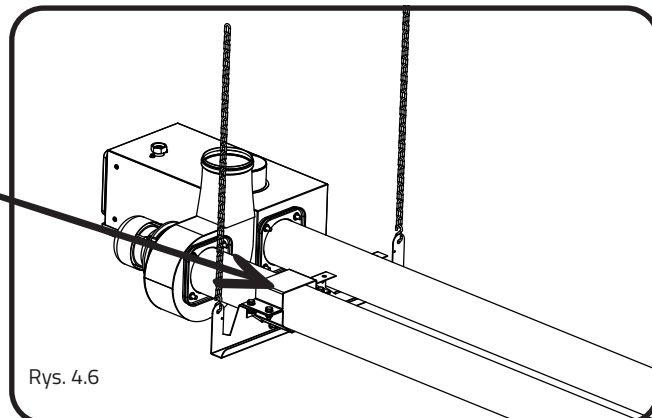

5. Za pomocą dostępnych śrub przykręcić wentylator oraz palnik. RYS. 4.7. **NALEŻY ZWRÓCIĆ UWAGĘ NA POŁOŻENIE PALNIKA I WENTYLATORA.**

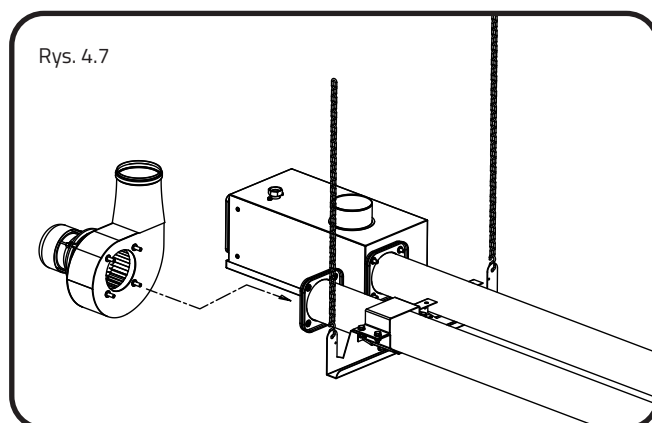

6. Umieścić ekrany na wspornikach i połączyć je ze sobą używając przygotowanych otworów oraz zawleczek (RYS. 4.8).

7. Po zamontowaniu ekranów należy zmontować zaślepki przypalnikową oraz końcową od strony kolana (RYS. 4.8).

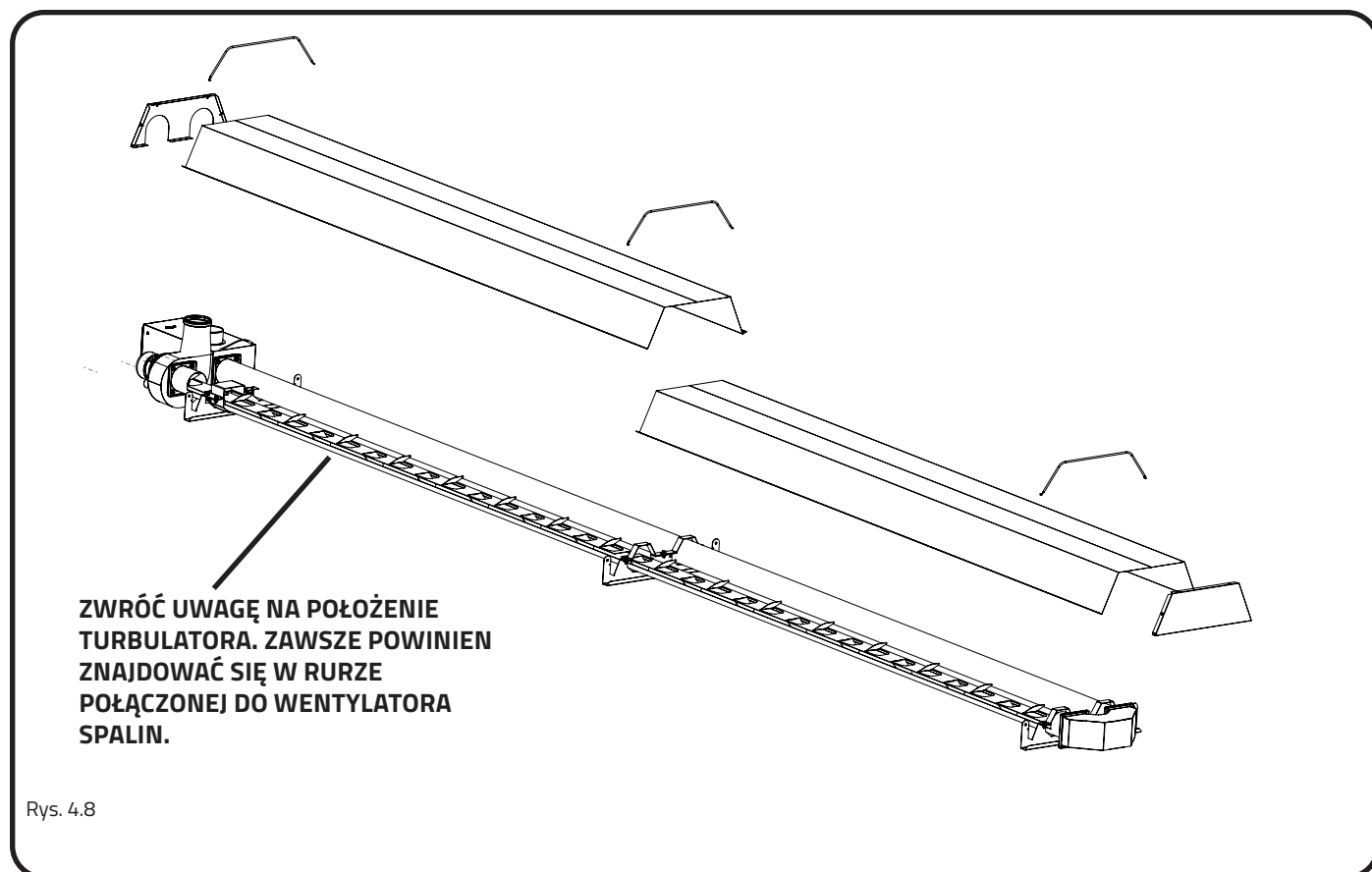

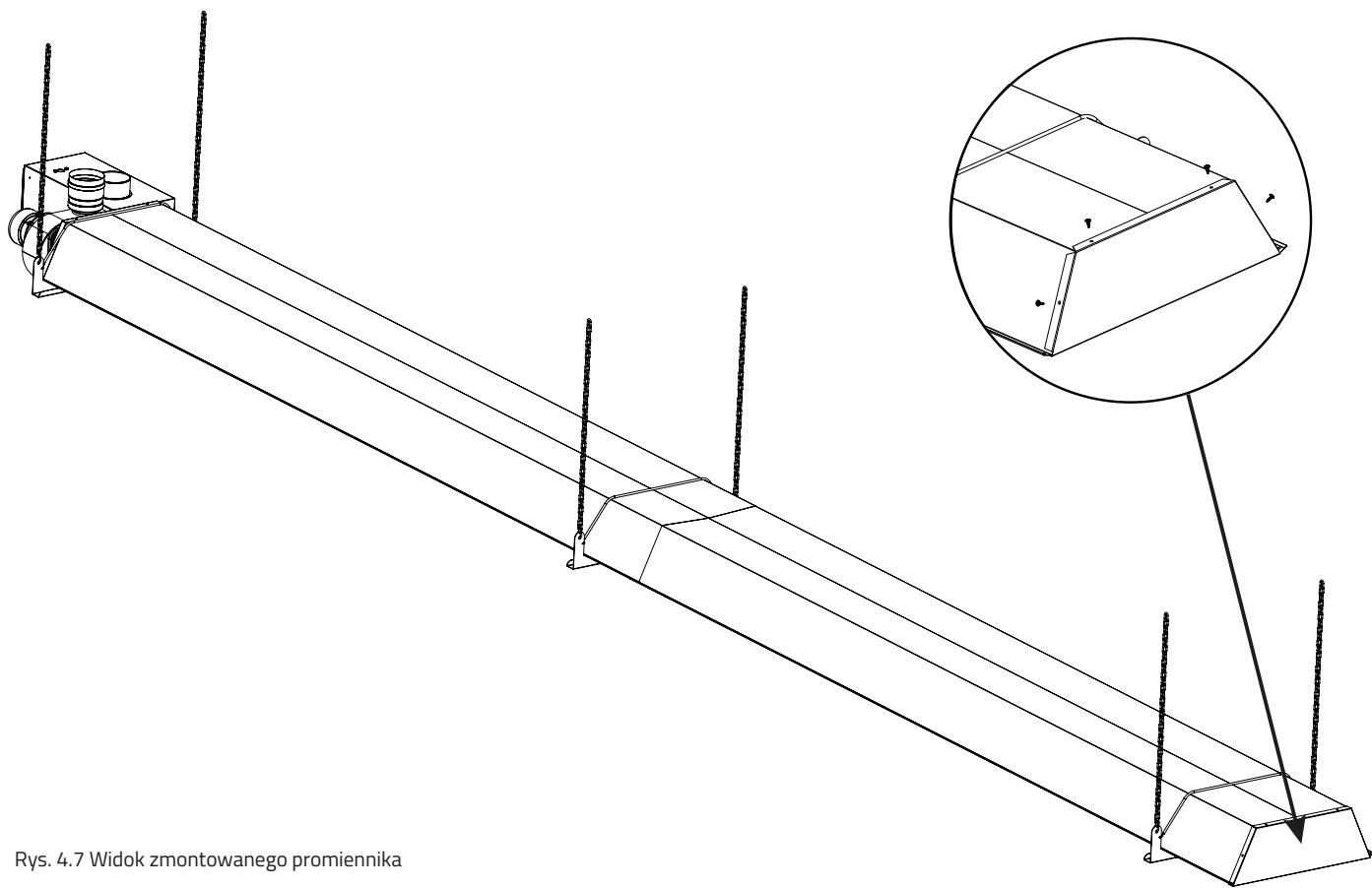

Rys. 4.7 Widok zmontowanego promiennika

4.3 MONTAŻ EKRANU RBT

W zestawie do montażu ekranu RBT znajduje się wełna mineralna pokryta folią o długości 10 m, ekran wykonany ze stali INOX oraz ekran wykonany ze stali ocynkowanej. Kolejność montażu pokazano na rys. nr 5.

Na ekranie wykonanym ze stali INOX nakładamy warstwę wełny mineralnej. Wełnę mineralną, dostarczaną w długości 10 m, należy przyciąć do długości promiennika. Następnie ułożyć na ekranie wykonanym ze stali INOX. Folia dotyka bezpośrednio ekranu wykonanego z INOX. końcówki wełny mineralnej powinny być umieszczone w połowie ekranu. Na wełnę mineralną nakładamy ekran wykonany ze stali ocynkowanej - patrz rys. nr 6 i 7.

Po zamontowaniu izolacji i ekranu nakładamy zaślepki. Następnie postępujemy zgodnie z instrukcją, traktując ekran jako całość - rys. nr 8.

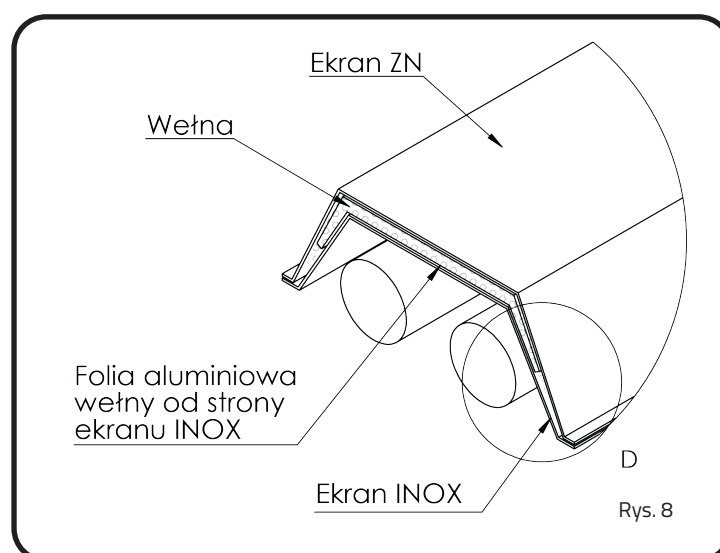
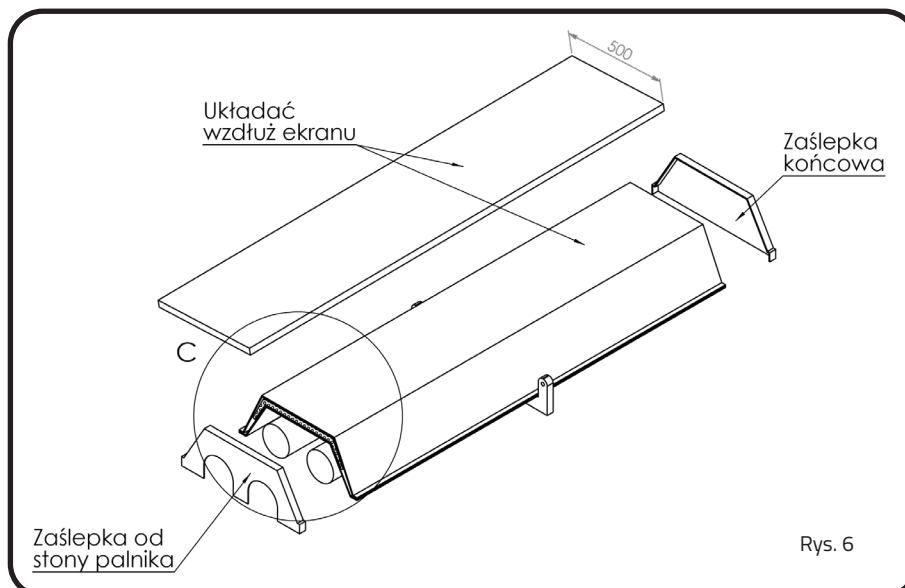
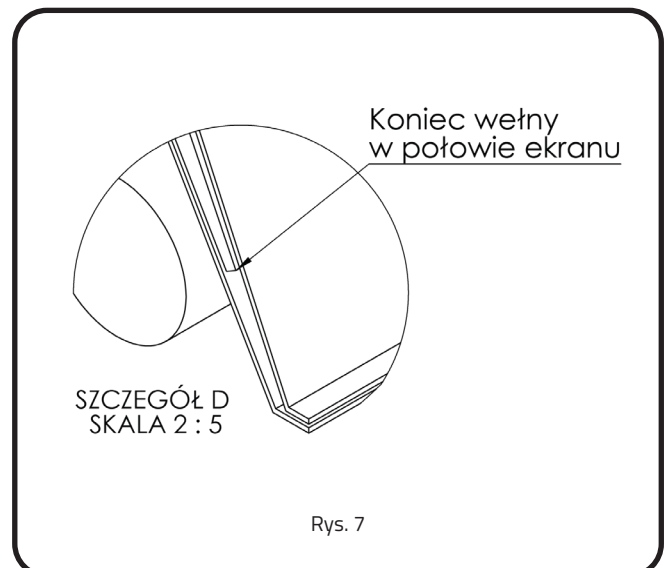
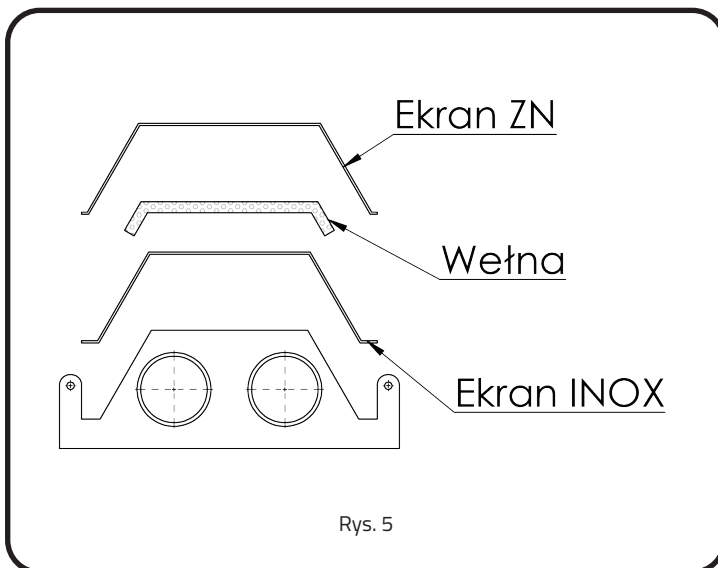

5 MONTAŻ URZĄDZENIA

5.1 MOCOWANIE DO SUFITU

Urządzenia mają tendencję do drgań z powodu rozszerzalności. Muszą więc być wyposażone w łańcuchy lub linki na tyle długie, aby mogły zapewnić swobodną oscylację.

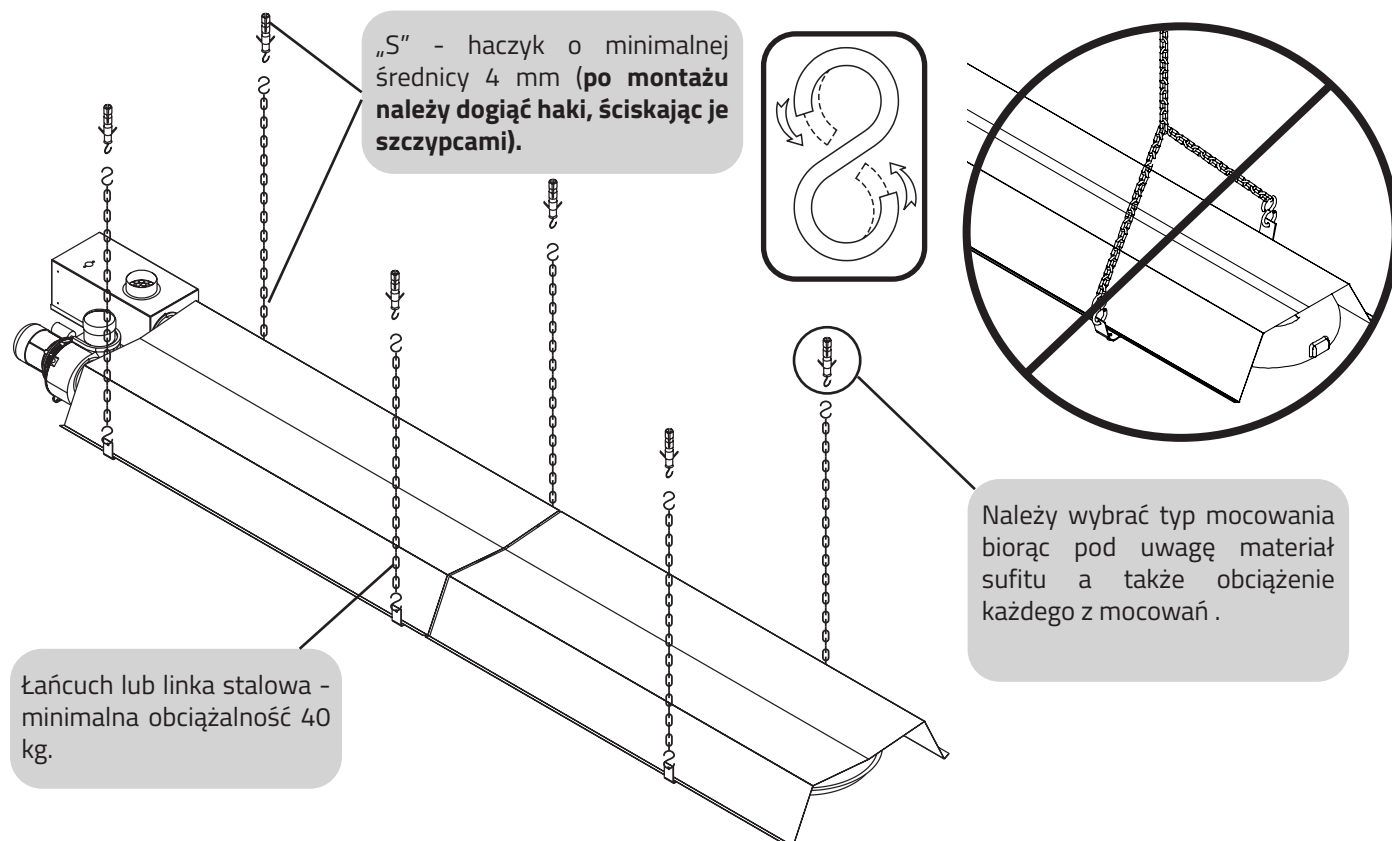

Rys. 5.1 Mocowanie sufitowe

Należy także pamiętać, że w wyniku rozszerzalności, podczas pracy urządzenia, rura może się lekko odkształcać w formę łuku ku górze. W tym momencie masa urządzenia będzie opierała się jedynie na początkowych i końcowych łańcuchach mocujących. Rura promieniująca może również odkształcać się na boki, w tym przypadku obciążenie jednostkowe wspornika będzie bez zmian, a zjawisko to może jedynie przynosić negatywny efekt estetyczny. Jest to zjawisko naturalne i nie stanowi wady urządzenia oraz nie wpływa na jego żywotność. W przypadku kiedy odkształcaniu rur, towarzyszy efekt „świecenia”, może to oznaczać zbyt wysoką moc cieplną palnika. W tej sytuacji należy dokonać sprawdzenia urządzenia pod kątem poprawności parametrów palnika.

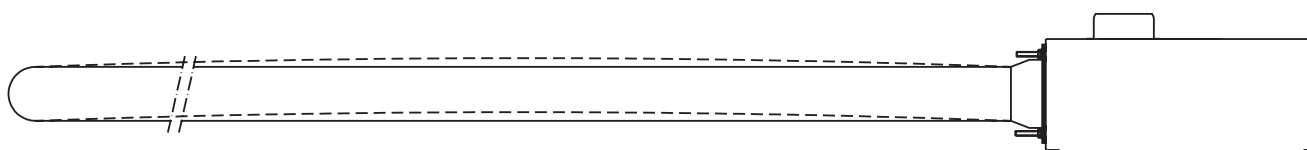

Rys. 5.2 Odkształcenie rury urządzenia podczas uruchomienia

5.2 MONTAŻ ŚCIENNY

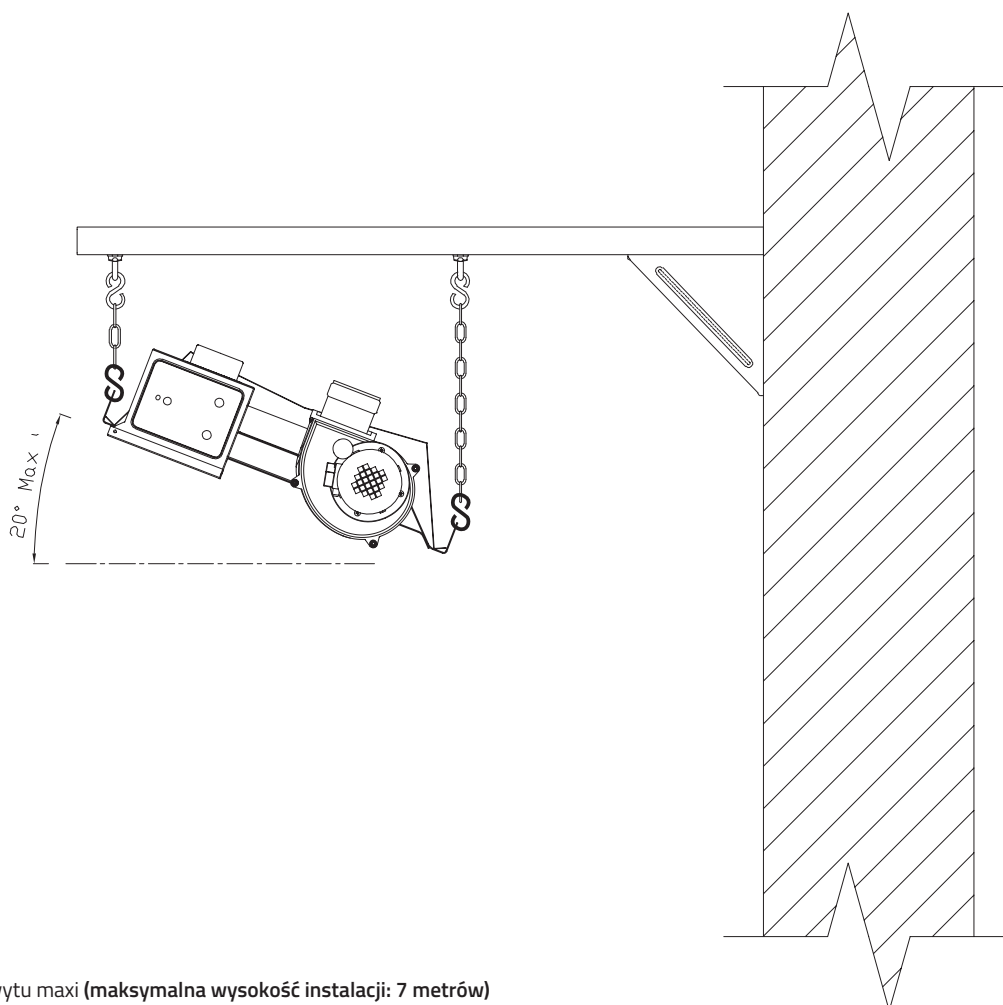

Rys. 5.3 Montaż na ścianie za pomocą uchwytu maxi (maksymalna wysokość instalacji: 7 metrów)

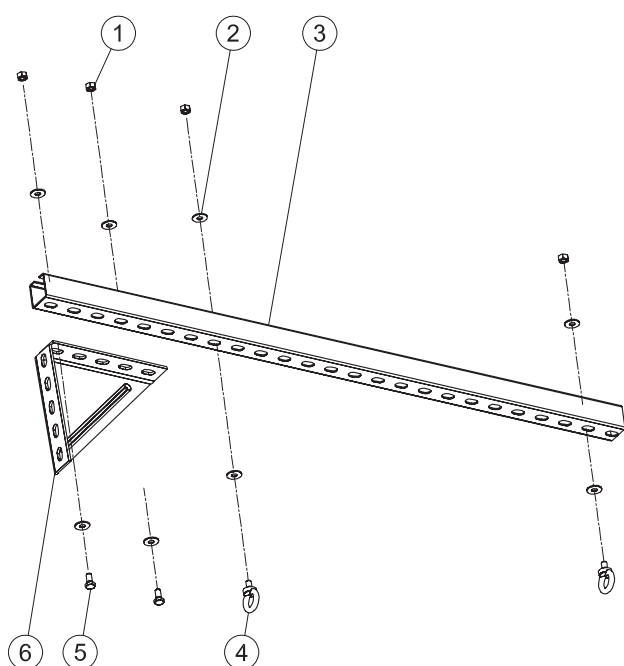

Rys. 5.4 Wspornik ścienny

Lp.	Opis
1	Nakrętka
2	Podkładka
3	Profil
4	Śruba oczkowa
5	Śruba sześciokątna ISO 4017
6	Wspornik

6 ODPROWADZENIA SPALIN I POBORY POWIETRZA

Kanały wylotowe mogą być wykonane przy użyciu różnych systemów: dachowego (rys. 6.2 i rys. 6.6), ściennego (rys. 6.3 i rys. 6.7), pojedynczego, współosiowego (rys. 6.4 i rys. 6.5) lub kolektywnego (rys. 6.6) z odpowiednim wentylatorem elektrycznym.

W przypadku planowania połączenia należy rozpatrzyć 2 kwestie:

1. Rury promieniujące podlegają rozszerzaniu w skutek ogrzewania.
2. Podczas uruchamiania powstaje efekt kondensacji.

6.1 ODPROWADZANIE SPALIN I POBÓR POWIETRZA PRZEZ SUFIT

Przewody spalinowe dla typu C muszą spełniać poniższe warunki:

...muszą być metalowe,z materiału mogącego wytrzymać długotrwałe naprężenia mechaniczne, ciepło oraz niekorzystne działanie produktów spalania oraz kondensatu, który może powstawać podczas pracy urządzenia.

Do wykonania instalacji spalinowej i powietrznej mogą być użyte rury ze stali nierdzewnej. Do instalacji czerpania powietrza do spalania dopuszcza się rury aluminiowe.

Rury odprowadzające spaliny i doprowadzające powietrze powinny być sztywne o gładkich powierzchniach wewnętrznych, wykonane z metalu oraz o minimalnej średnicy nominalnej 100 mm.

Dopuszcza się stosowanie przewodów elastycznych ze stali nierdzewnej.

Maksymalna długość przewodów spalinowych i powietrznych została przedstawiona w tabeli na stronie 41.

Użyte rury oraz połączenia muszą zapewnić szczelność układu w stosunku do otoczenia.

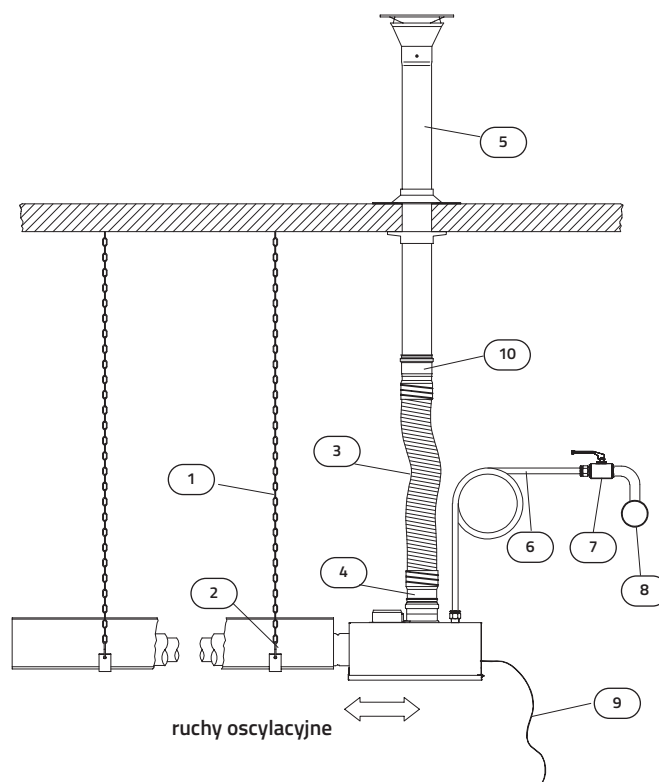

1. Łańcuch lub linka stalowa (minimalne obciążenie zrywające 40 kg),
2. S - kształtny hak, średnica 4 mm,
3. Rura flex ze stali INOX Ø100 mm do odprowadzenia spalin, minimum długość 1 m,
4. INOX elastyczne/sztywne połączenie do pojedynczej rury Ø100 mm,
5. Kominek spalinowy,
6. Przyłącze elastyczne gazowe 3/4 lub 1/2", minimum 50 cm,
7. Zawór odcinający 3/4",
8. Sieć gazowa,
9. Przewód zasilający 6 x 1.5 mm (zależnie od typu sterowania),
10. Złącze flex Ø100 mm.

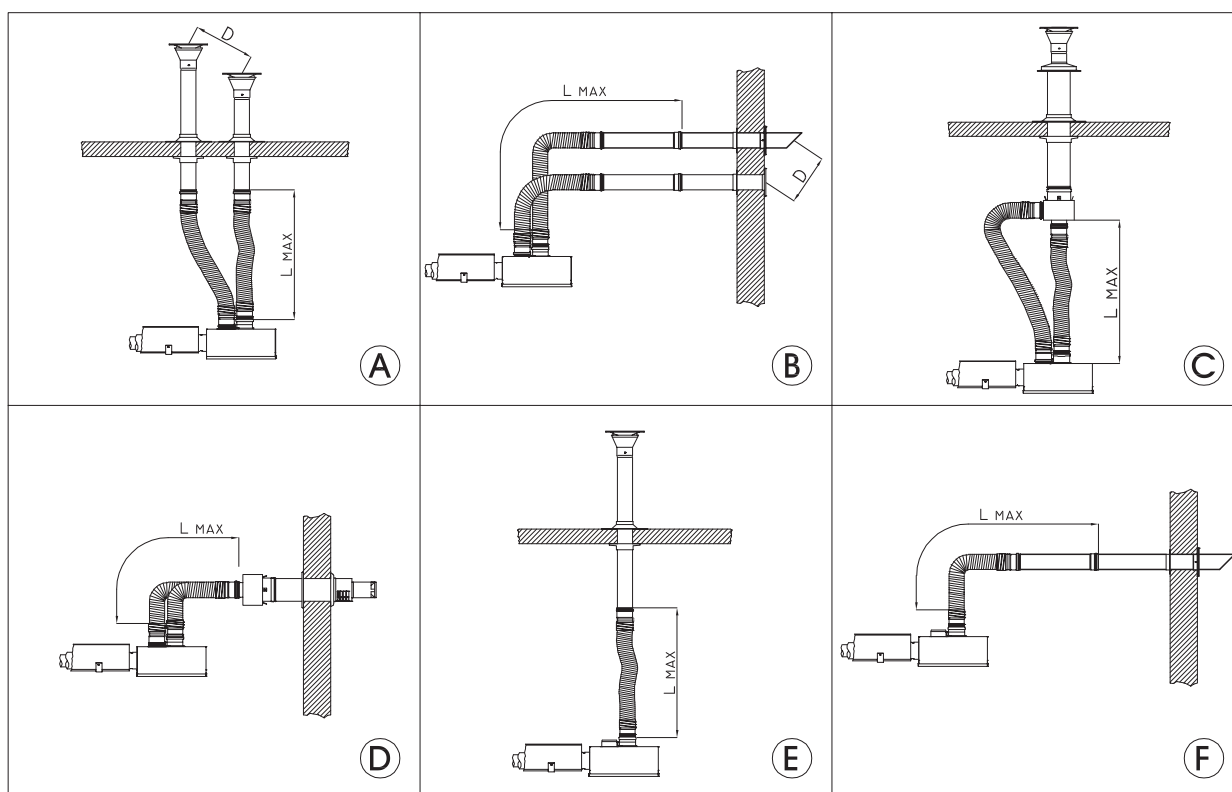

Rys. 6.1 Szczegóły instalacji promiennika INFRA

6.2 MAKSYMALNE DŁUGOŚCI PRZEWODÓW POWIETRZNO - SPALINOWYCH

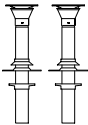

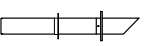
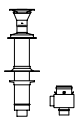
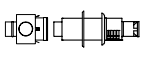
Model	Maksymalne długości [m]									TYP
	INFRA 3BU	INFRA 6BU	INFRA 9BU	INFRA 12BU	INFRA 15BU	INFRA 9BM	INFRA 12BM	INFRA 15BM	INFRA 18BM	
	9+9	8+8	7+7	6+6	6+6	6+6	5+5	5+5	5+5	C32 rys. A
	15	13	13	13	11	10	10	10	10	B22 rys. E
	9+9	8+8	7+7	6+6	5+5	6+6	5+5	5+5	5+5	C12 rys. B
	12	10	10	10	10	10	10	10	10	B22 rys. F
	5	5	3	3	3	nd	nd	nd	nd	C32 rys. C
	5	5	3	3	3	nd	nd	nd	nd	C12 rys. D

6.3 ELEMENTY UKŁADU SPALINOWO - POWIETRZNEGO

6.3.1 SYSTEM DACHOWY Z OSOBNYMI RURAMI ODPROWADZANIA SPALIN I POBORU POWIETRZA (typ C32)

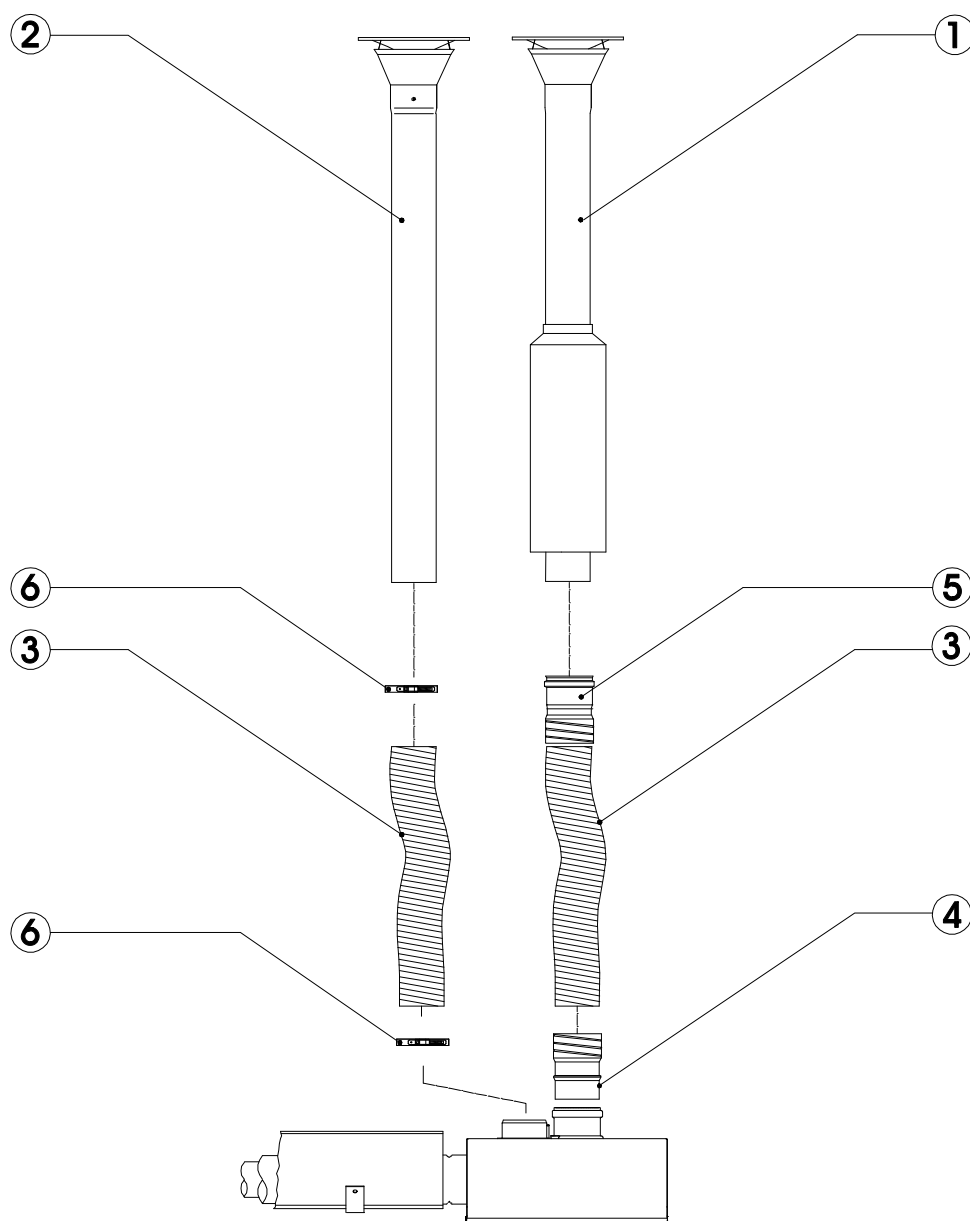

Rys. 6.2 Rozdzielny system dachowy (typ C32)

Lp.	Opis	Kod	Ilość
1	Kominiek spalinowy, dachowy z rurą osłonową Ø150 - INOX	80AKK03010/WG	1
2	Końcówka powietrzna dachowa Ø100 mm	80AKK05121	1
3	Rura flex INOX Ø100 mm do odprowadzania spalin	00AKRU7002/WG	mb
4	Złączka flex męska Ø100 mm	80AKZL3000/WG	1
5	Złączka flex żeńska z uszczelką Ø100 mm	80AKZL3001/WG	1
6	Opaska zaciskowa 100-120 mm	80AKOP3052/WG	2

6.3.2 SYSTEM ŚCIENNY Z OSOBNYMI RURAMI ODPROWADZANIA SPALIN I POBORU POWIETRZA (typ C12)

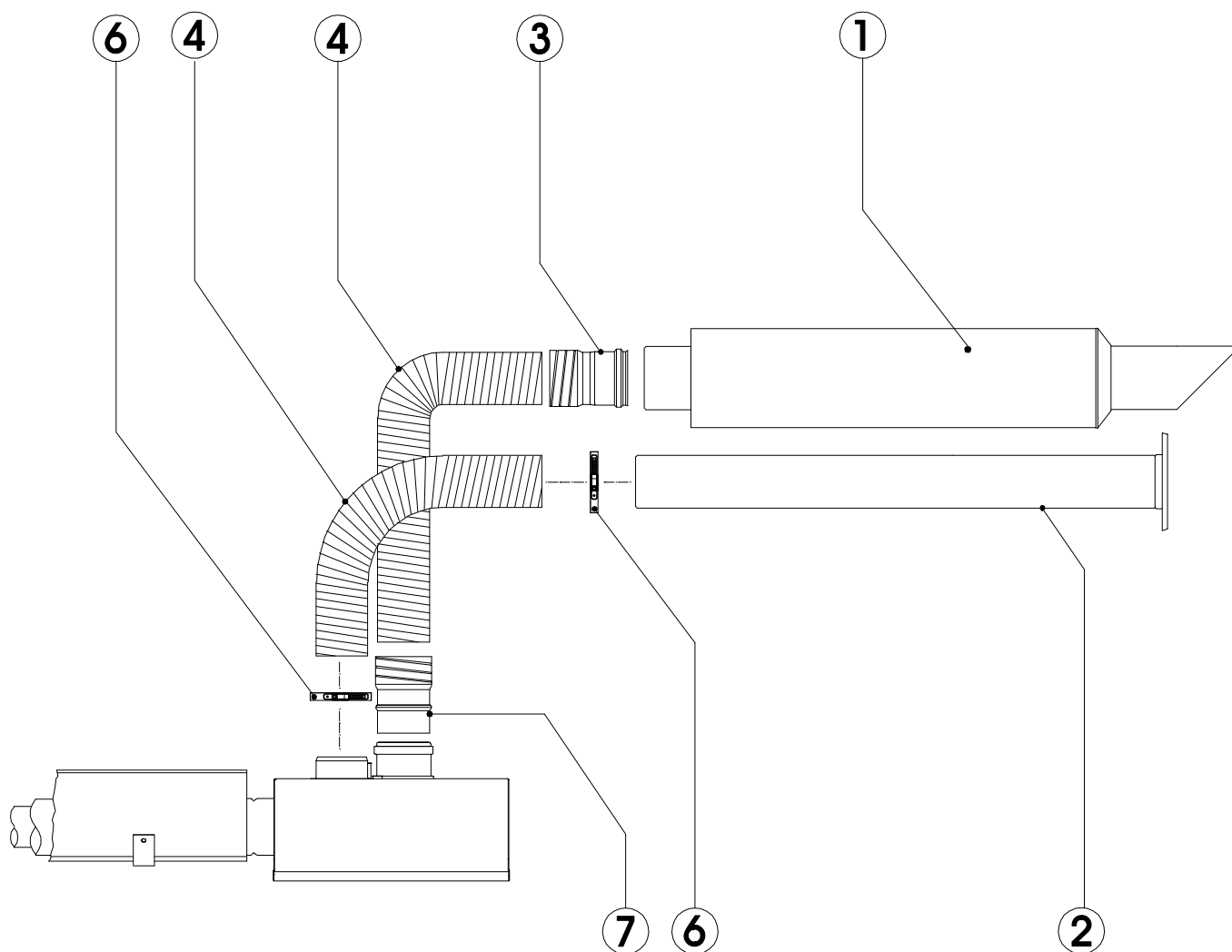

Rys. 6.3 System ścienny z osobnymi rurami odprowadzania spalin i poboru powietrza (typ C12)

Lp.	Opis	Kod	Ilość
1	Kominek spalinowy, ścienny z rurą osłonową Ø150 - INOX	80AKKO3012/WG	1
2	Końcówka powietrzna ścienna Ø100 mm	80AKKO5123	1
3	Złączka flex żeńska z uszczelką Ø100 mm	80AKZL3001/WG	1
4	Rura flex INOX Ø100 mm do odprowadzania spalin	00AKRU7002/WG	mb
6	Opaska zaciskowa 100-120 mm	80AKOP3052/WG	2
7	Złączka flex męska Ø99 mm	80AKZL3011/WG	1

6.3.3 WSPÓŁOSIOWY SYSTEM SUFITOWY (typ C32)

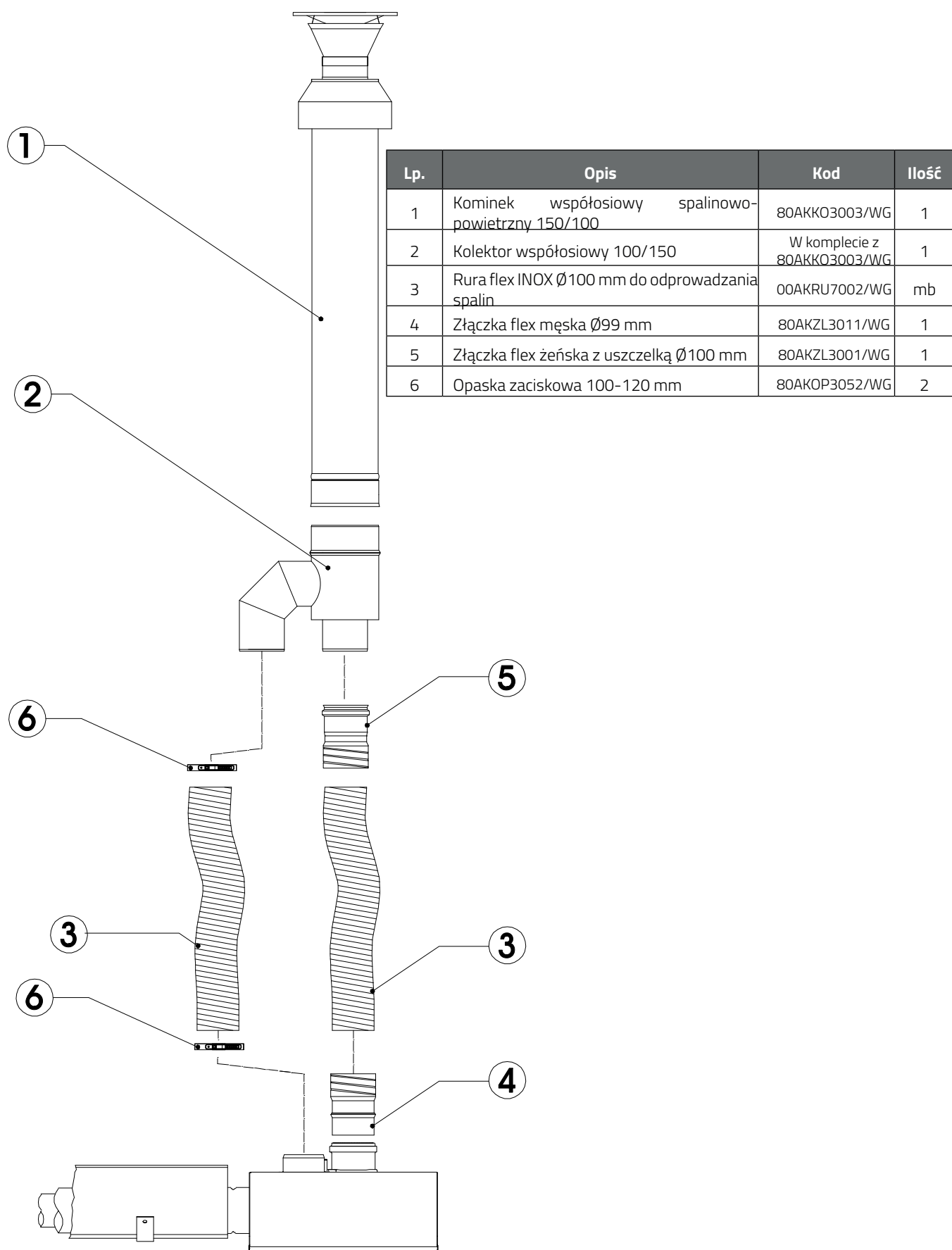

Rys. 6.4 Współosiowy system spalinowo - powietrzny (typ C32)

6.3.4 WSPÓŁOSIOWY SYSTEM ODPROWADZANIA SPALIN PRZEZ ŚCIANĘ(typ C12)

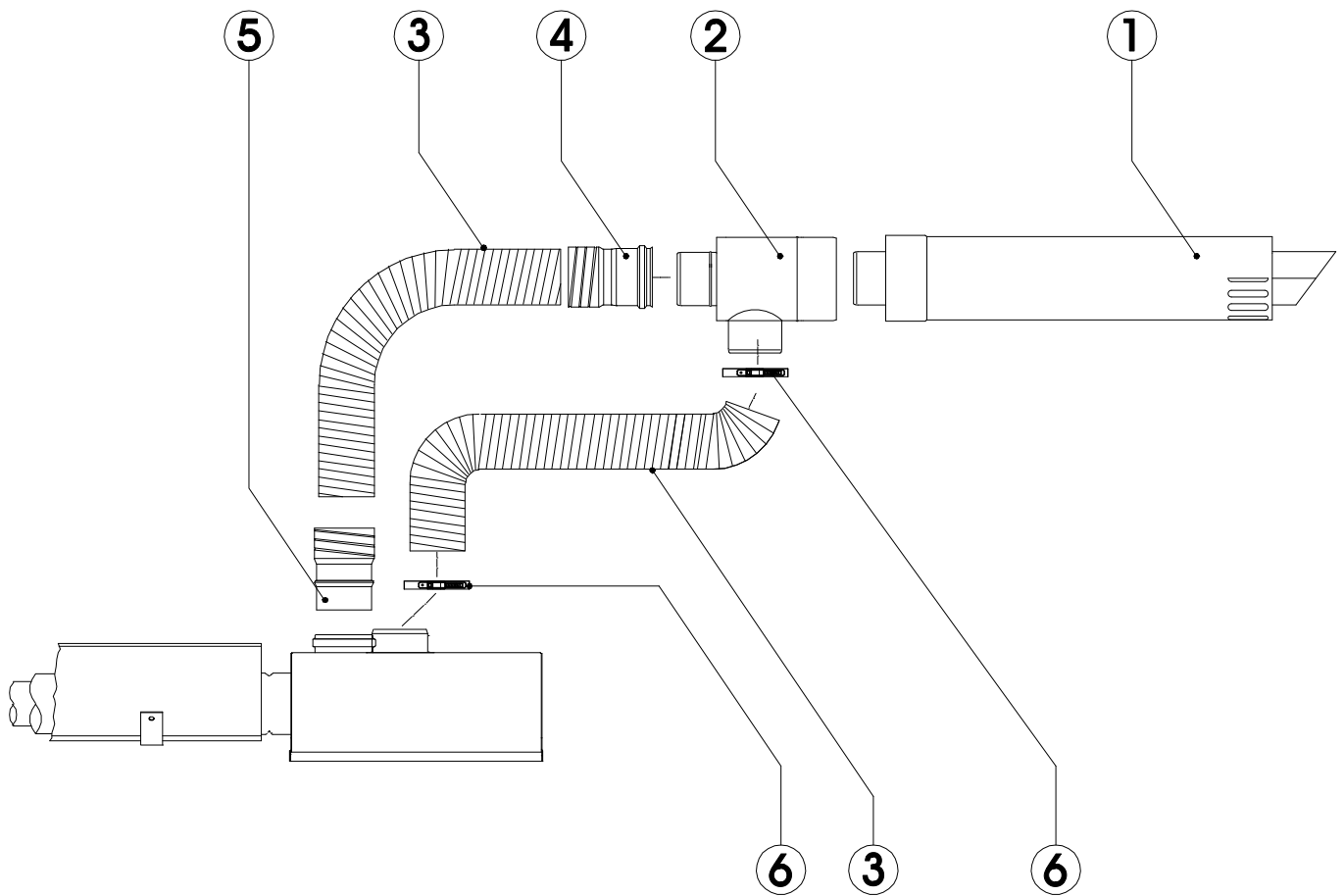

Rys. 6.5 Współosiowy system ścienny C32)

Lp.	Opis	Kod	Ilość
1	Kominek współosiowy spalinowo-powietrzny 150/100 - ścienny	80AKKO3005/WG	1
2	Kolektor współosiowy 100/150	W komplecie z 80AKKO3005/WG	1
3	Rura flex INOX Ø100 mm do odprowadzania spalin	00AKRU7002/WG	mb
4	Złączka flex żeńska z uszczelką Ø100 mm	80AKZL3001/WG	1
5	Złączka flex męska Ø99 mm	80AKZL3011/WG	1
6	Opaska zaciskowa 100-120 mm	80AKOP3052/WG	2

6.3.5 DACHOWE ODPROWADZANIE SPALIN (typ B22)

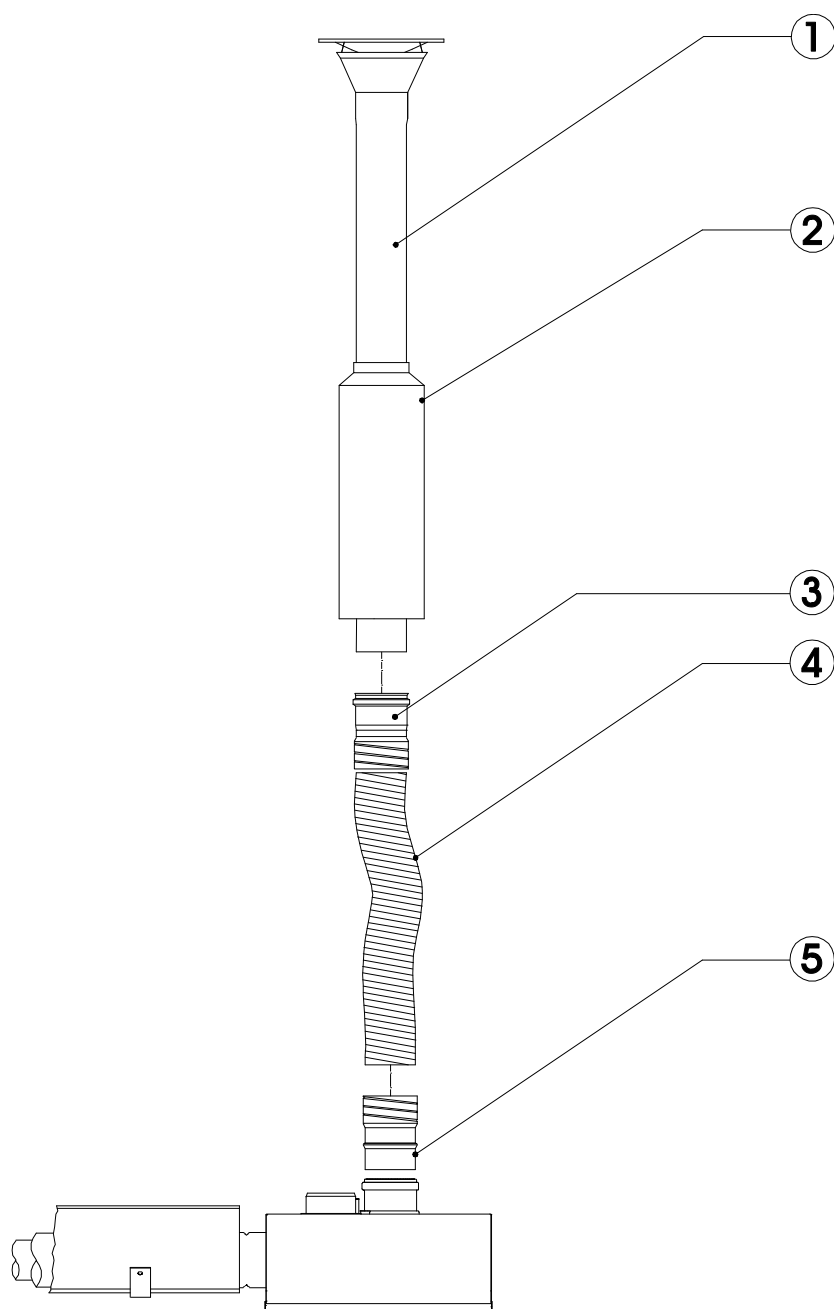

Rys. 6.6 Dachowe odprowadzanie spalin (typ B22)

Lp.	Opis	Kod	Ilość
1	Kominek spalinowy, dachowy z rurą osłonową $\varnothing 150$ - INOX	80AKKO3010/WG	1
2	Rura osłonowa $\varnothing 150$	W komplecie z 80AKKO3010/WG	1
3	Złączka flex żeńska z uszczelką $\varnothing 100$ mm	80AKZL3001/WG	1
4	Rura flex INOX $\varnothing 100$ mm do odprowadzania spalin	00AKRU7002/WG	mb
5	Złączka flex męska $\varnothing 99$ mm	80AKZL3011/WG	1

6.3.6 ŚCIENNE ODPROWADZANIE SPALIN (typ B22)

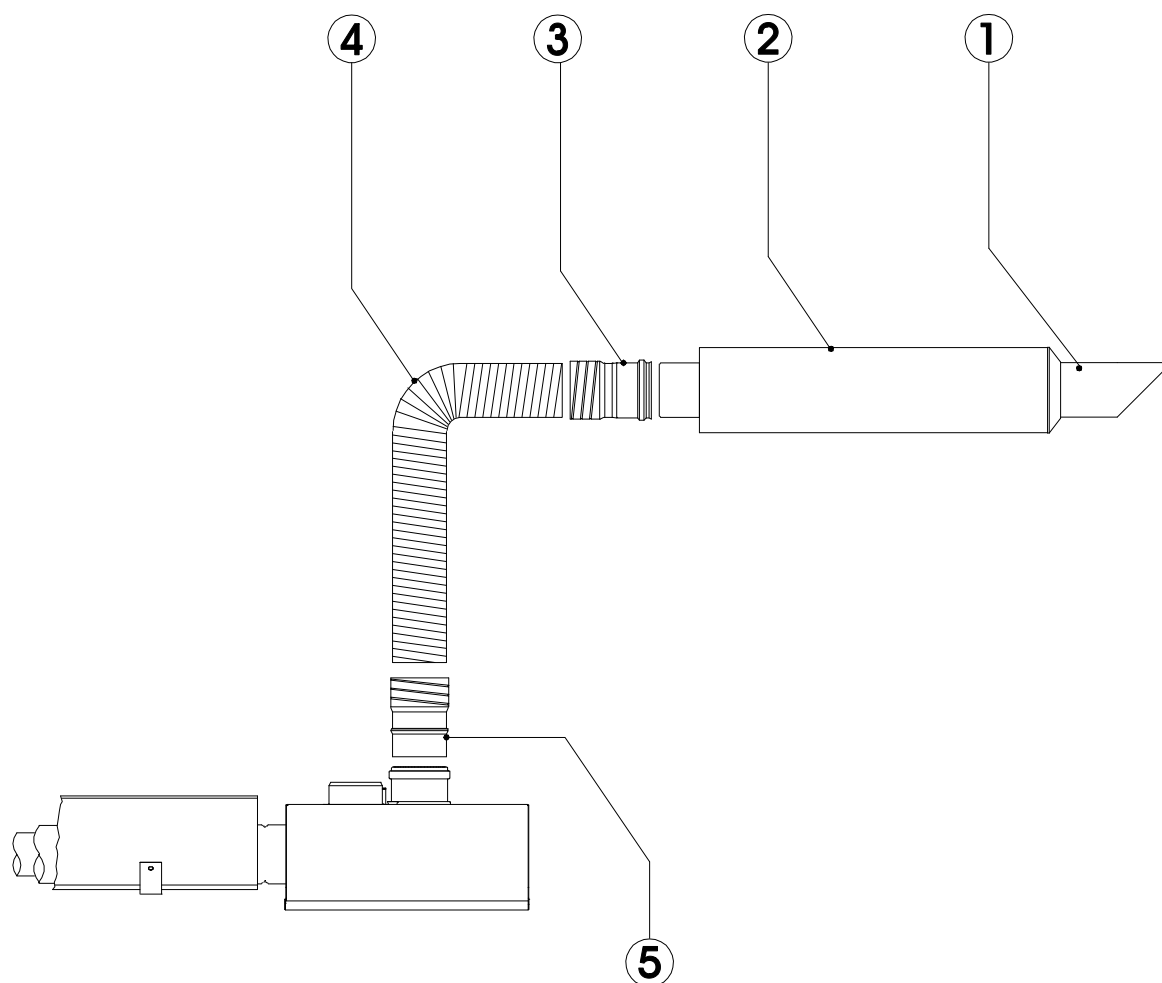

Rys. 6.7 Ścienny system odprowadzania spalin (typ B22)

Lp.	Opis	Kod	Ilość
1	Kominek spalinowy, dachowy z rurą osłonową Ø150 - INOX	80AKKO3012/WG	1
2	Rura osłonowa Ø150	W komplecie z 80AKKO3012/WG	1
3	Złączka flex żeńska z uszczelką Ø100 mm	80AKZL3001/WG	1
4	Rura flex INOX Ø100 mm do odprowadzania spalin	00AKRU7002/WG	mb
5	Złączka flex męska Ø99 mm	80AKZL3011/WG	1

7 PODŁĄCZENIE GAZOWE

Instalacja gazowa powinna być doprowadzona zgodnie z projektem budowlanym i wykonana zgodnie z normami obowiązującymi na terenie kraju instalacji urządzenia.

Średnice rur oraz przepustowość reduktorów instalacji gazowej musi zapewnić odpowiednie ciśnienie oraz prawidłowe działanie urządzeń gazowych. Użyte materiały muszą być zgodne z normami obowiązującymi na terenie danego kraju.

7.1 PODŁĄCZANIE URZĄDZENIA

Podłączenie do urządzenia musi być wykonane przy użyciu przyłącza elastycznego z uwagi na efekt rozszerzalności cieplnej. Podłączenie za pomocą nypla redukcyjnego (A).

Za zaworem odcinającym gaz, należy zastosować siatkowy filtr gazu.

Wymagana średnica elastycznego przyłącza gazu dla palników o mocy do 35 kW włącznie to 1/2".
Dla palników 45, 53, 60 kW, wymagane jest zastosowanie średnicy 3/4".

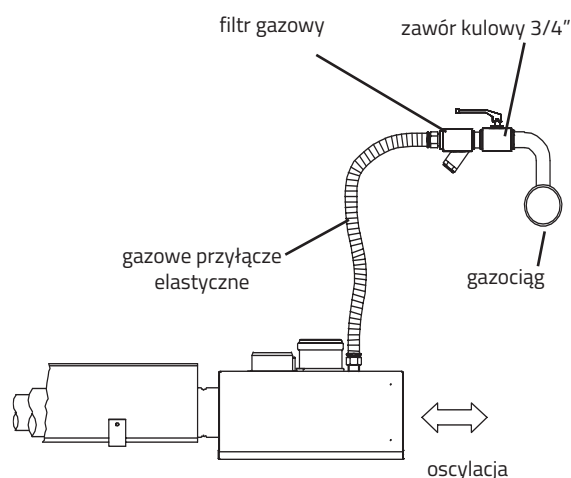
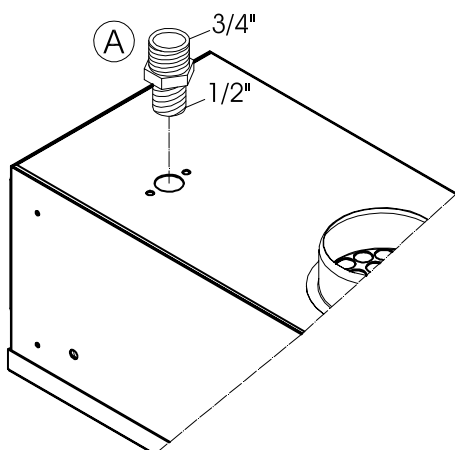

Rys.7.1 Podłączenie do gazociągu za pomocą przyłącza elastycznego 1/2" lub 3/4" (minimalna długość 50 cm)

A) Gaz ziemny G20: główne zasilanie sieci gazowej powinno zapewniać stabilne ciśnienie gazu w instalacji wewnętrznej. Ciśnienie należy ustawić na wartość 20 mbar (2 kPa); Wyższe ciśnienie może powodować nieprawidłowe spalanie, trudności z uruchomieniem a także, perforowanie rur promieniujących z powodu zbyt wysokiej temperatury.

B) Gaz płynny LPG (G31): przy zbiorniku gazy wymagane jest zamontowanie reduktora 1-go stopnia w celu zmniejszenia ciśnienia do 1.5 bara. Reduktor drugiego stopnia powinien być zainstalowany na zewnątrz budynku i powinien zapewnić ciśnienie w instalacji wewnętrznej zgodnie z tabelą 9.2 str 58: 29 mbar lub 37 mbar. Wyższe ciśnienie może powodować nieprawidłowe spalanie, trudności z uruchomieniem a także, perforowanie rur promieniujących z powodu zbyt wysokiej temperatury.

C) Ciśnienie zasilania gazowego: Zawsze należy sprawdzić do jakiego typu gazu urządzenie zostały fabrycznie przygotowane. W tym celu należy sprawdzić tabliczkę znamionową w palniku urządzenia.

UWAGA: Zawsze sprawdzaj szczelność połączeń gazowych po wykonanych zmianach nastaw palnika!



WAŻNE!

Dla przyłączy wszystkich rodzajów gazu z ciśnieniem innym niż nominalne, należy zawsze przewidzieć stabilizator ciśnienia dla każdego urządzenia i ustawić go na odpowiednią wartość, lub przeprowadzić regulację palnika w celu weryfikacji poprawnych wartości nastaw ciśnienia na wyjściu z bloku gazowego - dysza palnika.

8. INSTALACJA ELEKTRYCZNA

8.1 SCHEMAT PODŁĄCZENIA PANELI STERUJĄCYCH TYPU CE/A

Aby podłączyć panele sterujące typu CE, należy kierować się schematem przedstawionym na rys. 8.2, 8.3, 8.5, 8.6.

W szczególności:

- należy użyć przewodu 6-żyłowego niezbędnego dla przewodu fazy, neutralnego, uziemienia, resetu, kontrolki pracy i kontrolki blokady.
- upewnić się, czy urządzenie jest prawidłowo uziemione, podłączona faza oraz przewód neutralny, w przeciwnym wypadku sterownik ulegnie uszkodzeniu.
- przymocować termostat na wysokości około 1.50÷1.80m powyżej podłogi w miejscu takim, aby był w zasięgu światła promiennika; tylko w ten sposób czujnik będzie w stanie kontrolować temperaturę wytwarzaną przez promiennik (patrz rys. 8.1).

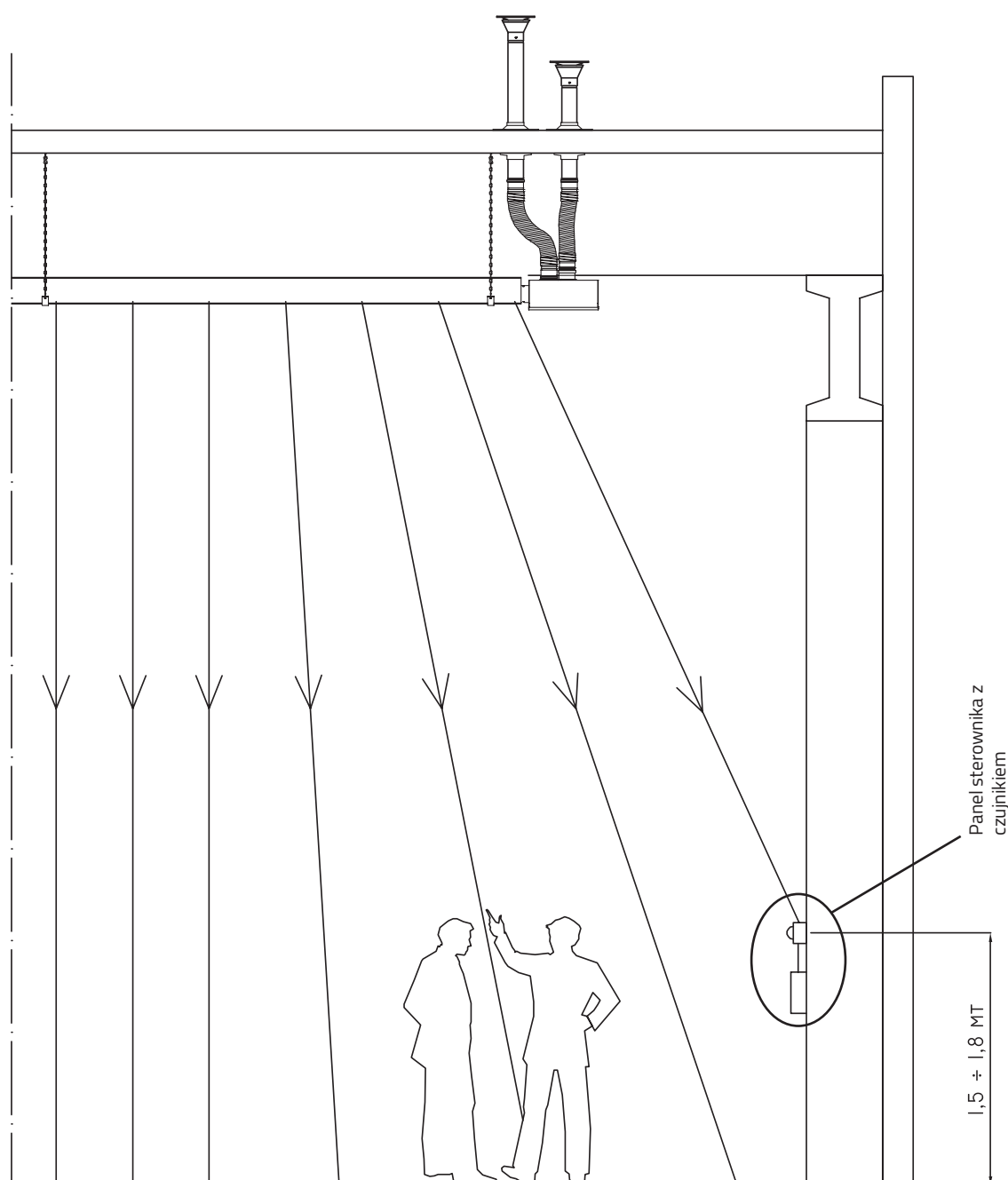

Rys. 8.1 Położenie czujnika temperatury

8.2 PODŁĄCZENIE URZĄDZENIA DO CENTRALKI ANALOGOWEJ TYPU SCD/EURO-SCAN

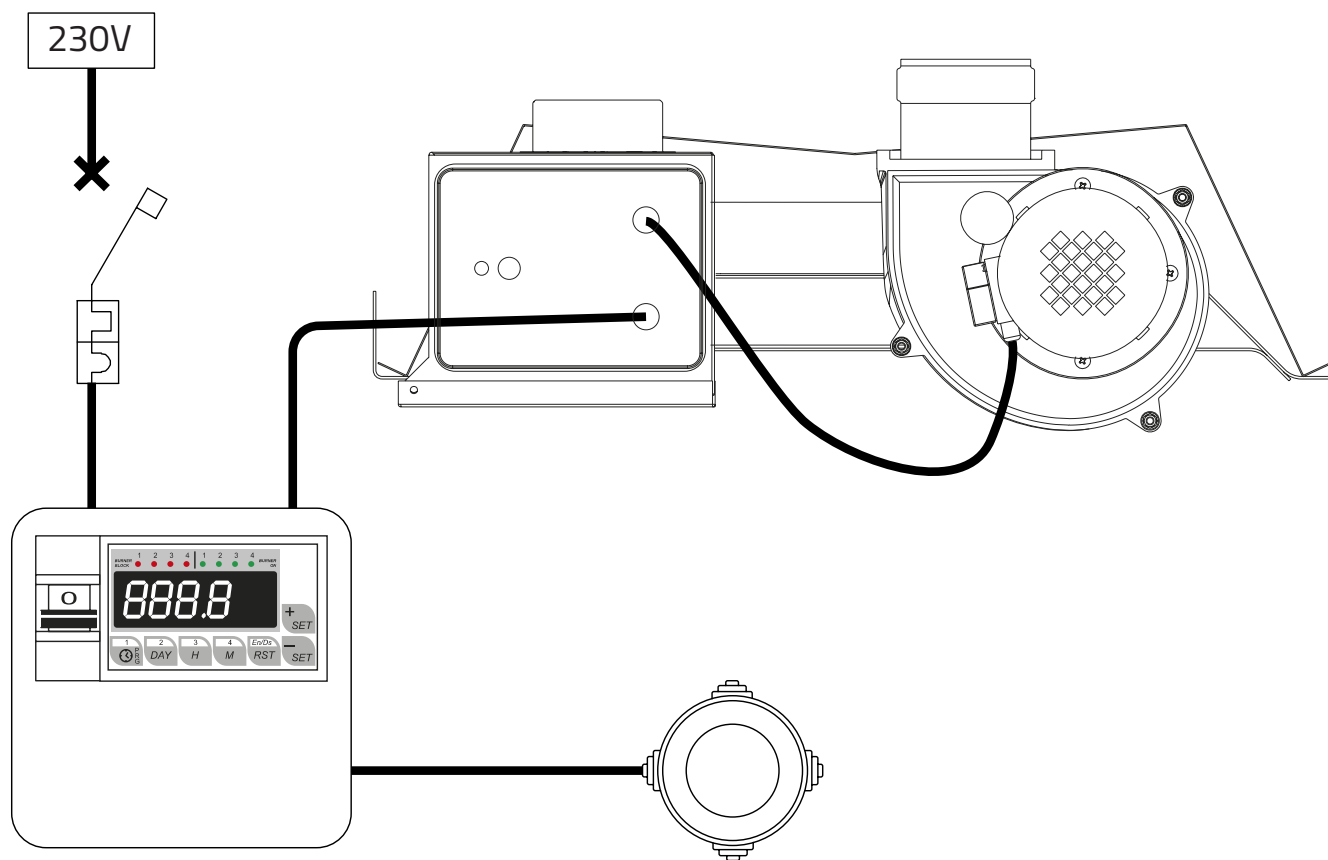

Rys. 8.2 Podłączenie elektryczne między centralką analogową Euro-scan i promiennikiem INFRA

1. Palnik promiennika INFRA z automatem E82,
 2. Wentylator spalin,
 3. Przewód zasilania wentylatora 3 x 1.5 mm²,
 4. Połączenie sterownik - palnik LGY 3 x 1.5 mm² (maks. LGY 3 * 2.5 mm),
 5. Globosonda,
 6. Połączenie sterownika z czujnikiem temperatury 2 x 0.75 mm².
- Dla długości linii powyżej 10 m należy stosować przewód ekranowy np. LiYCY 2 * 0.75. Przewody prowadzić w oddzielonych korytach kablowych.,**
7. Sterownik analogowy / SCD / Euro-scan,
 8. Wyłącznik nadprądowy na linii zasilającej - dobrać w zależności od obciążenia.

8.2.1 PANEL STEROWANIA SCD/EP D10 SZT. INFRA

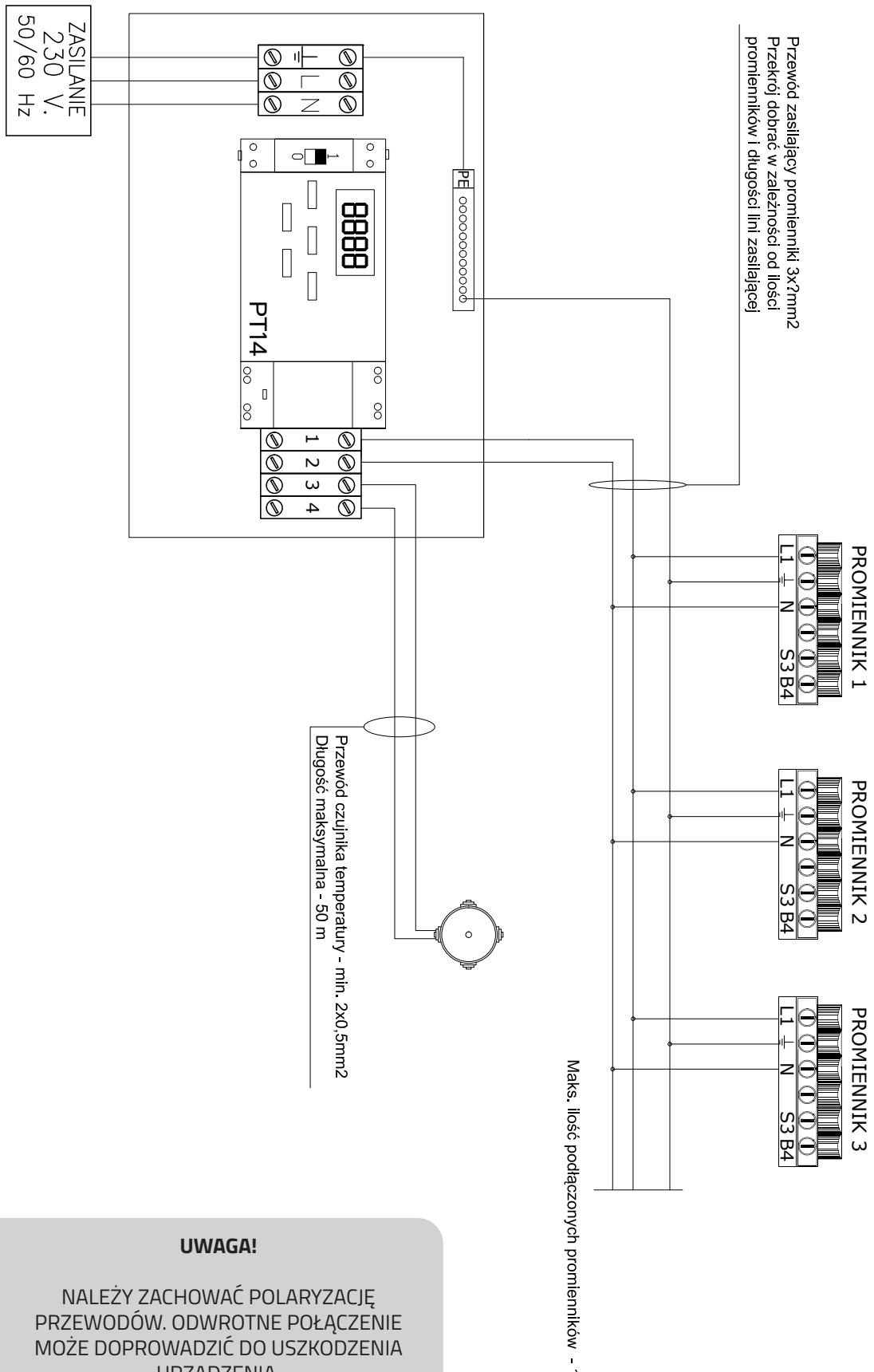
**UWAGA!**

NALEŻY ZACHOWAĆ POLARYZACJĘ PRZEWODÓW. ODWROTNE POŁĄCZENIE MOŻE DOPROWADZIĆ DO USZKODZENIA URZĄDZENIA.

8.2.2 CYFROWY PANEL STEROWANIA INET DO 16 SZT. INFRA

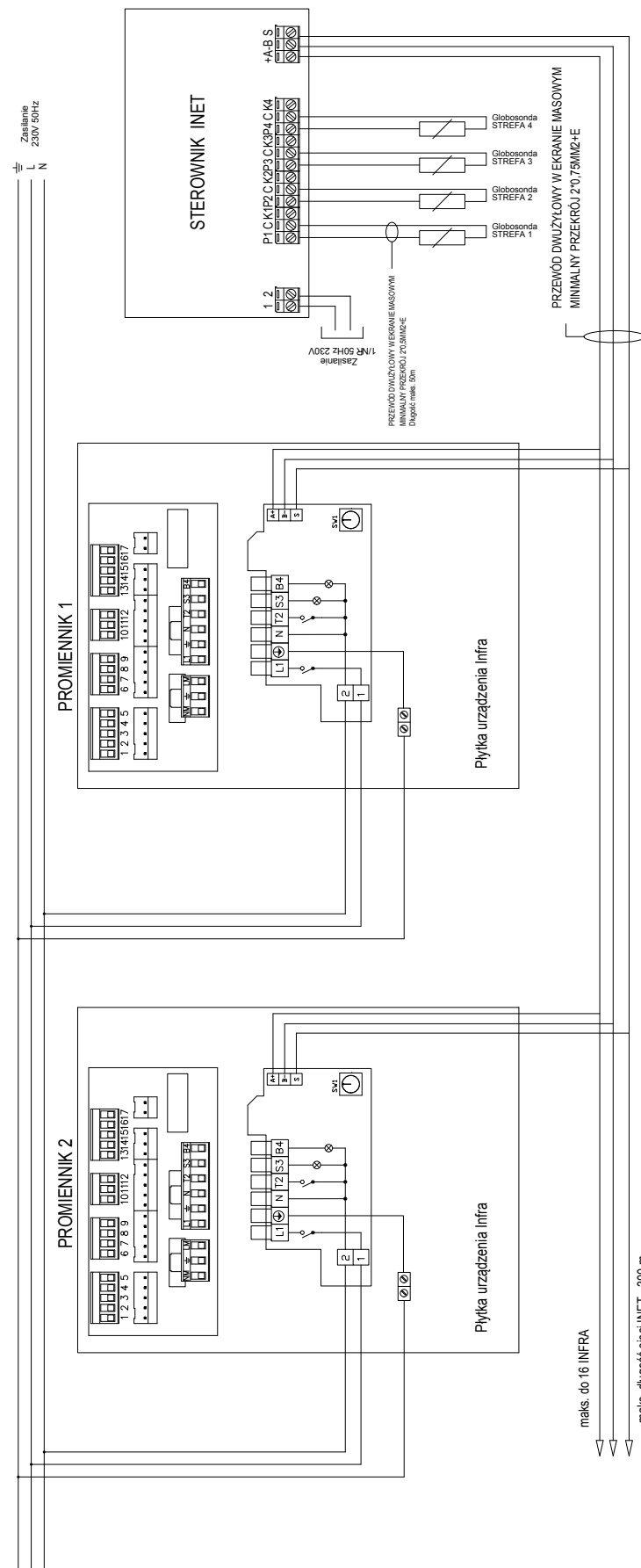

Rys. 8.3 Schemat połączeń promienników INFRA ze sterownikami serii INET

8.3 SCHEMAT ELEKTRYCZNY POŁĄCZEŃ M82/E82 P.C.B.

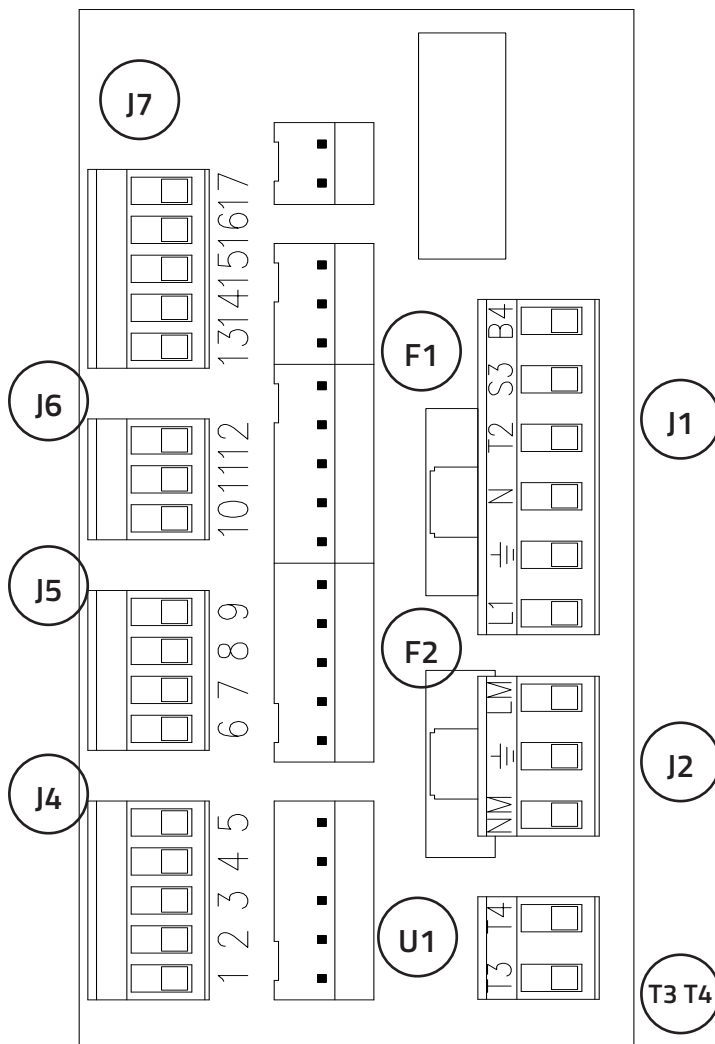

Rys. 8.4 Styk załączenie Hi/Lo Infra 2-stopniowa

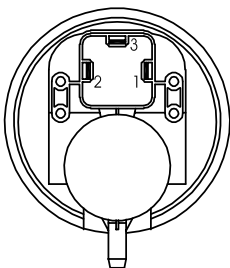

Rys. 8.5 Air pressure switch

J1**Zasilanie**

L1 = Linia fazowa
 \perp = Uziemienie
 N = Linia neutralna
 T2 = Reset
 S3 = Kontrolka pracy
 B4 = Kontrolka błędu

J2**Wentylator zasysający**

NM = Przewód neutralny
 \perp = Przewód uziemienia
 LM = Przewód fazowy

J4**Elektroda zapłonowa**

1 = żółto - zielony
 2 = brązowy
 3 = niebieski
 4 = żółto - zielony
 5 = -

J5**Zawór gazowy**

6 = żółto - zielony
 7 = -
 8 = niebieski
 9 = brązowy

T3 T4**Styk załączenie Hi/Lo Infra 2-stopniowa**

T3 - wejście L1
 T4 - wejście L1

UWAGA!

W przypadku E82, PRZYCISK
 RESET NIE DZIAŁA

J6**Presostat**

10 = czarny (2)
 11 = biały (1)
 12 = różowy (3)

J7**Przycisk resetu**

16 = lampka kontrolna pracy
 17 = lampka kontrolna pracy

F1 F2**Bezpieczniki**

4 x 20 mm 3.15 A

8.4 OKABLOWANIE

Przewody elektryczne do palnika BAF są schowane w obudowie z PCV. Przewody podłączone są do płytki sterownika M82/E82 poprzez system złączy elektrycznych.

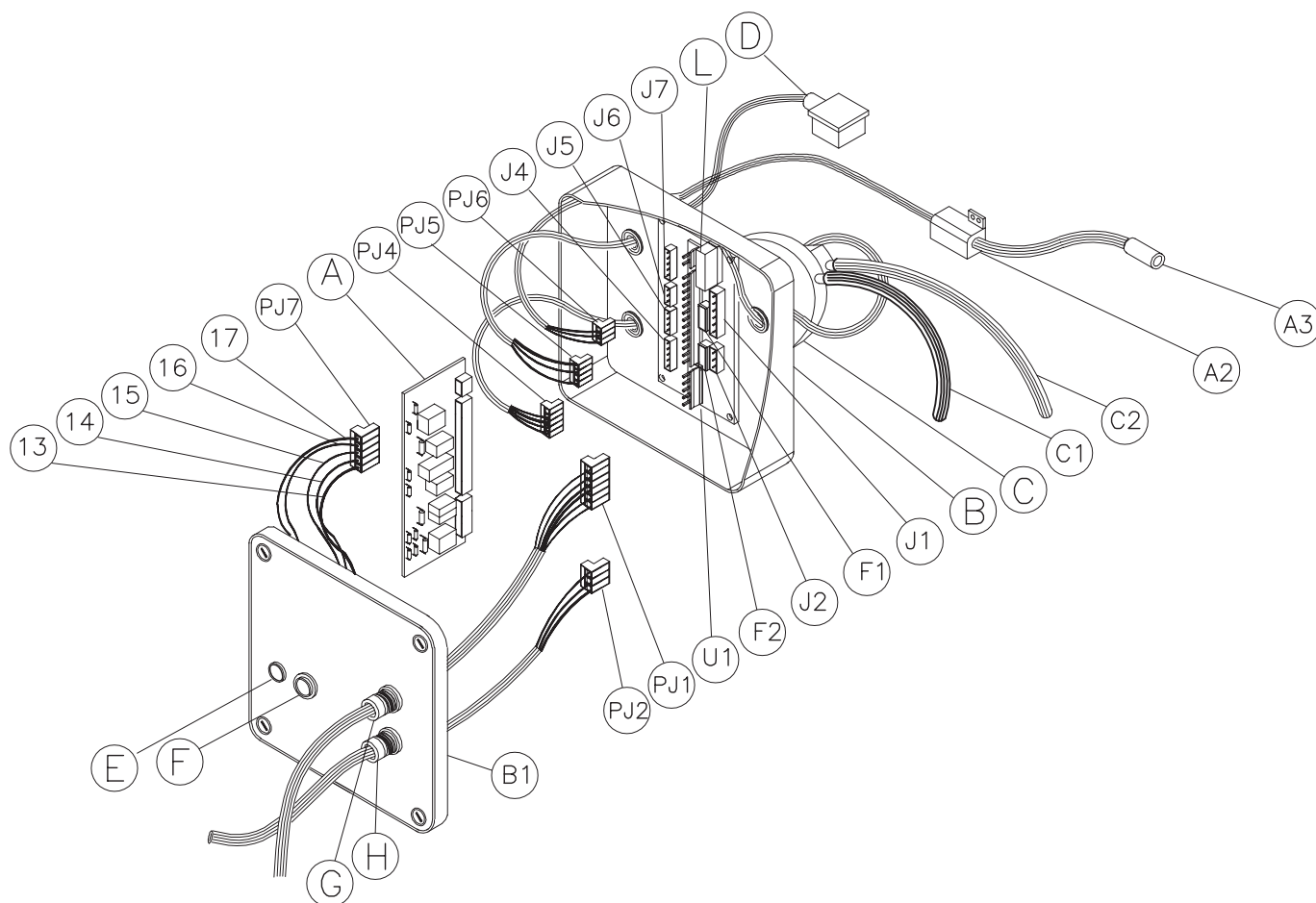

Rys. 8.7 Schemat wewnętrznego podłączenia palnika ze sterownikiem M82/E82

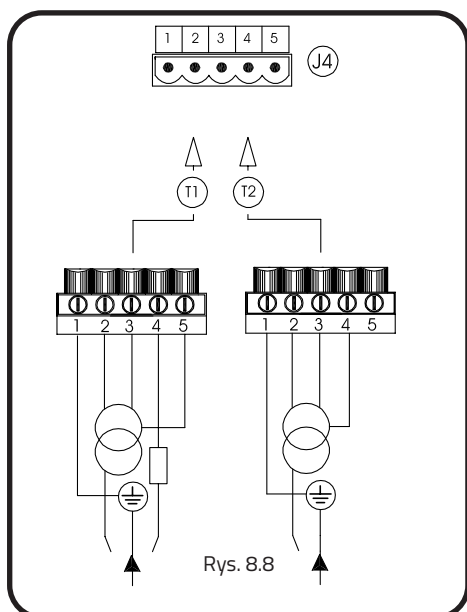

Rys. 8.8

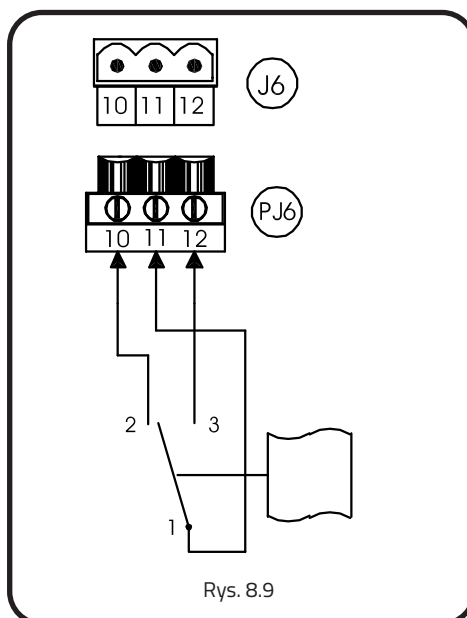

Rys. 8.9

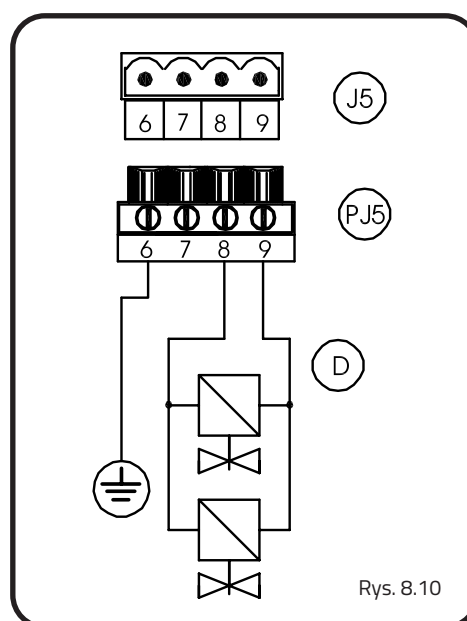

Rys. 8.10

Okablowanie "SCP928/A" - opis:

A - A1 - A2 - A3 - A4 - centralka elektroniczna M82/E82.

Centralka M82/E82, zarządza pracą palnika podając sygnał sterujący do iskrownika A2 (rys. 8.7), odbiera wskazania presostatu oraz można dzięki niej zresetować palnik w przypadku błędu.

Centralka M82/E82 współpracuje ze jedną elektrodą zapłonowo-jonizacyjną A3 (rys. 8.7) podłączoną według T2 (rys. 8.8), i z 2 elektrodami oddzielnymi zapłonową i jonizacyjną podłączonymi według T1 (rys. 8.8) w niestandardowej wersji.

Centralka sterująca M82/E82 dostarczana jest wraz z wlutowanymi elementami i złączem typu MOLEX umieszczonymi na płytce drukowanej z gniazdami umożliwiającymi podłączanie przewodów.

Podłączenie iskrownika i elektrody:

Iskrownik (i ewentualnie elektroda jonizująca) jest podłączony do płytki drukowanej z gniazdami PJ4 (rys. 8.7) które jest podłączone do J4 (rys. 8.7).

Podłączenie T1 (rys. 8.8, przewiduje pracę palnika z dwiema elektrodami, jedną zapłonową, drugą jonizacyjną. Podłączenie T2 (rys. 8.8), przewiduje pracę palnika z jedną elektrodą zapłonowo-jonizacyjną.

Przedstawiony diagram pokazuje połączenie elektryczne między elektrodami a płytką drukowaną; linie są ponumerowane wg zamieszczonego rysunku:

- 1) Przewód uziemienia palnika,
- 2) Przewód fazowy iskrownika,
- 3) Przewód neutralny iskrownika,
- 4) Przewód detekcji żółto-zielony przewód T2 = pojedyncza elektroda
Przewód kontrolny sygnału zwrotnego z ochroną dla T1 = dwie elektrody,
- 5) Uziemienie dla iskrownika dla podłączenia T1.

B - B1) Puszka ochronna:

Okablowanie elektryczne oraz wszystkie elektryczne komponenty zamknięte są w szczelnej obudowie B (rys. 8.7) z PCV która jest przymocowana w obudowie palnika. Na pokrywie puszek ochronnej B1 (rys. 8.7) umieszczone są dwa dławiki do wprowadzania przewodów elektrycznych wentylatora spalin oraz sterownika. Ponadto są tam 2 kontrolki, jedna ZIELONA kontrolka pracy urządzenia i jedna CZERWONA kontrolka błędu. Przycisk resetu umieszczony jest na czerwonej kontrolce.

C - C1 - C2 - J6 - PJ6) Presostat:

Na tylnej ścianie obudowy PVC znajduje się presostat C (rys. 8.7) z silikonowymi wężykami C1 podciśnienia i C2 ciśnienia atmosferycznego. Podłączenie odbywa się poprzez wtyczkę PJ6 (fig. 8.7) Przewody zakończone są wtyczką wpiętą do gniazda J6 (rys. 8.10), jak pokazano na załączonym rysunku.

Opis wtyczki (rys. 8.9):

- 10) N.C. (Normalnie zamknięty)
- 11) wspólny
- 12) N.O. (Normalnie otwarty)

D - J5 - PJ5) Zawór gazowy:

Zasilanie elektryczne zaworu gazowego podłączone jest do J5 (rys. 8.7) umieszczonego na płytce drukowanej za pomocą wtyku PJ5 (rys. 8.7) włączanego do zaworu. Oznaczenie linii (rys. 8.10):

- 6) linia uziemienia
- 7) zacisk nie podłączony
- 8) linia fazowa
- 9) linia neutralna

E - J7 - PJ7) Kontrolka pracy:

Na pokrywie obudowy kablowej znajduje się kontrolka pracy w kolorze ZIELONY podłączona do płytki za pomocą wtyku PJ7 przewodami oznaczonymi 16-17 (rys. 8.7) wpiętą do gniazda J7 (rys. 8.7) wlutowanego w płytkę.

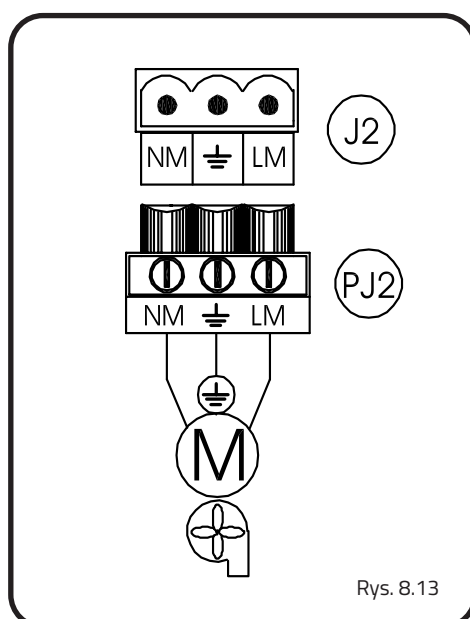
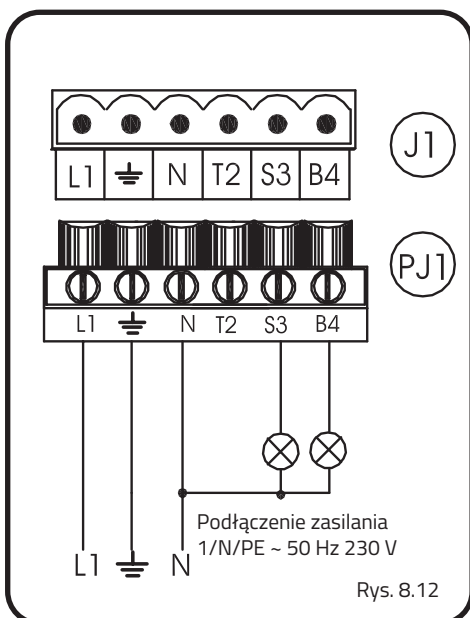
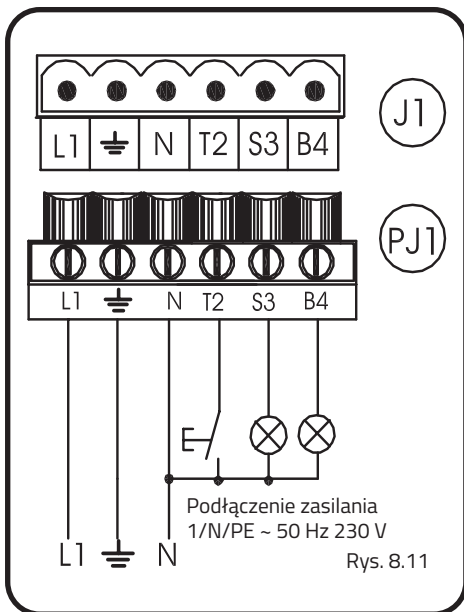

F - PJ7) Lampka kontrolna błędu:

Na obudowie okablowania znajduje się kontrolka błędu w kolorze **CZERWONYM** połączona z przyciskiem N.O. (Normalnie otwartym) używanym do resetu palnika.

Lampka kontrolna z przyciskiem podłączona jest do wtyczką **PJ7** (fig. 8.7):

13 (rys. 8.7) - Przewód fazowy;

14 (rys. 8.7) - reset palnika;

15 (rys. 8.7) - neutralny, wspólny.

G - J1 - PJ1) Zasilanie elektryczne:

W pokrywie puszki ochronnej znajdują się dławiki **G** (rys. 8.7) do podłączenia przewodu zasilającego. Podłączenie elektryczne do płytki jest zrealizowane za pomocą gniazda **J1** (rys. 8.7) i wtyczki **PJ1** (rys. 8.7). Wartość napięcia powinna wynosić 230 V 50/60 Hz.

Opis wtyczki (rys. 8.11, 8.12):

L1) fazowa linia zasilająca 230 V 50/60 Hz.,

PE) zacisk przewodu ochronnego,

N) linia neutralna 230 V 50/60 Hz.,

T2) zacisk neutralny resetu, *

S3) przewód fazowy sygnału pracy urządzenia,

B4) przewód fazowy sygnału blokady urządzenia.

*** UWAGA!! W przypadku podłączenia palnika z urządzeniem E82 do płytki elektrycznej innej niż typu CE/A, należy dokonać podłączenia bez resetu (T2). Z urządzeniem E82 (fig. 8.15) Reset sterownika E82 odbywa się poprzez wyłączenie i włączenie zasilania elektrycznego.**

H - PJ2 - J2) Podłączenie wentylatora (230V 50/60 Hz):

W pokrywie przyłączy elektrycznych znajduje się dławnica H (rys. 8.7) na przewód zasilający wentylator spalin. Przewód powinien zostać podłączony do płyty głównej poprzez wtyczkę **PJ2** (rys. 8.7) i wpięty do gniazda **J2** w płycie głównej (rys. 8.7).

Napięcie zasilania wentylatora spalin powinno wynosić 230 V, 50 Hz.

Złącze wentylatora zostało opisane na rys. 8.13.

LM) Faza 230V 50Hz.,

PE) Przewód ochronny,

NM) Neutralny 230V 50Hz.,

F1-F2) Bezpieczniki.

Na płycie drukowanej wlutowane są gniazda z bezpiecznikami **F1-F2** (rys. 8.7) 4x20 mm 4 A.

L) Przełącznik RESET (Tylko dla sterowników M82):

W obwodzie płyty drukowanej znajduje się przełącznik resetu ze stykiem N.O.

Zamknięcie obwodu resetującego powoduje przełączenie przełącznika i zresetowanie sterownika M82. Sygnał RESET przychodzi z przycisku F umieszczonego na obudowie centralki palnika **B1** (rys. 8.7) lub ze zdalnego panela sterowania.

9. TESTOWANIE I URUCHOMIENIE

9.1 WSTĘPNE PROCEDURY ZAPŁONU

1. Sprawdź, czy urządzenia są ustawione na właściwy typ gazu (w razie potrzeby sprawdź rozdział 10.1 w celu zmiany rodzaju paliwa), sprawdź ciśnienie zasilania (patrz tabela 9.2) następnie włącz dopływ gazu.
2. Sprawdź połączenie elektryczne pomiędzy palnikiem a sterownikiem.
3. Włącz termostat otoczenia ustawiając na wybraną temperaturę (zapoznaj się z instrukcją dodaną do sterownika);
4. Palnik uruchomi się.

Czerwona kontrolka	Blokada palnika
Czerwona kontrolka wyłączona	Reset palnika
Zielona kontrolka świeci	Prawidłowa praca palnika



UWAGA!
W przypadku urządzenia E82, podczas fazy przedmuchowej dioda ostrzegawcza czerwona jest załączona

1. Kalibracja płynnego narastania ciśnienia
2. Pomiar ciśnienia wyjściowego
3. Kalibracja ciśnienia
4. Pomiar ciśnienia wejściowego

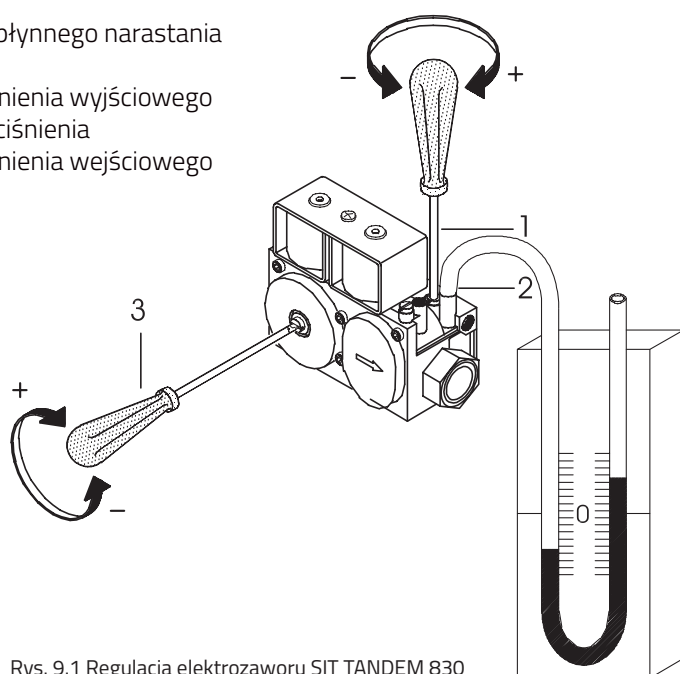

Rys. 9.1 Regulacja elektrozaworu SIT TANDEM 830

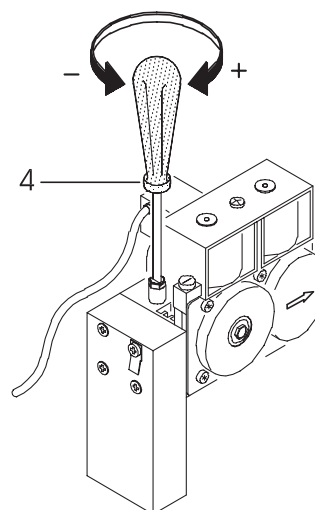

WAŻNE!
ZAMKNIJ PUNKTY
KONTROLNE PO
ZAKOŃCZENIU REGULACJI
URZĄDZENIA

1. Pomiar ciśnienia wyjściowego
2. Pomiar ciśnienia wejściowego
3. Kalibracja ciśnienia
4. Kalibracja płynnego narastania ciśnienia

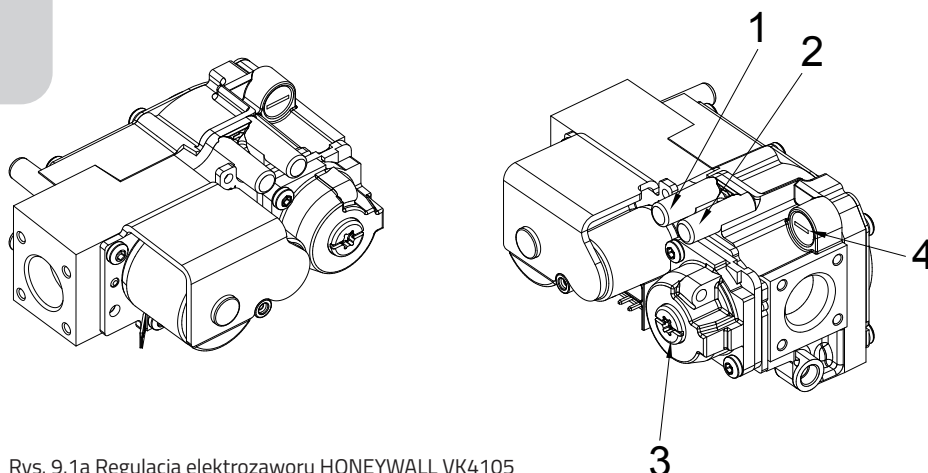

Rys. 9.1a Regulacja elektrozaworu HONEYWALL VK4105

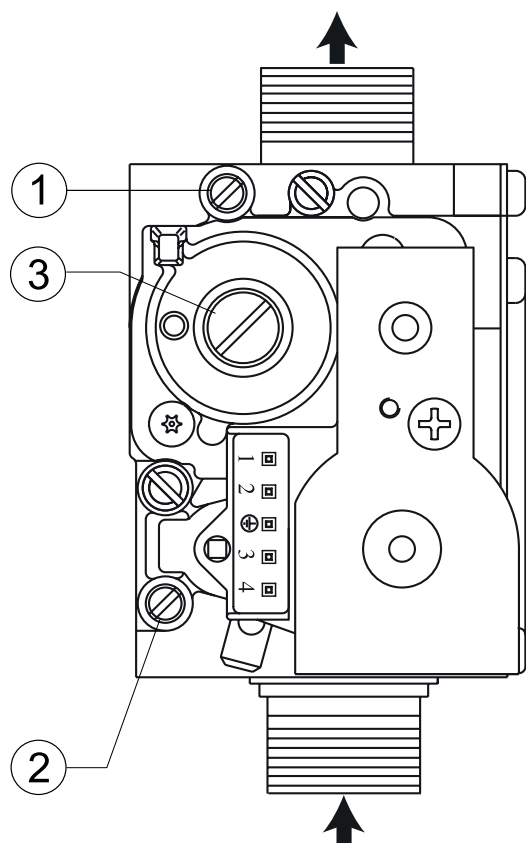

WAŻNE!
ZAMKNIJ PUNKTY
KONTROLNE PO
ZAKOŃCZENIU REGULACJI
URZĄDZENIA

1. Pomiar ciśnienia wyjściowego
2. Pomiar ciśnienia wejściowego
3. Kalibracja ciśnienia

Rys. 9.1b Regulacja elektrozworu SIT SIGMA 840

Model		INFRA 3BU INFRA 9BM	INFRA 6BU INFRA 12BM	INFRA 6BU INFRA 15BM	INFRA 9BU INFRA 18BM INFRA 12BU	INFRA 9BU	INFRA 12BU INFRA 15BU
Moc znamionowa		18 kW	28 kW	35 kW	45 kW	53 kW	60 kW
ŚREDNICA DYSZY							
Gaz ziemny G20	mm	3.8	5	5	6	6.5	7
Gaz ziemny G25	mm	4.0	5.3	5.6	6.5	7.0	7.5
Gaz ziemny G27	mm	4.2	5.5	5.8	6.5	7.0	8
Gaz ziemny G2.350	mm	5.0	5.8	6.5	7.0	nd	nd
LPG Propan-Butan G30	mm	2.1	2.6	3	3.3	3.5	3.8
LPG Propan G31	mm	2.1	2.6	3	3.3	3.7	3.8
CIŚNIENIE NA DYSZY							
Gaz ziemny G20 [20mbar]	mbar	6.5	6.5	11.5	8.5	8.5	7.5
Gaz ziemny G25 [25mbar]	mbar	7.0	9.0	10	8.0	8.0	8.0
Gaz ziemny G27 [20mbar]	mbar	7.0	9.0	10	9.0	8.5	7.5
Gaz ziemny G2.350 [20mbar]	mbar	7.5	8.0	8	6.5	nd	nd
LPG Propan-Butan G30	mbar	28	29	29	28	29	28
LPG Propan G31	mbar	34	35	36	34	34	34
ZUŻYCIIE GAZU W WARUNKACH 15 °C 1013.25 mbar							
Gaz ziemny G20	m ³ /h	1.90	2.96	3.70	4.76	5.61	6.35
Gaz ziemny G25	m ³ /h	2.21	3.45	4.31	5.54	6.52	7.38
Gaz ziemny G27	m ³ /h	2.32	3.61	4.52	5.81	6.84	7.94
Gaz ziemny G2.350	m ³ /h	2.64	4.12	5.14	6.61	nd	nd
LPG Propan-Butan G30	kg/h	1.42	2.21	2.76	3.55	4.18	4.73
LPG Propan G31	kg/h	1.40	2.18	2.72	3.50	4.12	4.66

9.2 POMIAR JAKOŚCI SPALANIA

Podczas cyklicznych przeglądów oraz jakichkolwiek czynności regulacyjnych należy sprawdzić skład spalin. Sondę należy umieścić zgodnie z poniższym rysunkiem (patrz rys. 9.2).

Po zakończeniu pomiaru należy zabezpieczyć otwór testowy tak, aby zapewnić szczelność kanału odprowadzania spalin w trakcie normalnej pracy urządzenia.

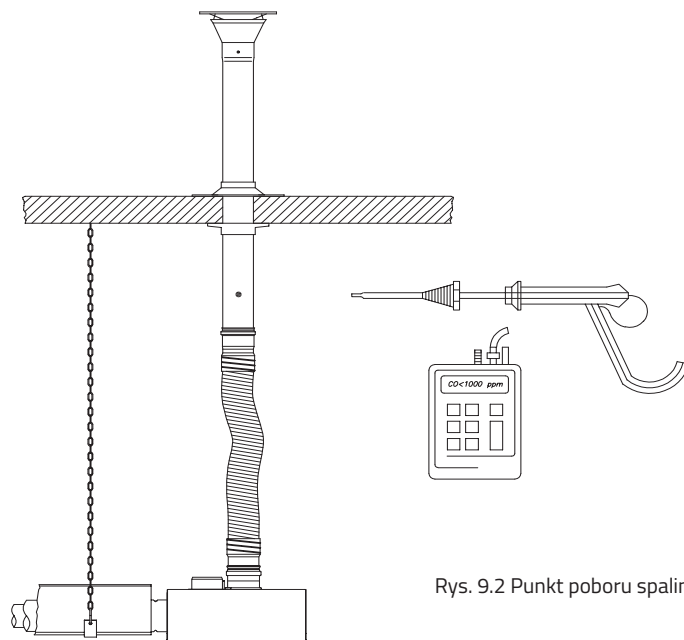

Rys. 9.2 Punkt poboru spalin do analizy

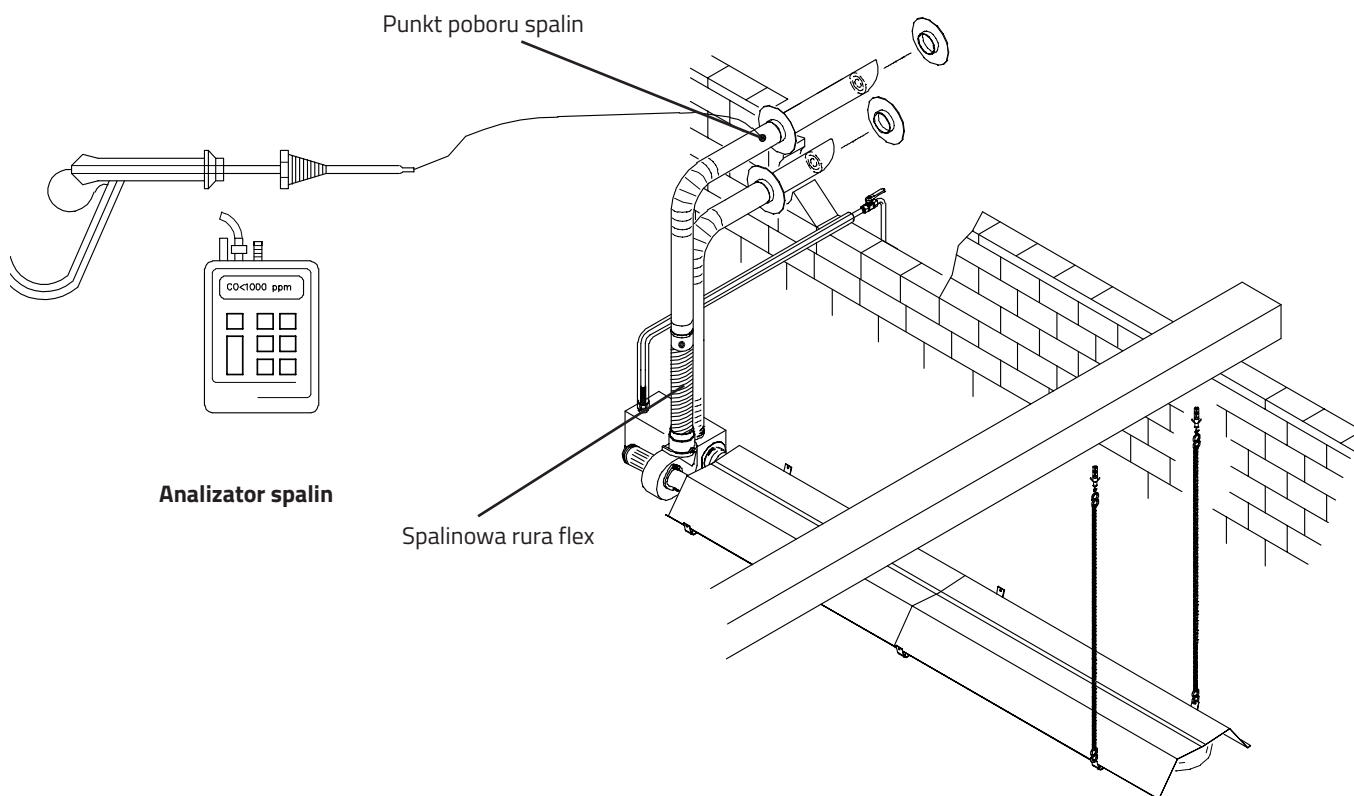

Rys. 9.3 Pobieranie próbek do analizy (punkt B)

Pomiar musi być dokonany w odpowiednim punkcie przewodu kominowego urządzenia. Po wykonanym pomiarze, osoba dokonująca pomiaru musi uszczelnić otwór pomiarowy.

10. KONSERWACJA

Należy dokonywać przeglądu urządzeń przynajmniej raz w roku. Przegląd taki powinien być wykonywany przez wykwalifikowany personel.

10.1 ZMIANA PALIWA

Zmiana paliwa musi być dokonywana przez profesjonalnie wykwalifikowany personel, odpowiedzialny za przestrzeganie przepisów bezpieczeństwa; Producent nie ponosi odpowiedzialności za jakiegokolwiek szkody wynikające z niewłaściwej zmiany parametrów urządzenia lub z niewłaściwego użytkowania.

10.1.1 ZMIANA GAZU Z ZIEMNEGO NA PŁYNNY

1. Wyłączyć dopływ gazu oraz odłączyć zasilanie elektryczne,
2. Odłączyć palnik od elektrozaworu (kluczem 30 mm),
3. Odkręć dyszę (płaskim wkrętakiem) od wewnętrznej strony palnika, uważając aby nie uszkodzić elektrod (zapłonowej i jonizacyjnej) znajdującej się na głowicy palnika (rysunek poniżej),
4. Wymienić dyszę. Sprawdzić czy średnica dyszy odpowiada oznaczeniu z tabliczki znamionowej urządzenia,
5. Podłączyć palnik do elektrozaworu i dokręcić go mocno,
6. Ustawić właściwe ciśnienie na palniku za pomocą regulatora ciśnienia elektrozaworu, obracając śrubę regulacyjną zgodnie z ruchem wskazówek zegara (+) (pkt. 3 rys. 9.1 str. 57),
7. Rozpocząć pomiar i sprawdzić czy ciśnienie gazu na palniku (pkt. 2 rys. 9.1 str. 57) jest zgodne z tym, które jest wpisane do tabliczki znamionowej urządzenia,
8. Sprawdzić szczelność gazu na połączeniach,
9. Oznaczyć na tabliczce znamionowej zmianę rodzaju gazu.

WAŻNE: należy uszczelnić regulator zaworu gazowego po zakończeniu procesu regulacji!

10.1.2 ZMIANA GAZU Z LPG NA GAZ ZIEMNY

1. Postępować zgodnie z punktami 1. 2. 3. i 4. z rozdziału 10.1.1
2. Ustawić właściwe ciśnienie na palniku za pomocą regulatora ciśnienia elektrozaworu (pkt. 3 rys. 9.1),
3. Rozpocząć pomiar i sprawdzić czy ciśnienie na palniku (pkt. 2 rys. 9.1) odpowiada temu, które jest na tabliczce znamionowej urządzenia,
4. Oznaczyć na tabliczce znamionowej zmianę rodzaju gazu.

WAŻNE: należy uszczelnić regulator zaworu gazowego po zakończeniu procesu regulacji!

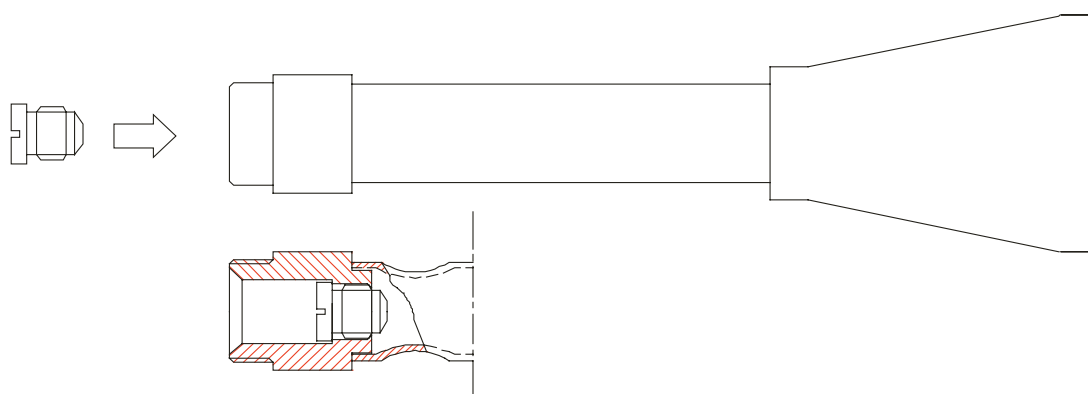

Rys. 9.4 Położenie dyszy

10.1.3 DOSTOSOWANIE PALNIKA DO KATEGORII 2E+/3+

Urządzenia dostosowane do kategorii 2E+, 3+, czyli do pracy w parze ciśnień, charakteryzują się innymi średnicami dyszy palnika. Kategorie te nie wymagają zmian dyszy w palniku, przy zmianie paliwa w jednej rodzinie gazu. Zmienia się jedynie ciśnienie zasilania gazu a regulator elektrozaworu jest wyłączony (nieaktywny). Poniżej średnice dysz dla kategorii 2E+ i 3+

Kategoria	Model		INFRA 3BU INFRA 9BM	INFRA 6BU INFRA 12BM	INFRA 6BU INFRA 15BM	INFRA 9BU INFRA 18BM INFRA 12BU	INFRA 9BU	INFRA 12BU INFRA 15BU
	Moc znamionowa		18 kW	28 kW	35 kW	45 kW	53 kW	60 kW
	ŚREDNICA DYSZY							
2E+	Gaz ziemny G20 / G25 - ciśnienie 20 / 25 mbar	mm	3,2	4,1	4,5	5,1	5,5	5,9
3+	LPG G30 / G31 - ciśnienie 30 / 37 mbar	mm	2.1	2.6	3	3.3	3.7	3.8

10.2 OPIS NIEPRAWIDŁOWEGO DZIAŁANIA URZĄDZENIA

DEFEKT	PRZYCZYNA	ROZWIĄZANIE
Palnik załącza się i po kilku sekundach blokuje się	A) Odwrotne podłączenie przewodów: fazowego i zerowego	A) Odwrócić podłączenie przewodów
	B) Niedostateczne uziemienie	B) Sprawdzić uziemienie
	C) Elektroda albo wtyczka pomiarowa jest niepoprawnie wpięta	C) Pozycja elektrody = 4mm od płytki
	D) Uszkodzony sterownik	D) Zastąp sprzęt oryginalnymi częściami zamiennymi
	E) Zapowietrzone przewody gazowe	E) Odpowietrzyć przewody gazowe
	F) Nieprawidłowe ciśnienie gazu	F) Sprawdzić wartość ciśnienia z podaną na tabliczce znamionowej. WAŻNE: należy uszczelnić regulator zaworu gazowego po zakończeniu regulacji!
Silnik wentylatora załącza się na moment i chwilę później sterownik próbuje uruchomić urządzenie, lecz proces spalania nie rozpoczyna się	A) Brak gazu w palniku	A) Sprawdzić przewód zasilania gazu
	B) Cewka elektrozaworu jest nie aktywna przez wyłączenie presostatu powietrza	B) Sprawdź połączenie rurki silikonowej oraz działanie presostatu powietrza
	C) Wadliwe działanie cewki elektrozaworu	C) Sprawdź cewkę za pomocą np. śrubokręta. Przy założonej cewce, metalowa część śrubokręta będzie przyciągana
	D) Za wysokie ciśnienie gazu ziemnego na dyszy	D) Obniżyć ciśnienie do wartości z tabliczki znamionowej
Nie uruchamia się wentylator spalin	A) Brak zasilania	A) Sprawdzić ustawienie włącznika na elektrycznym panelu sterowania i na głównej tablicy
	B) Uszkodzony silnik wentylatora	B) Sprawdź działanie samego wentylatora, jeśli jest uszkodzony, wymień go na nowy oryginalny
	C) Uszkodzony kondensator	C) Wymień kondensator na nowy o takiej samej charakterystyce
Silnik wentylatora załącza się, sterownik próbuje wystartować proces uruchomienia, elektrozawór otwiera się, lecz brak jest zapłonu	A) Sprawdzić czy do palnika dopływa gaz	A) Odpowietrzyć dopływ gazowy (jeśli układ jest nowy)
	B) Żle ustawiona elektroda zapłonowa	B) Ustaw elektrodę 4 mm od płytki
	C) Za wysokie ciśnienie gazu	C) Ustaw ciśnienie zgodnie z tym na płytce znamionowej
Silnik wentylatora włącza się, ale sterownik nie daje sygnału do palnika i elektrozaworu	A) Podczas wstępnego przedmuchu urządzenia, styki presostatu zablokowały się w pozycji zamkniętej	A) Wymienić presostat na nowy oryginalny o tej samej kalibracji
	B) Uszkodzony sterownik	B) Wymienić sterownik na nowy oryginalny

11. GWARANCJA

11.1 PRZEDMIOT I CZAS TRWANIA GWARANCJI

Producent udziela 24-miesięcznej gwarancji na poprawne działanie dostarczonych urządzeń, na zasadach ogólnych wynikających z kodeksu Cywilnego, jednakże przy zachowaniu poniższych warunków:

1. Gwarancja obejmuje wady materiałów, komponentów wykonanych przez producenta SYSTEMA. W przypadku wad materiałów lub niepoprawnego działania urządzenia, SYSTEMA gwarantuje bezpłatną naprawę, wymianę części lub w razie konieczności wymianę sprzętu na nowy. Wady ukryte, które mogą się ujawnić w normalnych warunkach dopiero w trakcie użytkowania winny być zgłoszone w terminie 7 dni od daty ich ujawnienia. Uszkodzenia zostaną usunięte możliwie najszybciej na koszt producenta.
2. Ewentualna wymiana uszkodzonych części nie wydłuża okresu gwarancyjnego. Gwarancja upływa zgodnie z terminem umieszczonym w karcie gwarancyjnej.

Szczegółowe warunki gwarancji zamieszczone są w karcie gwarancyjnej.

11.2 WYKLUCZENIA GWARANCJI

Gwarancja nie obowiązuje w poniższych przypadkach:

- W przypadku uszkodzeń powstałych w wyniku działań lub prac wykonanych bez odpowiednich uprawnień, przy użyciu nieodpowiednich materiałów lub niezgodnie z instrukcją obsługi,
- Uszkodzeń powstałych podczas transportu lub składowania,
- W wyniku nie przestrzegania obowiązujących norm i zasad prawidłowego montażu,
- W przypadku stosowania urządzenia w obiektach nieprzeznaczonych do tego celu,
- W przypadku szkód powstałych w wyniku pożaru, zapalenia, nadmiernej wilgotności, reakcji chemicznych, działania związków agresywnych lub innych niedopuszczonych przez SYSTEMA,
- W przypadku braku wymaganego uruchomienia lub przeglądu urządzenia,
- W przypadku ingerencji osób nieposiadających autoryzacji,
- W przypadku wad powstałych w wyniku zdarzeń losowych i anomalii w działaniu instalacji elektrycznej lub gazowej,
- W przypadku stosowania części zamiennych innych niż oryginalne.

12. WYŁĄCZANIE URZĄDZENIA

Jeśli zajdzie konieczność wyłączenia urządzenia na dłuższy czas, zaleca się, aby wykonać następujące czynności: Przełączyć główny włącznik prądu w pozycję "0" oraz odłączyć urządzenie od sieci elektrycznej. Wyłączyć dopływ gazu zaworem a następnie odłączyć urządzenie od sieci gazowej. W przypadku zmiany inwestora/właściciela urządzenia, należy przekazać całą dokumentację urządzenia grzewczego.



UWAGA!

Należy się upewnić czy wszystkie operacje konserwacyjne i obsługowe są wykonywane przez wykwalifikowany personel!

13. ANALIZA I OCENA RYZYKA

Poniżej przedstawiono na jakie zagrożenia należy zwracać uwagę podczas normalnej albo przewidywalnej eksploatacji promiennika INFRA

Źródło zagrożenia	Czynność stwarzająca ryzyko	Zagrożenie
INSTALACJA ELEKTRYCZNA:		
Złącza kablowe Kabel sieciowy Kabel wentylatora spalin	Usuwanie osłon Sięganie pod osłony Prace przy zaciskach	Niebezpieczne dla życia porażenie prądem
Listwy/złączki przyłączeniowe	Uwaga, napięcie 230 V Podczas wykonywania prac przy zaciskach może na nich istnieć napięcie pomimo wyłączonego wyłącznika zasilania	Niebezpieczne dla życia porażenie prądem
	Nieprawidłowa kolejność podłączenia przewodów	Niezdefiniowane przebiegi łączeniowe powodujące znaczne szkody (silnik/płyta główna/automat palnika) Niebezpieczeństwo zwarcia i ewentualne porażenie prądem
SILNIK:		
Silnik	Dotknięcie, gdy urządzenie jest gorące	Niebezpieczeństwo poparzenia
Wirujące części silnika	Zdejmowanie osłon/dotknięcie	Niebezpieczeństwo odniesienia obrażeń
WENTYLATOR:		
Obracający się wirnik wentylatora	Otwarcie osłon, sięganie do wirnika wentylatora	Niebezpieczeństwo odniesienia obrażeń
INSTALACJA GAZOWA:		
Złącza gazowe Złączki kontrolne	Niewłaściwe połączenie/uszczelnienie Otwarcie różnych złączek śrubowych Otwarcie złączek kontrolnych	Ulatnianie się gazu Niebezpieczeństwo wybuchu
RURA PROMIENIUJĄCA:		
Powierzchnia nagrzananej rury promieniującej	Dotknięcie, gdy urządzenie jest gorące	Niebezpieczeństwo poparzenia
PRZEWODY SPALIN:		
Przewody spalin Króćce pomiarowe	Otwarcie różnych połączeń spalin Otwarcie króćców pomiarowych Dotknięcie gołych przewodów spalin Dotknięcie gołych króćców pomiarowych	Wylot spalin Niebezpieczeństwo zatrucia Niebezpieczeństwo poparzenia
ZAPŁON PALNIKA:		
Cewki zapłonowe Kable zapłonowe Końcówki na elektrody zapłonowe	Zluzowanie się przewodów zapłonowych Ściąganie końcówki z elektrody	Niebezpieczne dla życia porażenie prądem (wysokie napięcie)

Zagrożenia resztkowe wynikające z eksploatacji ogrzewacza pomieszczeń - Promiennik podczerwieni INFRA

Jakie niebezpieczeństwa grożą personelowi obsługi ze strony urządzenia INFRA?

Niezależnie od zastosowania ogrzewacza należy przestrzegać stosownych przepisów bezpieczeństwa dotyczących transportu i instalacji mediów (prądu, gazu, wentylacji, ogrzewania).

Poniżej przedstawiamy możliwe zagrożenia resztkowe, wynikające z eksploatacji ogrzewacza, mogące wystąpić mimo podjętych działań zabezpieczających.

Zagrożenia termiczne:

W normalnych warunkach eksploatacji promiennika INFRA, rura promieniująca rozgrzewa się do temperatur w granicach 200-500stopni Celsjusza w miejscach wyeksponowanych. Elementy te nie są zabezpieczone przed niezamierzonym dotknięciem!!

Instalacja odprowadzenia spalin jest rozgrzana do wysokich temperatur - sięga 200-250 stopni Celsjusza w miejscach wyeksponowanych. Elementy te nie są zabezpieczone przed niezamierzonym dotknięciem!!

Zagrożenie ze strony materiałów i substancji:

Jeżeli układ odprowadzenia spalin jest nieszczelny, to może nastąpić niekontrolowane ulatnianie się spalin (niebezpieczeństwo zaccadzenia), które w normalnym przypadku są odprowadzane do atmosfery przez wentylator palnika. Dlatego podczas prac konserwacyjnych wykonywanych przy promiennikach gazowych, należy zwracać uwagę na nieszczelności układu.

Zagrożenia w wyniku pęknięcia/przepalenia podczas pracy:

W przypadku pęknięcia lub przepalenia rury promieniującej na skutek wyeksploatowania, spaliny mogą wydostawać się na zewnątrz układu ogrzewacza, co może spowodować wydostawanie się trującego tlenku węgla. Należy niezwłocznie odłączyć ogrzewacz od sieci gazowej oraz energetycznej.

Niebezpieczeństwa związane z pracą na obszarach zagrożonych eksplozją:

Ogrzewacz nie może być instalowany w obszarach gdzie występuje zagrożenie wybuchem (ATEX) oraz wszędzie tam gdzie powstaje ryzyko powstawania mieszanin wybuchowych.

Zagrożenia związane z wybuchem:

Promiennik INFRA może stwarzać ryzyko wybuchu gazu. W przypadku nieszczelności połączeń gazowych, złączy kontrolnych oraz zewnętrznego przyłącza do sieci gazowej, może dochodzić do niekontrolowanego wycieku gazu. W pomieszczeniach gdzie jest instalowany ogrzewacz gazowy, zalecane jest stosować system detekcji gazu (dla łącznej mocy zainstalowanych urządzeń powyżej 60kW - system detekcji gazu jest obligatoryjny).

Zagrożenia związane z instalacją i konserwacją urządzenia:

Szczególą uwagę należy zachować podczas podnoszenia ogrzewacza lub jego elementów celem jego instalacji.

Ze względu na montaż i prace konserwacyjne przy urządzeniu które odbywają się na wysokości operator narażony jest na upadek z wysokości. Zawsze należy stosować odpowiedni sprzęt zabezpieczający do prac na wysokości.

Podczas prac na wysokości należy bezwzględnie przestrzegać zasad BHP.

Środki ochrony osobistej :

Rękawice ochronne.

Przy pracach konserwacyjnych na wysokości, należy stosować stosowne uprząże zabezpieczające oraz kask ochronny.

CERTYFIKAT BADANIA TYPU UE
EU TYPE EXAMINATION CERTIFICATE
Nr GAR1450CU0004

Instytut Nafty i Gazu – Państwowy Instytut Badawczy
 niniejszym stwierdza, że urządzenia:

Instytut Nafty i Gazu – Państwowy Instytut Badawczy (INiG-PIB) hereby states that the appliances:

Gazowe jednopalnikowe promienniki niskotemperaturowe do stosowania w pomieszczeniach niemieszkalnych.

Ogrzewacz pomieszczeń typu rura promieniująca
Single burner gas fired overhead radiant heaters for non-domestic use.
Gas heater type radiant tube.

typu: **INFRA**
 type

typ instalacji spalinowej B₂₂, C₁₂, C₃₂
 combustion products circuit type B₂₂, C₁₂, C₃₂

produkowane przez: **Systema Polska Sp. z o.o.**
 being manufactured by: **ul. Długa 5, 98-220 Zduńska Wola**

w: **Systema Polska Sp. z o.o.**
 in: **ul. Długa 5, 98-220 Zduńska Wola**

spełnia zasadnicze wymagania zawarte w Rozporządzeniu Parlamentu Europejskiego i Rady (UE) 2016/426 z dnia 9 marca 2016 r. w sprawie urządzeń spalających paliwa gazowe oraz uchylecia dyrektywy 2009/142/WE (Dz. U. UE L 81 z dnia 31.3.2016) na podstawie przeprowadzonego badania typu UE (typ produkcji) – moduł B zgodnie z zał. III pkt 1 ww. Rozporządzenia

meets the essential requirements covered by Regulation (EU) 2016/426 of the European Parliament and of the Council of 9th March 2016 on appliances burning gaseous fuels and repealing directive 2009/142/EC (OJ EU L 81 of 31.3.2016) on the basis of EU type examination (production type) – module B according to Annex III, clause 1 of a/m Regulation

dokument odniesienia: **PN-EN 416:2020-03 [EN 416:2019]**
 document of reference

raporty z badań: **wymienione na str 2 / indicated on page 2**
 test reports:

nr dokumentacji: **DC-711-83-2018**
 Documentation file No.

certyfiat ważny do: **28 stycznia 2029 r. / 28th January 2029**
 certificate is valid until:

stron / pages: **4**

Kierownik
 Biura Certyfikacji
 Certification Office Manager



Magdalena Swat



Zastępca Dyrektora ds. Gazownictwa
 Instytutu Nafty i Gazu
 - Państwowego Instytutu Badawczego
 Gas Engineering Division Deputy Director
 of Instytut Nafty i Gazu - Państwowy Instytut Badawczy



Ewa Kukulska-Zajac

Wydanie 3, Kraków 01-08-2022, zastępuje wydanie nr 2 z dnia 04-07-2019
 3rd issue, Krakow 01-08-2022, replaces the 2nd Issue of 04-07-2019



INSTYTUT NAFTY I GAZU – Państwowy Instytut Badawczy
 PL 31-503 Kraków, ul. Lubicz 25 A
 tel.: +48 12 421 00 33 www.inig.pl office@inig.pl

BIURO CERTYFIKACJI
 tel.: +48 12 430 38 64 e-mail:
 swat@inig.pl



AC 010

