

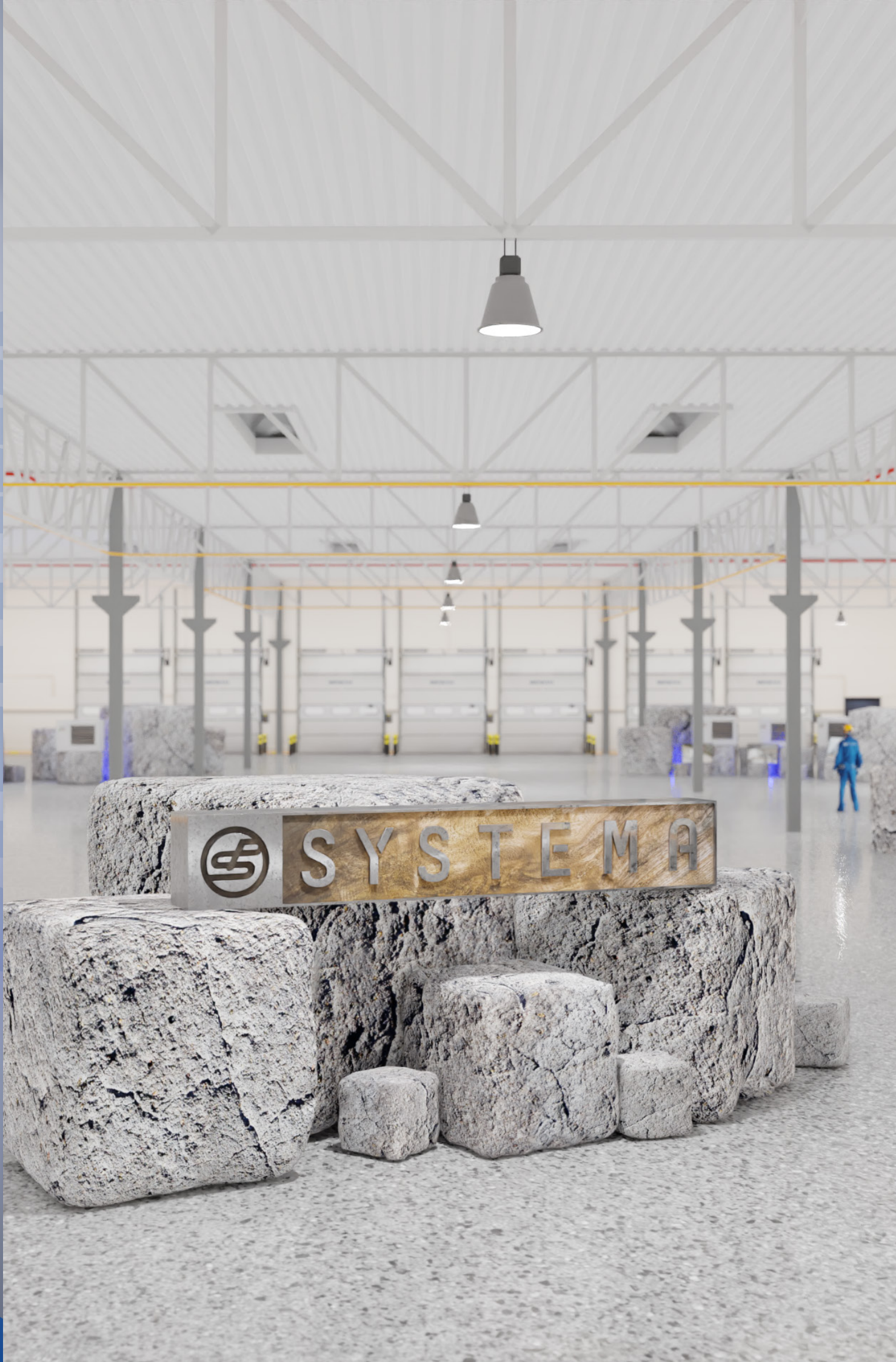

SYSTEMA

KATALOG PRODUKTÓW 2022





Spis treści

Misja	4
Wsparcie techniczne	4
Grupa systema	4
Technologia i rozwiązania grzewczo-wentylacyjne	4
Patenty	4
Ogrzewanie promiennikowe	7
Promienniki gazowe podczerwieni	8
Promienniki dwururowe (infra BU i BUAL)	9
Promienniki jednorurowe (infra BM i BMAL)	9
Infra BU	10
Infra BM	10
Montaż promienników	11
Systemy powietrzno-spalinowe	12
Przykłady systemów powietrzno spalinowych	13
Ogrzewanie nadmuchowe	15
Wymienniki (konstrukcje) oraz modulacja wydajności w nagrzewnicach gazowych powietrza EOLO	16
Rodzina nagrzewnic EOLO	17
Portfolio nagrzewnic	18
Montaż standardowy	18
Montaż podstropowy	23
Nagrzewnice eolo ps z wentylatorem AE	23
Montaż zewnętrzny	28
Akcesoria	31
Montaż ścienny przy pomocy wspornika standardowego	31
Montaż ścienny na wsporniku obrotowym	32
Komory mieszania	33
Nagrzewnica eolo z komorą mieszania w wersji C lub D	34
Nagrzewnica eolo z komorą mieszania w wersji E	34
Systemy powietrzno-spalinowe	35
Sterowanie - EOLO NBC	36
Sterownik SCM830B dla 16 nagrzewnic dostępny w trzech wersjach	37
nagrzewnice powietrza gazowe typu ROOF-TOP	41
Rodzina eolo RT	41
Modulacje EOLO ROOF-TOP BC	42
Modulacje EOLO ROOF-TOP NBC	42
Dane techniczne - EOLO BC RT	43
Dane techniczne - EOLO NBC RT	44
Dane techniczne - EOLO NBC RT PF	45
Modułowa budowa nagrzewnicy typu: roof-top	46
Akcesoria poboru powietrza	46
Akcesoria wyrzutu powietrza	46
Moduły poboru i wyrzutu powietrza	47
Moduły poboru i wyrzutu powietrza	48
Wersja podstawowa	49
Wentylacja	51
Dystryfikator	51
Kurtyny powietrza	53
Wymiary	54
Akcesoria do kurtyn oraz destryfikatorów	54

MISJA

SYSTEMA oferuje energooszczędne rozwiązania grzewcze i wentylacyjne dla obiektów wielkokubaturowych tj. hale produkcyjne, centra logistyczne, obiekty sportowe, czy też obiekty sakralne.

Wspólnie z naszymi partnerami biznesowymi zrealizowaliśmy wiele projektów, użytkowanych zarówno w Polsce, jak i na całym świecie. Misją firmy SYSTEMA jest zogniskowanie jej zaangażowania w rozwój badań i promocję przyjaznych oraz bezpiecznych dla środowiska energooszczędnych rozwiązań dla przemysłu przy jednoczesnym współdziałaniu z partnerami biznesowymi.

WSPARCIE TECHNICZNE

Zapewnienie dobrej fachowej usługi serwisowej, jej szybki czas reakcji oraz dostępność części zamiennych są podstawą wartości dla SYSTEMA Polska. Dla firmy serwis to pojęcie, pod którym kryją się wszelkie działania począwszy od dostarczania najmniejszej części zamiennej, rozruch urządzeń oraz obsługę w okresie gwarancji, jak i podczas całego okresu eksploatacji urządzeń. SYSTEMA Polska posiada grupę wykwalifikowanych specjalistów serwisowych dostępnych na życzenie klientów oraz użytkowników swoich rozwiązań.

GRUPA SYSTEMA

Firma Systema SpA., została założona w 1986 roku we Włoszech. SYSTEMA Polska Sp. z o.o. rozpoczęła swoją działalność w 1998 roku. Obecnie jest głównym centrum produkcyjnym grupy Systema zarówno w obszarze ogrzewania podczerwienią jak i nadmuchowego. W skład Grupy SYSTEMA wchodzi obecnie kilka oddziałów zarówno w Europie, jak i na świecie.

TECHNOLOGIA I ROZWIĄZANIA GRZEWCZO-WENTYLACYJNE

Głównymi obszarami kompetencji firmy SYSTEMA jest ogrzewanie podczerwienią, ogrzewanie nadmuchowe i wentylacja. Nasze rozwiązania znalazły szerokie zastosowanie w wielkokubaturowych obiektach tj. hale produkcyjne, centra logistyczne, hale sportowe, czy też obiekty sakralne. Przewagą konkurencyjną Grupy SYSTEMA zapewnia nieustanny rozwój produktów w kluczowych obszarach kompetencji: ogrzewaniu podczerwienią i ogrzewania nadmuchowego. Filozofia działania firmy opiera się na utrzymaniu pozycji lidera w tych obszarach.

PATENTY

Potwierdzeniem nowatorskich rozwiązań Grupy Systema, w tym w znacznej większości firmy SYSTEMA Polska jest szereg uzyskanych patentów. Grupa SYSTEMA wykorzystując w sposób efektywny właściwości technologii promieniowania, optymalizując jednocześnie wysoką skuteczność działania i nowatorską budowę całego zespołu uzyskały patenty na Pasy promieniujące OHA, wysokowydajny palnik do pasów i recyrkulację spalin. Wśród patentów znalazła się głowica spalania gazu w palniku ze wstępnym mieszaniami i palnik wyposażony w tą głowicę.



 SYSTEMA



SYSTEMA

SYSTEMA



OGRZEWANIE PROMIENNIKOWE

Ogrzewanie promiennikowe znalazło zastosowanie w obiektach przemysłowych, wielkokubaturo- wych, wszędzie tam, gdzie konwencjonalny sposób ogrzewania pomieszczeń nie zapewnia komfortu cieplnego oraz generuje wysokie koszty użytkowania. W przypadku promienników podczerwieni rurowych, czy też pasów promieniujących spalanie gazu następuje w inżektorowym, hermetycznym palniku, posiadającym elektroniczny system zapłonu oraz jonizacyjną kontrolę płomienia.

Rura promieniująca, będąca emiterym, ogrzewana jest płomieniem i produktami spalania gazu. Każdy z systemów emituje fale elektromagnetyczne, które padając na obiekt (np. człowieka) powodują natychmiastowe odczucie ciepła i poczucie komfortu. Powietrze w pomieszczeniu jest ogrzewane w sposób wtórny, poprzez odbicie się fal od obiektów (ludzi, ścian, wyposażenia hal itp.).

Ogrzewanie podczerwienią charakteryzuje się najmniejszą bezwładnością cieplną wśród wszystkich systemów ogrzewania, zapewniając jednocześnie wyjątkową sprawność urządzenia i wysoką efektywność grzewczą. Sposób działania urządzeń daje sposobność aranżowania stref grzewczych bez konieczności wydzielenia przegród budowlanych, czy też montażu kurtyn powietrza.

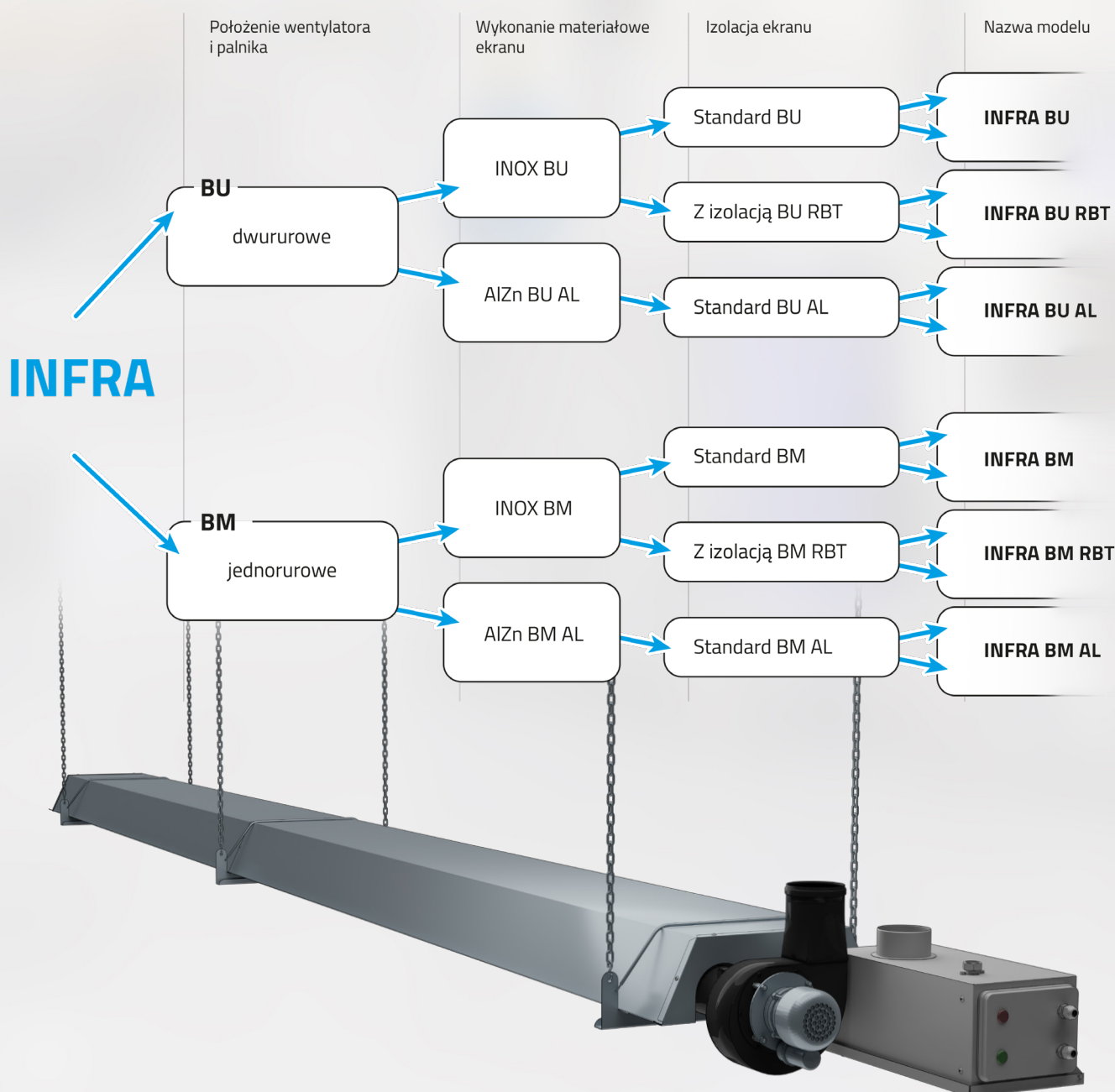

PROMIENNIKI GAZOWE PODCZERWIENI

Nowoczesny i bezpieczny sposób ogrzewania powierzchni wielkokubaturowych

Dwa typy konstrukcji urządzenia
ułożone rur względem wentylatora i palnika

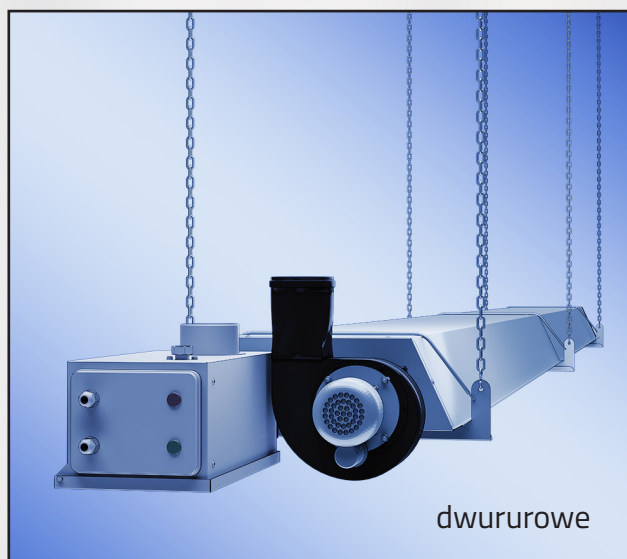

Wersje wykonania materiałowego

Materiał wykonania ekranu:

INOX / ALZn

Izolacja (dla wykonania RBT):

wełna mineralna / wełna ceramiczna

Modele promienników podczerwieni (długość instalacji a maksymalna moc)

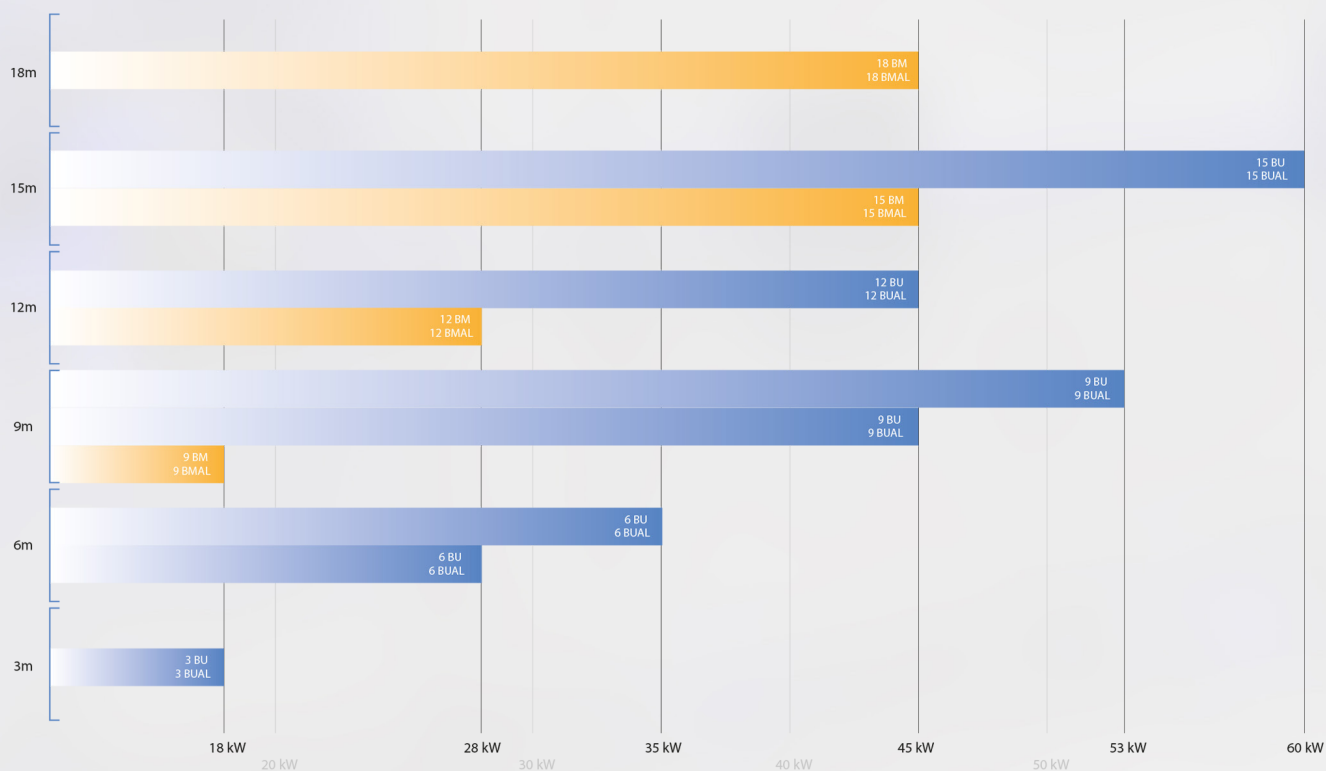

PROMIENNIKI DWURUROWE (INFRA BU I BUAL)

model	Moc znamieniowa Hi/Lo	Moc cieplna	Sezonowa efektywność energetyczna	Nox	Max. zużycie energii elektrycznej	Przyłącze gazowe	Średnica przewodu w mm		Numer katalogowy
	kW	kW	%	Mg/kWh	W	cal	powietrze	spaliny	
INFRA 3 BU 18 kW INFRA 3 BURBT 18 kW INFRA 3 BUAL 18 kW	18/11	16,4	79,3	142	120	1/2	100	100	30INPRO200 30INPRO224 30INPRO212
INFRA 6 BU 28 kW INFRA 6 BURBT 28 kW INFRA 6 BUAL 28 kW	28/17	25,7	78,5	138	120	1/2	100	100	30INPRO201 30INPRO225 30INPRO213
INFRA 6 BU 35 kW INFRA 6 BURBT 35 kW INFRA 6 BUAL 35 kW	35/21	32	79,4	140	120	1/2	100	100	30INPRO202 30INPRO226 30INPRO214
INFRA 9 BU 45 kW INFRA 9 BURBT 45 kW INFRA 9 BUAL 45 kW	45/27	40,95	77,5	146	120	3/4	100	100	30INPRO203 30INPRO227 30INPRO215
INFRA 9 BU 53 kW INFRA 9 BURBT 53 kW INFRA 9 BUAL 53 kW	53/32	48,39	82	149	200	3/4	100	100	30INPRO204 30INPRO228 30INPRO216
INFRA 12 BU 45 kW INFRA 12 BURBT 45 kW INFRA 12 BUAL 45 kW	45/27	40,95	81	149	120	3/4	100	100	30INPRO205 30INPRO229 30INPRO217
INFRA 12 BU 60 kW INFRA 12 BURBT 60 kW INFRA 12 BUAL 60 kW	60/36	54,6	78,5	144	200	3/4	100	100	30INPRO206 30INPRO230 30INPRO218
INFRA 15 BU 60 kW INFRA 15 BURBT 60 kW INFRA 15 BUAL 60 kW	60/36	54,9	79,6	143	200	3/4	100	100	30INPRO207 30INPRO231 30INPRO219

PROMIENNIKI JEDNORUROWE (INFRA BM I BMAL)

model	Moc znamieniowa Hi/Lo	Moc cieplna	Sezonowa efektywność energetyczna	Nox	Max. zużycie energii elektrycznej	Przyłącze gazowe	Średnica przewodu w mm		Numer katalogowy
	kW	kW	%	Mg/kWh	W	cal	powietrze	spaliny	
INFRA 9 BM 18 kW INFRA 9 BMRBT 18 kW INFRA 9 BMAL 18 kW	18/11	16,4	79,4	141	120	1/2	100	100	30INPRO208 30INPRO232 30INPRO220
INFRA 12 BM 28 kW INFRA 12 BMRBT 28 kW INFRA 12 BMAL 28 kW	28/17	25,7	80,4	138	120	1/2	100	100	30INPRO209 30INPRO233 30INPRO221
INFRA 15 BM 35 kW INFRA 15 BMRBT 35 kW INFRA 15 BMAL 35 kW	35/21	32	80,3	140	120	1/2	100	100	30INPRO210 30INPRO234 30INPRO222
INFRA 18 BM 45 kW INFRA 18 BMRBT 45 kW INFRA 18 BMAL 45 kW	45/27	40,95	79,7	143	120	3/4	100	100	30INPRO211 30INPRO235 30INPRO223

INFRA BU

wymiary

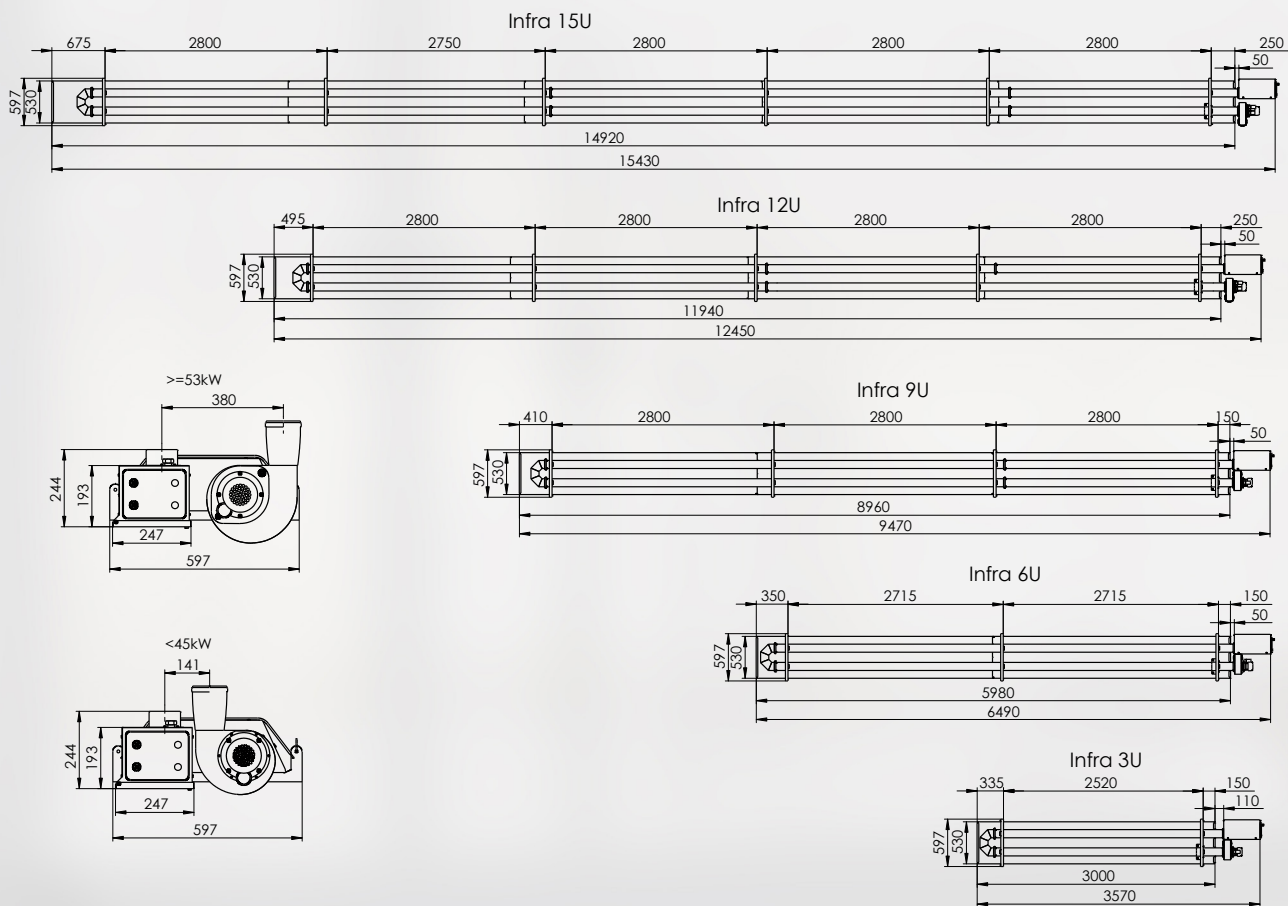

INFRA BM

wymiary

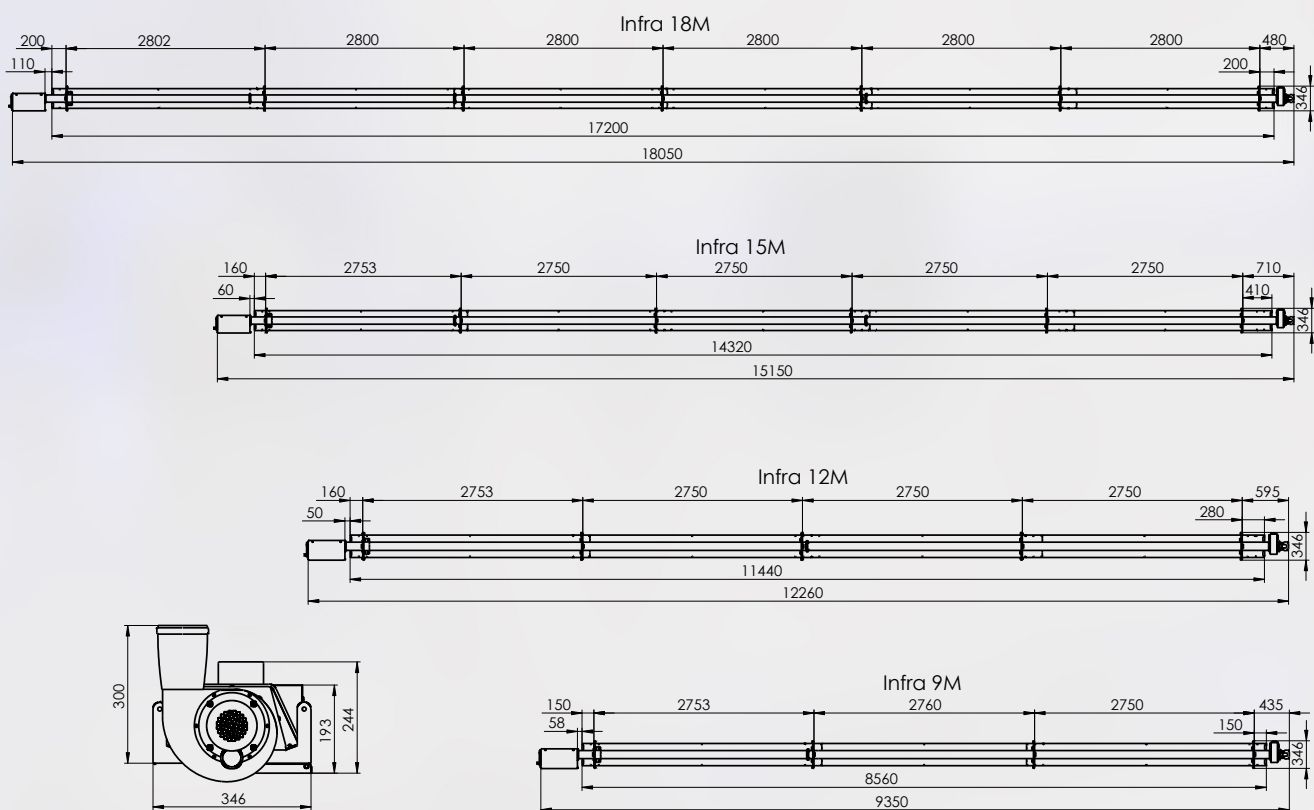

MONTAŻ PROMIENNIKÓW

Promienniki rurowe są instalowane zazwyczaj 1-2 m od poziomu dachu. W celu uzyskania ich poprawnego działania, SYSTEMA proponuje dodatkowe akcesoria, w postaci elementów montażowych tj. Ogniwa łączące do wsporników rur, czy też łańcuch techniczny do ich podwieszania. Ilość ogniw łączących oraz długość łańcuchów jest obliczana, w zależności od ilości wsporników dla danego modelu promiennika oraz odległości zawieszenia promiennika od poziomu sufitu.

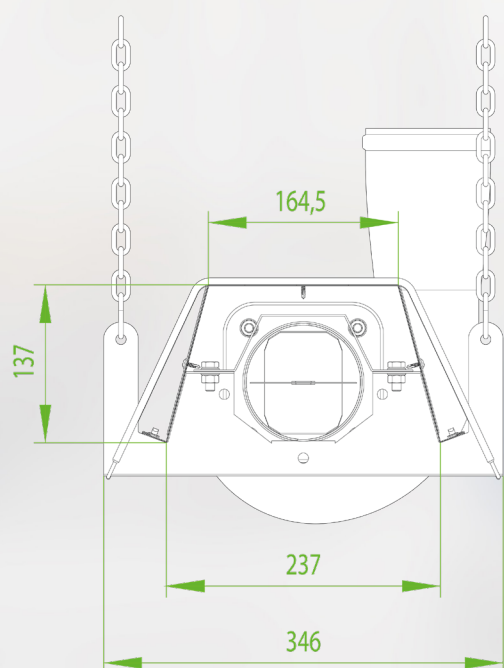

wspornik promiennika mono

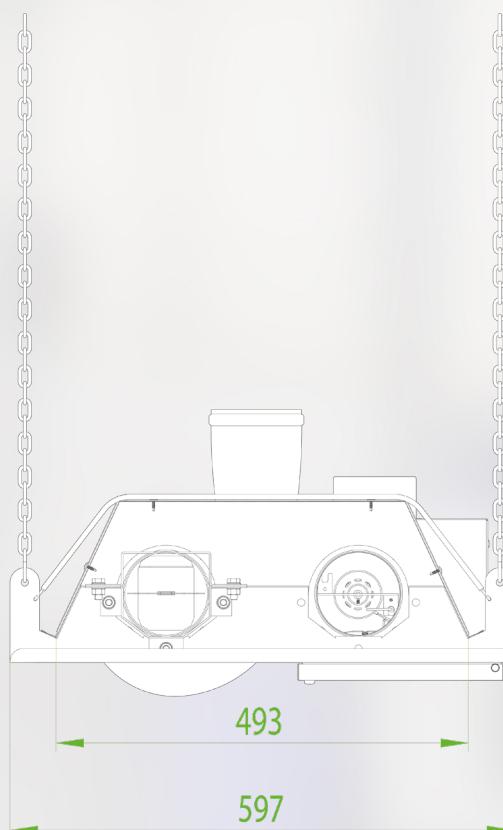

wspornik standardowy

Model	Ilość wsporników
INFRA 3 BU	2
INFRA 6 BU	3
INFRA 9 BU/BM	4
INFRA 12 BU/BM	5
INFRA 18 BU/BM	6

długość łańcucha = ilość wsporników x 2 x odległość promiennika od stropu

Rozwiązania wyrzutu spalin i poboru powietrza

minimalnie $D = 500\text{mm}$

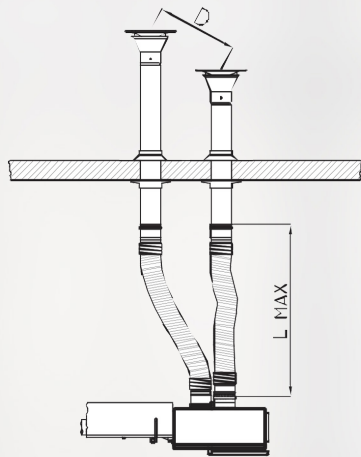

C32

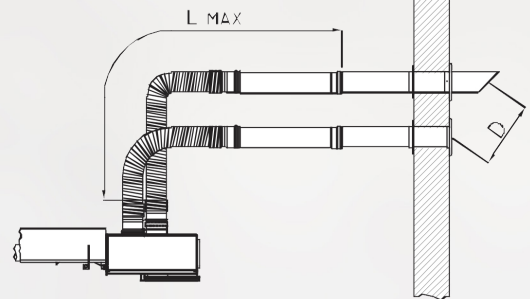

C12

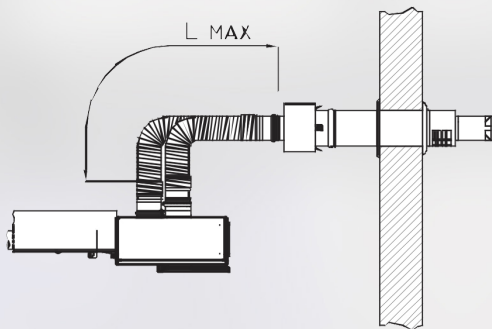

C32

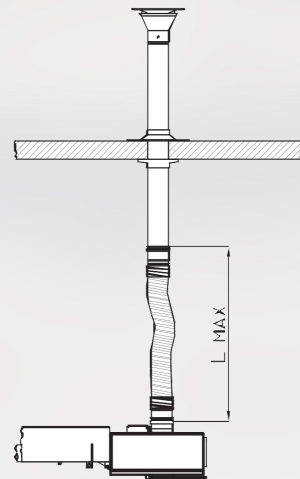

B22

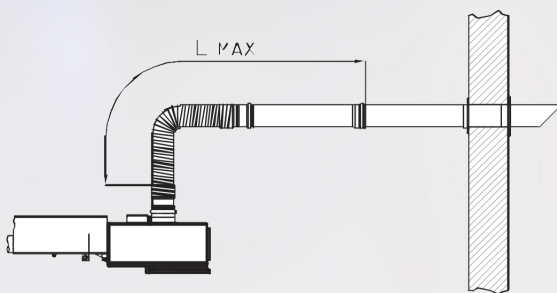

B22

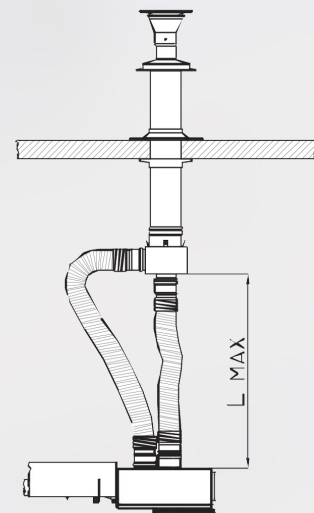

C32

PRZYKŁADY SYSTEMÓW POWIETRZNO SPALINOWYCH

Zewstaw elementów systemu wyrzutu spalin i poboru powietrza C32 dla promienników podczerwieni INFRA. ilość metrów podana w tabeli obowiązuje dla promiennika zainstalowanego do około 2m od stropu.

Przy zamawianiu systemu wyrzutu spalin i poboru powietrza C32 można zastosować jeden wspólny numer katalogowy, zawierający 6 pozycji (tylko dla promiennika zainstalowanego na wysokości do 2m od dachu).

1. Komin współosiowy z kolektorem powietrzno-spalinowym DN100/150

80AKKO3003

1 szt.

1

2. Kolano współosiowe DN100/150

80AKKO3015

1 szt.

2

3. Rura flex Inox \varnothing 100mm do odprowadzania spalin

00AKRU7002

1 szt.

4. Złączka flex męska \varnothing 100mm

80AKZL3000

1 szt.

5. Złączka flex żeńska z uszczelką \varnothing 100mm

80AKZL3001

1 szt.

6. Opaska zaciskowa 100-120mm

80AKOP3052

2 szt.

6

3

6

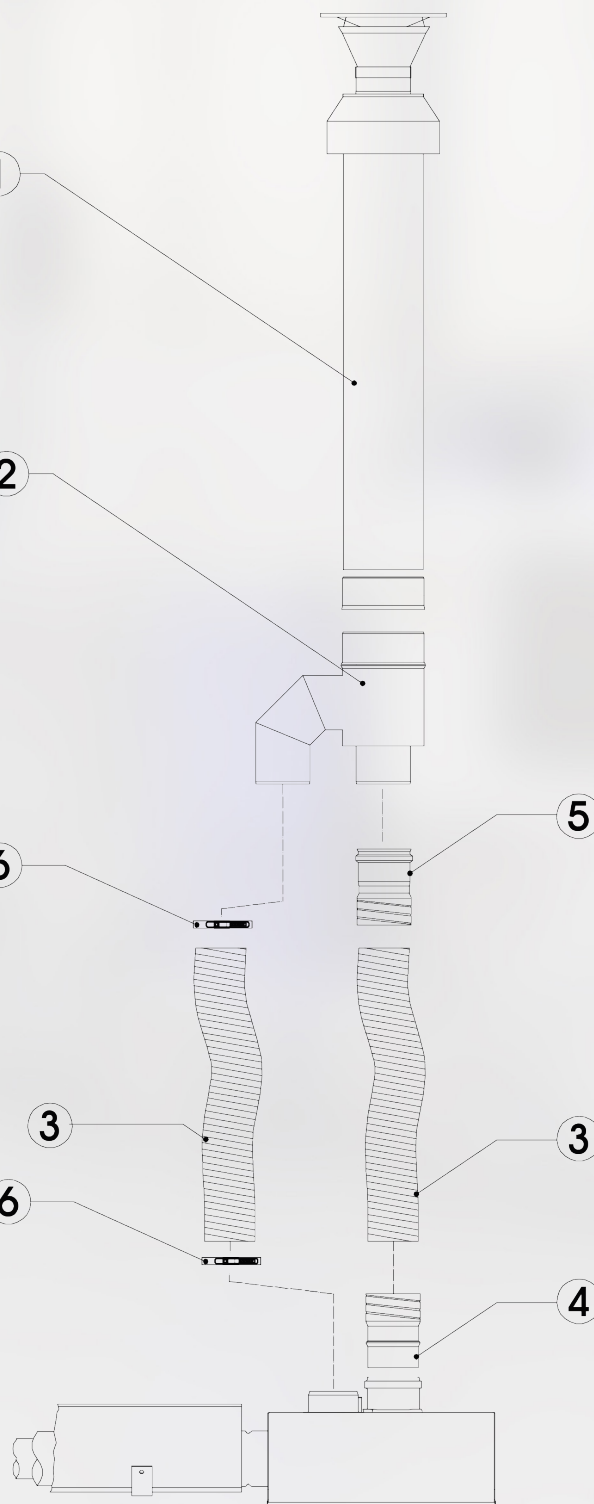



OGRZEWANIE NADMUCHOWE

Ogrzewanie nadmuchowe jest jednym z najbardziej popularnych rozwiązań w zakresie ogrzewania średnich i dużych kubatur. Obiekty tj. hale produkcyjne, magazyny logistyczne są obiektami, w których konwencjonalny sposób ogrzewania pomieszczeń nie zapewnia komfortu ciepłego pracy oraz towarzyszą temu wysokie koszty użytkowania.



Ogrzewanie nadmuchowe polega na ogrzewaniu powietrza wytworzoną energią ciepłą w wymienniku, które następnie kierowane poprzez wentylator ogrzewa pomieszczenie bezpośrednio lub poprzez kanały wentylacyjne. Źródłem ciepła jest gaz.

Na końcową, wysoką jakość nagrzewnic EOLO B wpływa wysoka sprawność cieplna uzyskana przez zastosowanie palnika typu Premix oraz wysokowydajnego wymiennika ciepła ze stali INOX 430. Zredukowana emisja zanieczyszczeń jest osiągnięta dzięki idealnie dobranym warunkom mieszania gazu i powietrza oraz specjalnie zaprojektowanej głowicy palnika uzyskujemy optymalne warunki spalania, przez co emisja CO₂ oraz NO_x jest minimalna. Nagrzewnice powietrza gazowe EOLO znajdują się w piątej klasie emisji NO_x.

Głównymi komponentami nagrzewnicy gazowej EOLO są: wymiennik ciepła, element rewizji wymiennika, palnik Premix, termostat, sterownik palnika, wentylator i płyta główna. Nagrzewnica gazowa EOLO, a właściwie cały zespół gazowo- wymiennikowy jest zamontowany w specjalnej obudowie, tak dopasowanej aby we właściwy sposób zapewniała przepływ powietrza przez nagrzewnicę i jego wylot do wewnątrz obiektu lub do kanału wentylacyjnego.

WYMIENNIKI (KONSTRUKCJE) ORAZ MODULACJA WYDAJNOŚCI W NAGRZEWNICACH GAZOWYCH POWIETRZA EOLO

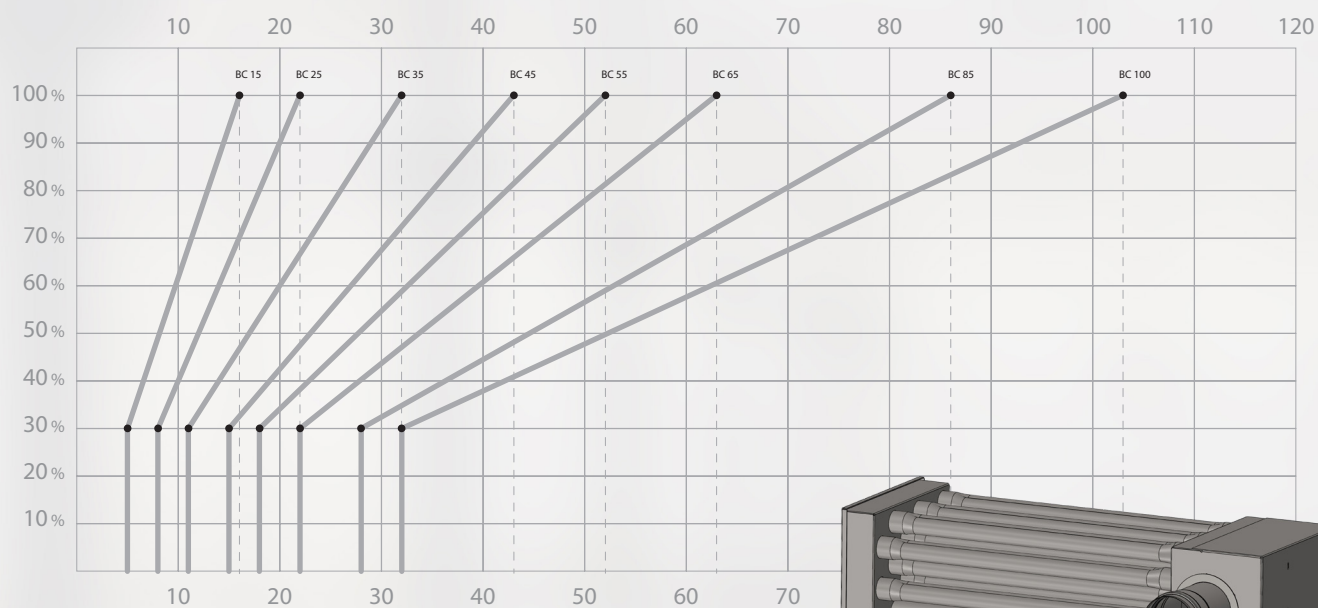

Rysunek wymiennika rurowego z odprowadzeniem kondensatu

BC

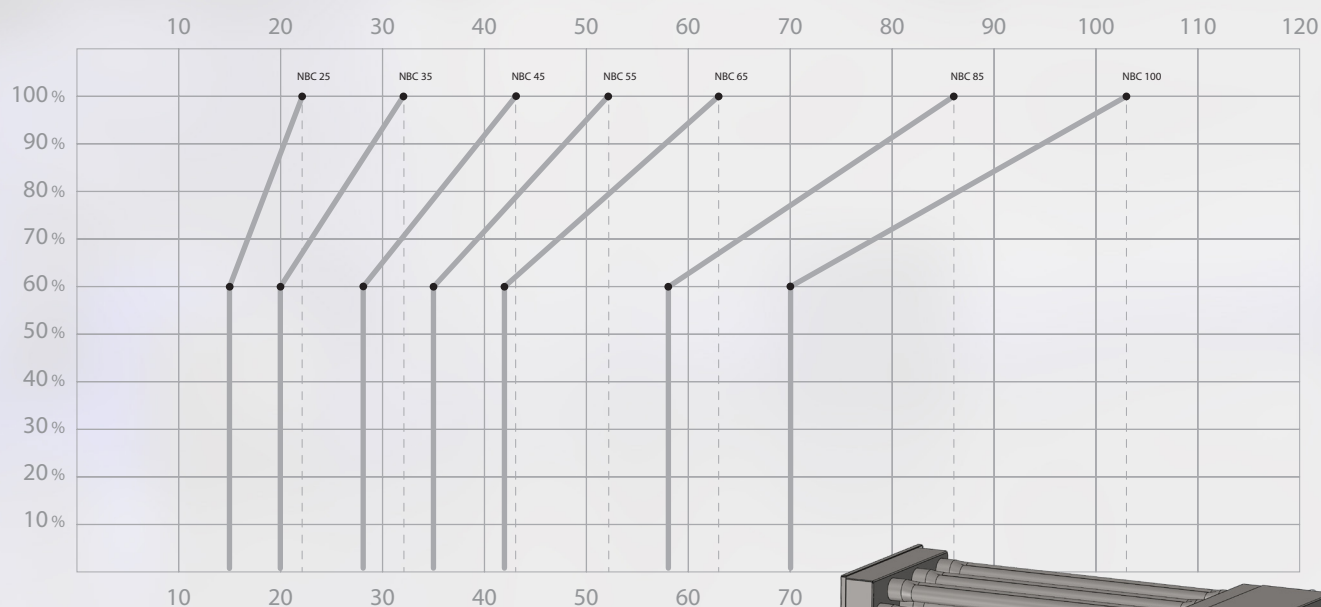
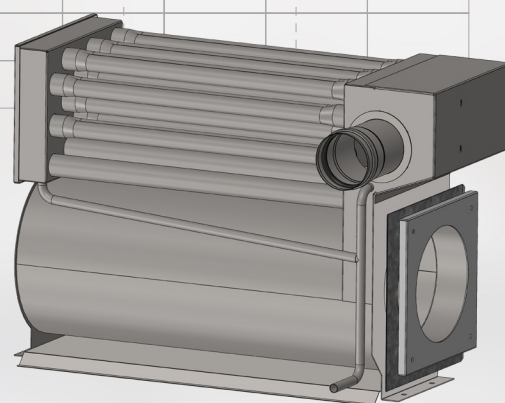

*zakres modulacji w przypadku zastosowania płyty komunikacyjnej

Rysunek wymiennika rurowego bez odprowadzenia kondensatu, z możliwością zmiany na wymiennik z odprowadzaniem kondensatu

NBC

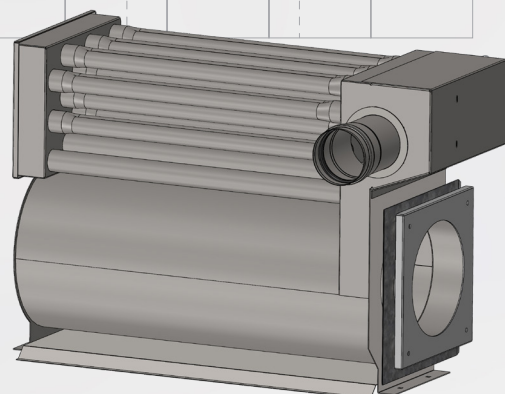

RODZINA NAGRZEWNIC EOLO

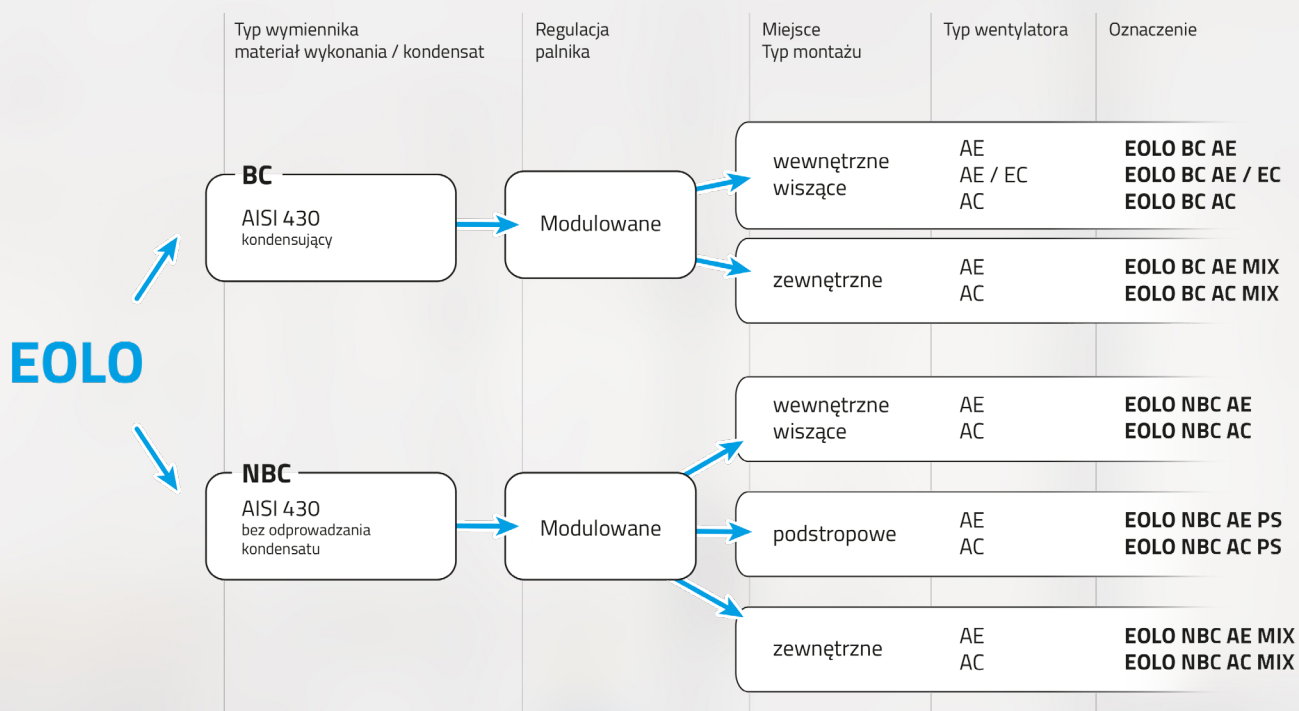

Typ wymiennika	Materiał	Sprawność	Rodzaj regulacji wydajności	Modele
Rurowy z odprowadzeniem kondensatu BC	INOX 430	do 106 %	Modulowana w zakresie 30% do 100 %	EOLO BC od wielkości 100
Rurowy bez odprowadzenia kondensatu NBC		do 96 %	Dwustopniowa lub Modulowana w zakresie 60% do 100 %	EOLO NBC od wielkości 100



PORTFOLIO NAGRZEWNIC

Nagrzewnice gazowe powietrza mogą być montowane standardowo, za pomocą postaw montażowych, wewnątrz obiektu. Obok typowego sposobu montażu proponujemy montaż podstropowy, czy też montaż na zewnątrz budynku.

MONTAŻ STANDARDOWY



NAGRZEWNICE EOLO BC

EOLO BC		BC 15	BC 25	BC 35	BC 45	BC 55	BC 65	BC 85	BC 100	
Indeksy Eolo BC AE		80VBNA1174	80VBNA1156	80VBNA1157	80VBNA1158	80VBNA1159	80VBNA1160	80VBNA1161	80VBNA1162	
Indeksy Eolo BC AE/EC		80VBNA1174-EC	80VBNA1156-EC	80VBNA1157-EC	80VBNA1158-EC	80VBNA1159-EC	80VBNA1160-EC	80VBNA1161-EC	80VBNA1162-EC	
Indeksy Eolo BC AC		80VBNA1175	80VBNA1163	80VBNA1164	80VBNA1165	80VBNA1166	80VBNA1167	80VBNA1168	80VBNA1169	
Moc nominalna Maksymalna	kW(Hi)	16	22	32	43	52	63	86	103	
	Sprawność %	95	95	95	96	94	96	94	94	
Moc nominalna Minimalna	kW(Hi)	6	8	11	15	18	22	28	32	
	Sprawność %	105,1	104,8	105	105	104,9	105,1	103,9	103,9	
Sezonowa efektywność energetyczna		81,5%	81,2%	81,1%	83,9%	82,9%	80,7%	83,2%	80,1%	
Zasilanie elektryczne	V	230	230	230	230	230	230	230	230	
Max. Pobór energii elektrycznej AE EC	W	130	170	260	430	510	570	940	1100	
Max. Wydatek powietrza AE EC	m ³ /h	2.800	3.200	4.500	6.000	7.000	8.200	11.000	13.500	
Max. Pobór energii elektrycznej AE	W	210	260	350	560	710	690	1120	1480	
Max. Wydatek powietrza AE	m ³ /h	2100	3200	4500	6000	7000	8200	11000	13500	
Max. Pobór energii elektrycznej AC	W	440	540	580	1190	1290	1120	2260	2580	
Max. Wydatek powietrza AC	m ³ /h	1.800	2.200	2.800	4.000	5.100	5.800	8.100	9.600	
Średnica odprowadzania spalin	mm	100	100	100	100	100	100	130	130	
Poziom hałasu (w odległości 5m)	dBA	49	52	53	55	56	58	59	60	
Gaz Ziemny	E20 mbar (G20)	m ³ /h	1,69	2,33	3,39	4,55	5,5	6,67	9,1	11,11
	Lw20 mbar (G27)	m ³ /h	2,06	2,84	4,13	5,55	6,71	8,13	11,1	13,55
	Ls 37 mbar (G2.350)	m ³ /h	2,35	3,23	4,7	6,32	7,64	9,26	12,64	15,43
LPG	P 37 mbar (G31)	kg/h	1,03	1,41	2,05	2,76	3,34	4,04	5,52	6,74
	B/P (50%B+50%P) mbar (G30)	kg/h	1,04	1,42	2,07	2,78	3,36	4,07	5,56	6,76

EOLO BC AE

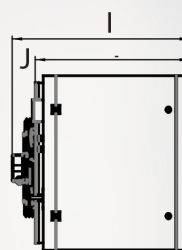
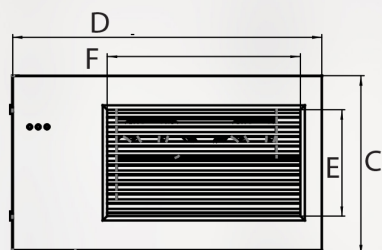
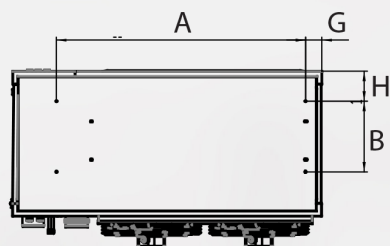

	A	B	C	D	E	F	G	H	I	J	ciężar (kg)
15 AE	648	232	620	855	350	450	56	125	910	547	73
25 AE	648	232	620	855	350	450	56	125	910	547	73
35 AE	887	232	620	1095	350	700	56	125	640.5	532	74
45 AE	875	320	735	1150	450	750	62	125	709	601	89
55 AE	990	320	735	1290	450	850	62	125	737	601	118
65 AE	1160	332	840	1440	500	900	76	140	824	717	128
85 AE	1324	332	840	1600	500	1000	84	140	858	717	148
100 AE	1489	332	840	1750	500	1150	69	140	858	717	186

EOLO BC AC/EC

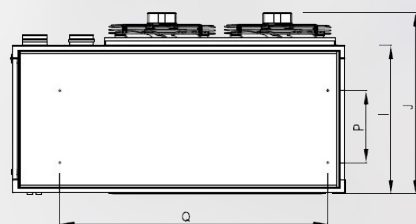
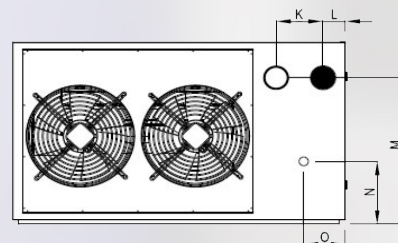
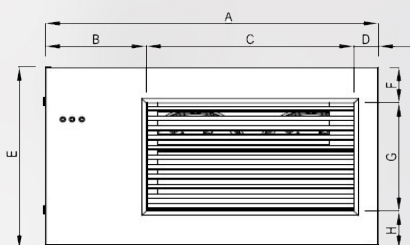

EOLO BC	A	B	C	D	E	F	G	H	I	J	K	L	M	N	O	P	Q	CIĘŻAR [KG]
15 AC	854	304	450	100	620	120	350	150	535	655	204	80	475	255	95	232	648	64
25 AC	854	304	450	100	620	120	350	150	535	655	204	80	475	255	95	232	648	64
35 AC	1095	295	700	100	620	120	350	150	535	655	204	80	475	255	95	232	887	76
45 AC	1150	300	750	100	735	130	450	160	600	710	204	90	600	290	140	320	875	92
55 AC	1290	300	850	140	735	130	450	160	600	710	204	95	600	290	140	320	990	124
65 AC	1440	440	900	100	840	170	500	170	720	840	204	96	675	290	180	332	1164	138
85 AC	1600	440	1000	160	840	170	500	170	720	840	204	96	675	335	175	332	1324	156
100 AC	1750	464	1150	136	840	150	500	190	720	840	204	96	675	335	175	332	1489	192

EOLO BC AC

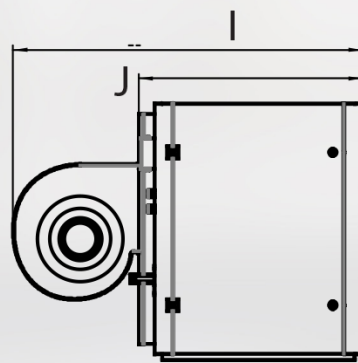
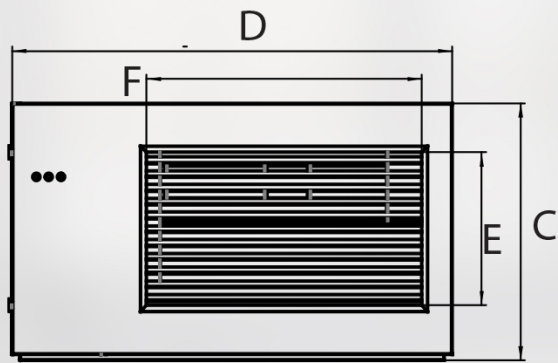
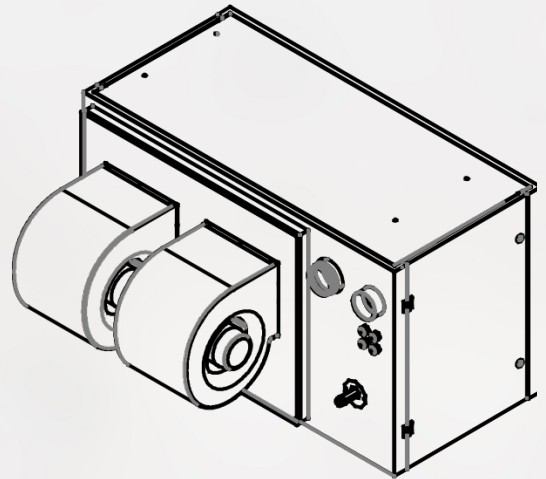
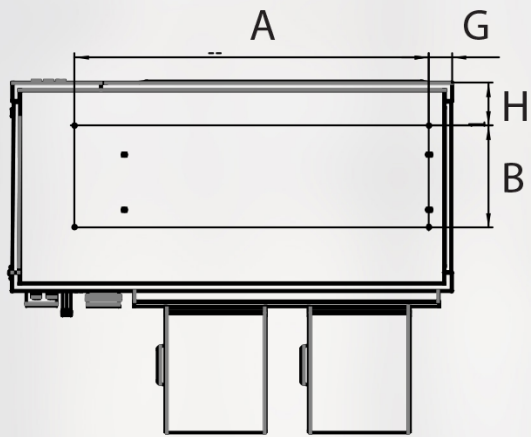

	A	B	C	D	E	F	G	H	I	J	ciężar (kg)
15 AC	648	232	620	855	350	450	56	125	910	547	73
25 AC	648	232	620	855	350	450	56	125	910	547	75
35 AC	887	232	620	1095	350	700	56	125	956	546	84
45 AC	875	320	735	1150	450	750	62	125	1097	615	102
55 AC	990	320	735	1290	450	850	62	125	1096	616	136
65 AC	1160	332	840	1440	500	900	76	140	1144	732	148
85 AC	1324	332	840	1600	500	1000	84	140	1210	732	172
100 AC	1489	332	840	1750	500	1150	69	140	1211	731	212

EOLO BC	INDEKS	R	S	T	INDEKS	S	T
15 AC	94PAKF0600	140	450	375	04FIS00519	450	375
25 AC	94PAKF0600	140	450	375	04FIS00519	450	375
35 AC	94PAKF0601	140	600	375	04FIS00511	600	375
45 AC	94PAKF0602	140	720	375	04FIS00525	720	375
55 AC	94PAKF0603	140	845	375	04FIS00518	845	375
65 AC	94PAKF0604	140	1000	480	04FIS00524	1000	480
85 AC	94PAKF0605	140	1100	480	04FIS00520	1100	480
100 AC	94PAKF0606	140	1250	480	04FIS00523	1250	464

NAGRZEWNICE EOLO NBC

EOLO NBC		NBC 15	NBC 25	NBC 35	NBC 45	NBC 55	NBC 65	NBC 85	NBC 100	
Indeksy Eolo NBC AE		80VBNA3098	80VBNA3114	80VBNA3115	80VBNA3116	80VBNA3117	80VBNA3118	80VBNA3119	80VBNA3120	
Indeksy Eolo NBC AC		80VBNA3096	80VBNA3121	80VBNA3122	80VBNA3123	80VBNA3124	80VBNA3125	80VBNA3126	80VBNA3127	
Moc nominalna Maksymalna	kW(Hi)	16	22	32	43	52	63	86	103	
	Sprawność %	93,4	93	93,2	93	93	93	93	93	
Moc nominalna Minimalna	kW(Hi)	10	14	20	28	33	43	54	65	
	Sprawność %	95,8	95	95,1	95,6	95,6	95,8	95	95	
Sezonowa sprawność energetyczna AE	%	79	78,6	78,6	78,7	78,3	78,7	78,9	78,7	
Sezonowa sprawność energetyczna AC	%	79	79,8	78,4	78,5	78,8	78,9	78,6	78,6	
Zasilanie elektryczne	V	230	230	230	230	230	230	230	230	
Max. Pobór energii elektrycznej AE	W	210	260	350	560	710	690	1120	1480	
Max. Wydatek powietrza AE	m³/h	2100	3200	4500	6000	7000	8200	11000	13500	
Max. Wydatek powietrza AC	m³/h	1.800	2.200	2.800	4.000	5.100	5.800	8.100	9.600	
Średnica odprowadzania spalin	mm	100	100	100	100	100	100	130	130	
Średnica poboru powietrza	mm	100	100	100	100	100	100	130	130	
Poziom hałas (w odległości 5m)	dBA	49	52	53	55	56	58	59	60	
Gaz Ziemny	E20 mbar (G20)	m³/h	1,69	2,33	3,39	4,55	5,5	6,67	9,1	11,11
	Lw20 mbar (G27)	m³/h	2,06	2,84	4,13	5,55	6,71	8,13	11,1	13,55
	Ls 37 mbar (G2.350)	m³/h	2,35	3,23	4,7	6,32	7,64	9,26	12,64	15,43
	P 37 mbar (G31)	kg/h	1,03	1,41	2,05	2,76	3,34	4,04	5,52	6,74
LPG	B/P (50%B+50%P)	kg/h	1,04	1,42	2,07	2,78	3,36	4,07	5,56	6,76
	mbar (G30)									

EOLO NBC AE

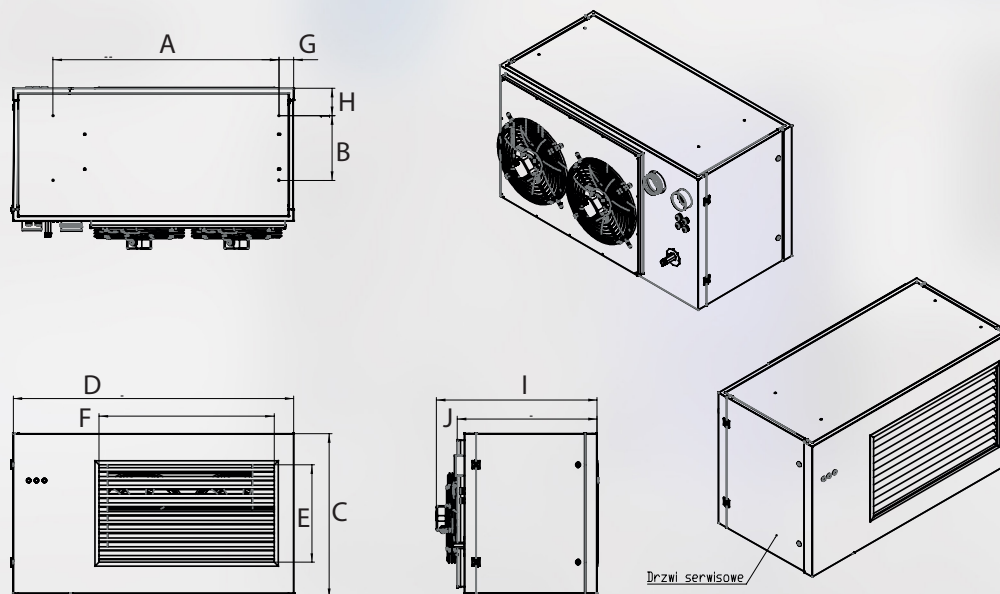

	A	B	C	D	E	F	G	H	I	J	ciężar (kg)
15 AE	648	232	620	855	350	450	56	125	910	547	73
25 AE	648	232	620	855	350	450	56	125	910	547	73
35 AE	887	232	620	1095	350	700	56	125	640.5	532	74
45 AE	875	320	735	1150	450	750	62	125	709	601	89
55 AE	990	320	735	1290	450	850	62	125	737	601	118
65 AE	1160	332	840	1440	500	900	76	140	824	717	128
85 AE	1324	332	840	1600	500	1000	84	140	858	717	148
100 AE	1489	332	840	1750	500	1150	69	140	858	717	186

EOLO NBC AC

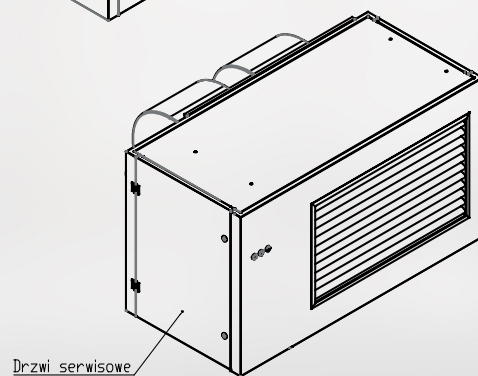
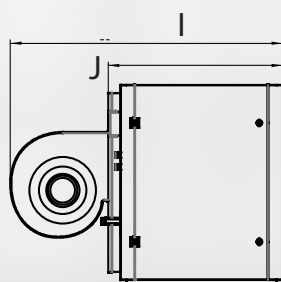
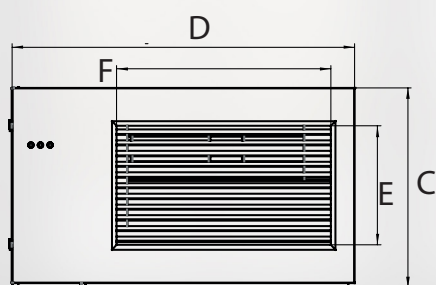
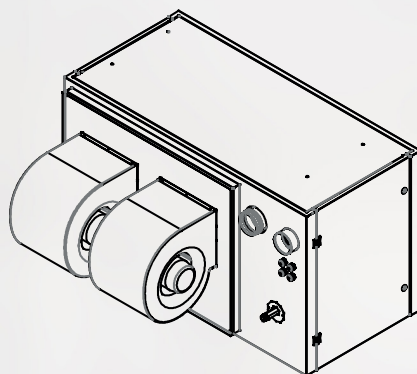
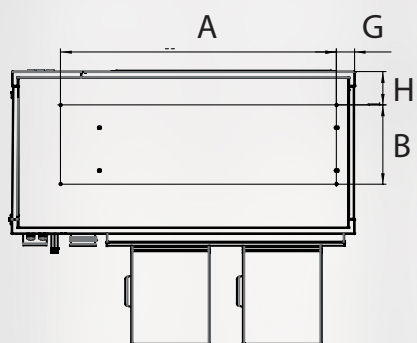

	A	B	C	D	E	F	G	H	I	J	ciężar (kg)
15 AC	648	232	620	855	350	450	56	125	910	547	73
25 AC	648	232	620	855	350	450	56	125	910	547	75
35 AC	887	232	620	1095	350	700	56	125	956	546	84
45 AC	875	320	735	1150	450	750	62	125	1097	615	102
55 AC	990	320	735	1290	450	850	62	125	1096	616	136
65 AC	1160	332	840	1440	500	900	76	140	1144	732	148
85 AC	1324	332	840	1600	500	1000	84	140	1210	732	172
100 AC	1489	332	840	1750	500	1150	69	140	1211	731	212

F1 = KASETA FILTRA (mm)

	Indeks	R	S	T	Indeks	S	T
25 AC	xxxx	140	450	375	xxxx	450	375
35 AC	xxxx	140	600	375	xxxx	600	375
45 AC	xxxx	140	720	375	xxxx	720	375
55 AC	xxxx	140	845	375	xxxx	845	375
65 AC	xxxx	140	1000	480	xxxx	1000	480
85 AC	xxxx	140	1100	480	xxxx	1100	480
100 AC	xxxx	140	1250	480	xxxx	1250	464

F2 = FILTR G4 (mm)

MONTAŻ PODSTROPOWY

Nagrzewnice podstropowe są przygotowane do bezpośredniego pionowego wydmuchu powietrza. Nagrzewnice podstropowe EOLO są dostępne tylko dla wymienników bez możliwości odprowadzania kondensatu. W przypadku wersji z wentylatorem osiowym AE, do wielkości modelu 65, zawiesia się poza dostawą nagrzewnicy. Nagrzewnica z wentylatorem BC jest montowana w pionie, dzięki zastosowaniu dodatkowych akcesoriów uzyskujemy praktycznie pionowy wydmuch powietrza.

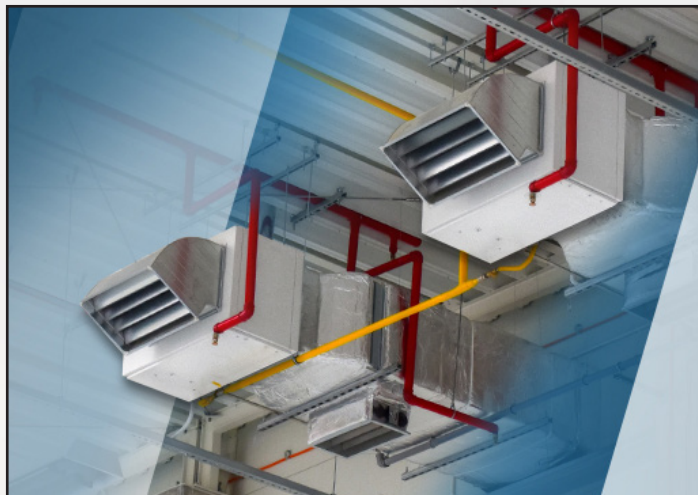

NAGRZEWNICE EOLO PS Z WENTYLATOREM AE

NUMER MODELU	15	25	35	45	55	65
Indeksy EOLO NBC AE PS	80VBNA3218	80VBNA3172	80VBNA3173	80VBNA3227	80VBNA3215	80VBNA3228

EOLO NBC AE PS

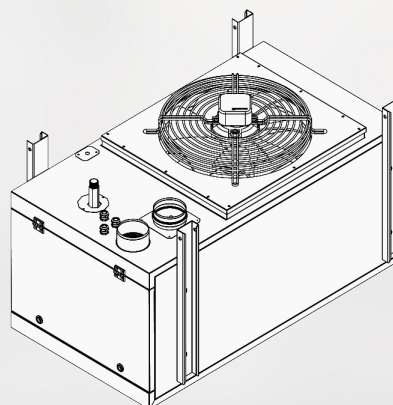
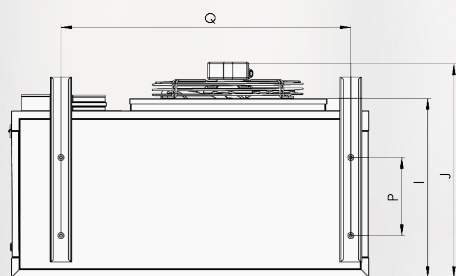
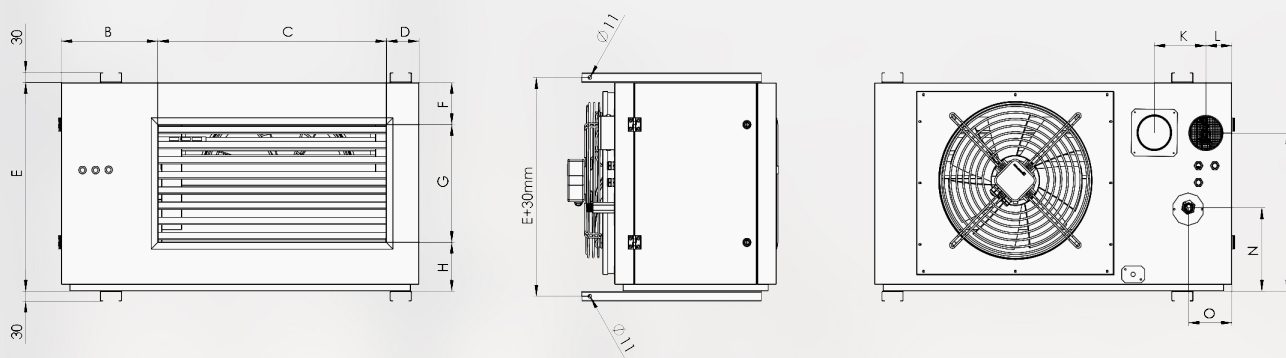

	A	B	C	D	E	F	G	H	I	J	K	L	M	N	O	P	Q	ciężar (kg)
25 AE	648	232	620	855	350	450	532	648	450	532	648	450	532	648	450	532	648	76
35 AE	887	232	620	1095	350	700	532	640.5	700	532	640.5	700	532	640.5	700	532	640.5	86
45 AE	875	320	735	1150	450	750	601	706	750	601	706	750	601	706	750	601	706	108
55 AE	990	320	735	1290	450	850	601	737	850	601	737	850	601	737	850	601	737	144
65 AE	1160	332	840	1440	500	900	717	824	900	717	824	900	717	824	900	717	824	156

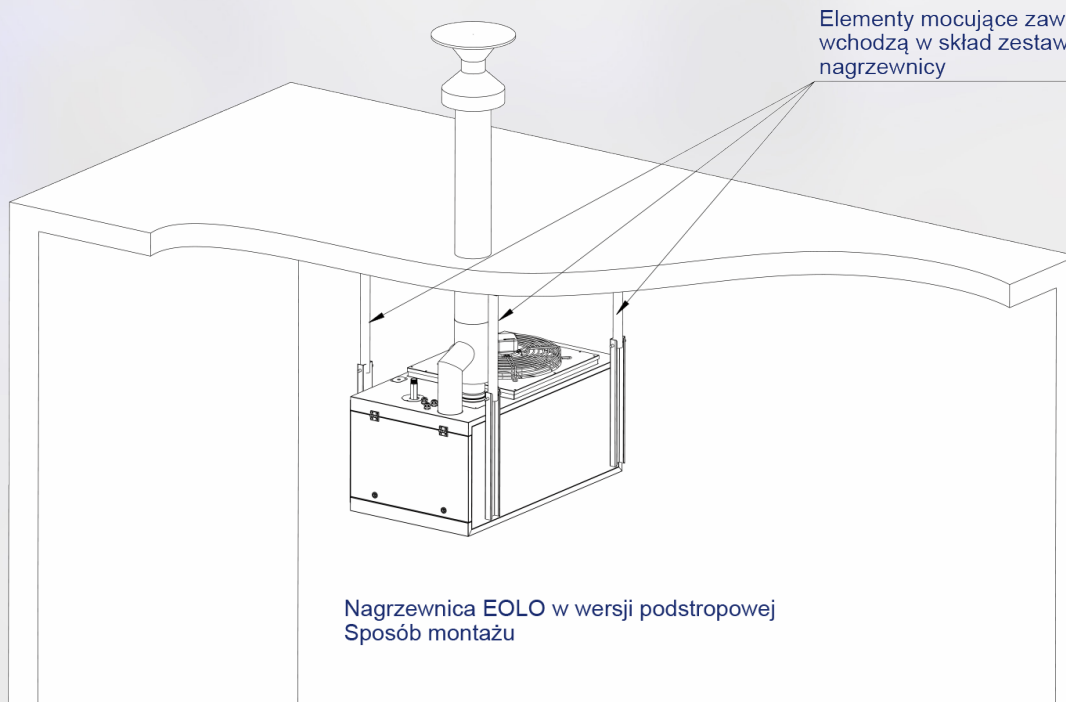

Elementy mocujące zawiesia nie wchodzi w skład zestawu nagrzewnicy

Nagrzewnica EOLO w wersji podstropowej
Sposób montażu

EOLO NBC AE PS - 85 oraz 100

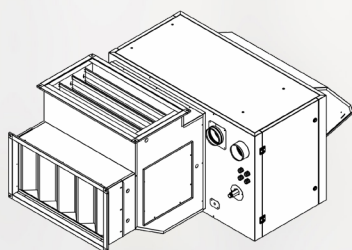
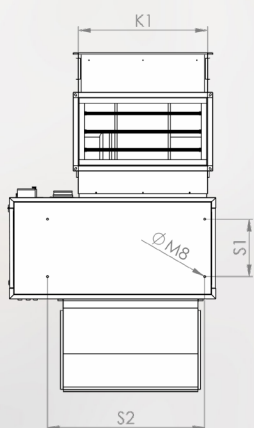
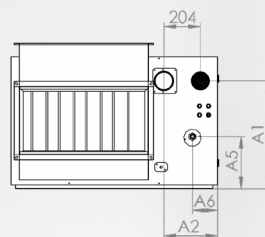
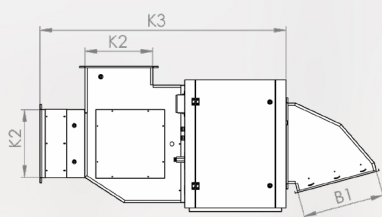
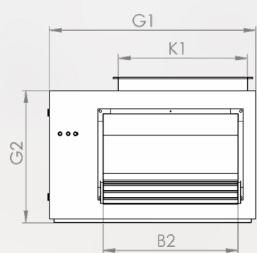

1. Nagrzenica podstropowa
2. Komora mieszania
3. Kolano wyrzutu powietrza

	G1	G1	G2	K1	K2	K3	B2
85 AE	1600	840	1163	540	1508	1000	
100 AE	1750	840	1310	540	1511	1150	

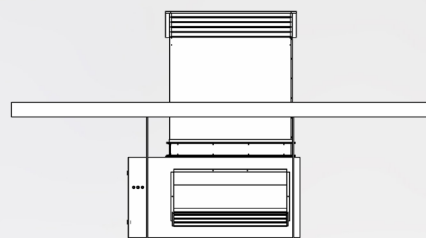
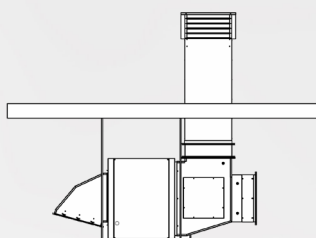
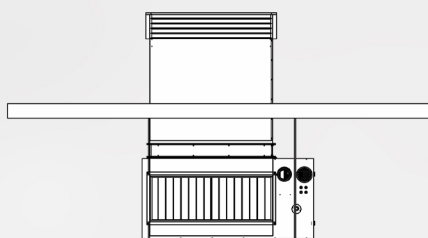
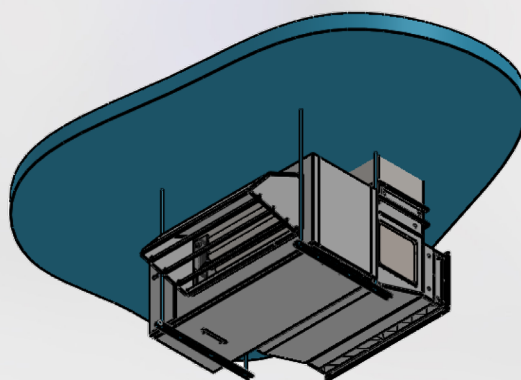
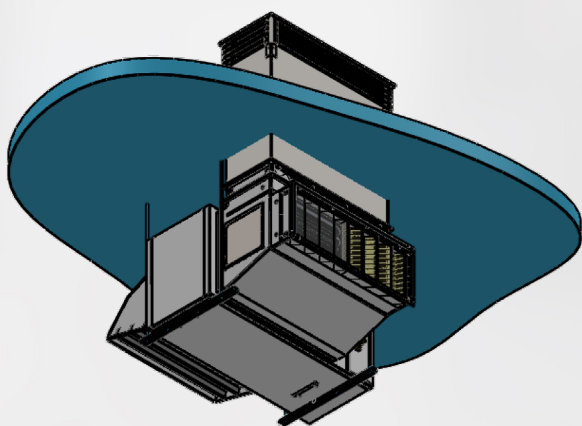

EOLO NBC AC PS

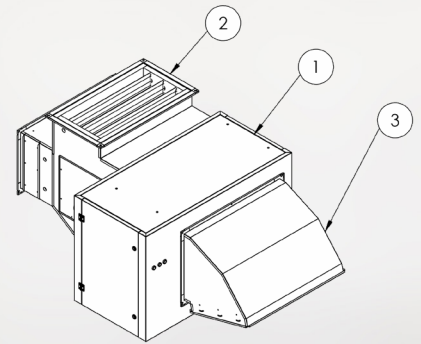
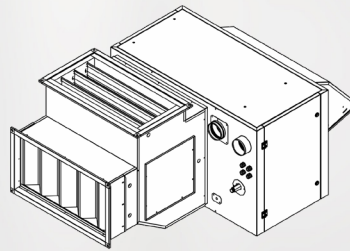
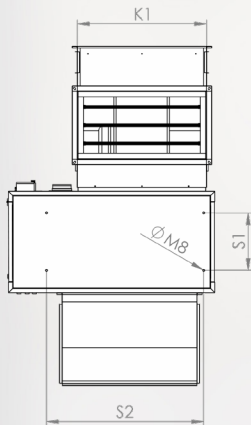
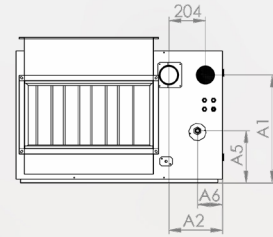
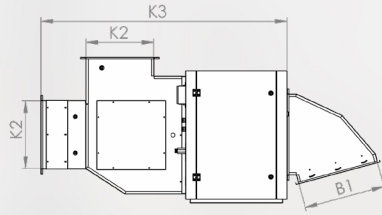
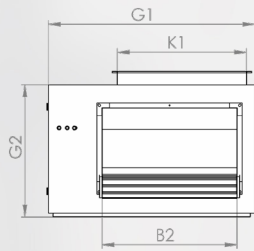

- 1. Nagrzewnica podstopowa
- 2. Komora mieszania
- 3. Kolano wyrzutu powietrza

	G1	G2	K1	K2	K3	B2
25 AC	855	620	648	440	1202	450
35 AC	1095	673	665	440	1230	700
45 AC	1150	790	775	440	1371	750
55 AC	1290	840	905	440	1376	850
65 AC	1440	840	1060	540	1508	900
85 AC	1600	840	1163	540	1508	1000
100 AC	1750	840	1310	540	1511	1150

Zestaw komponentów nagrzewnicy gazowej EOLO AC w wersji podstopowej

Nagrzewnica gazowa EOLO AC	1 szt.
Podstawa	2 szt.
Filtr powietrza	2 szt.
Komora mieszania	1 szt. opcja
Czerpnia zewnętrzna	1 szt. opcja
Kolano wyrzutu powietrza	1 szt.

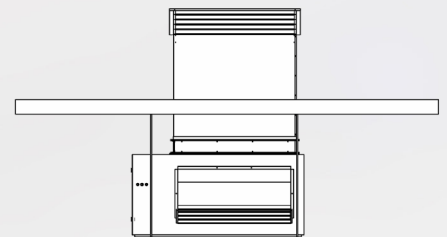
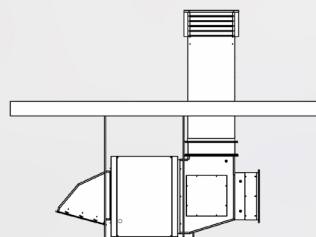
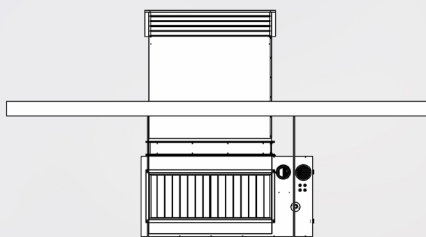
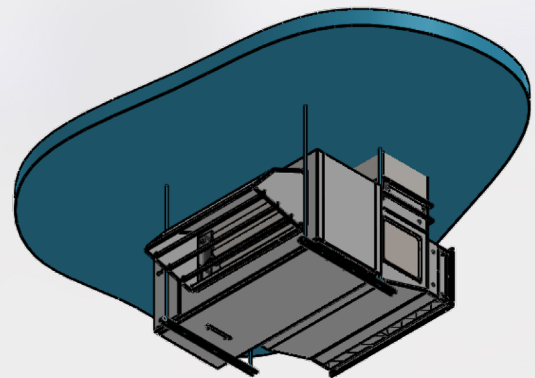
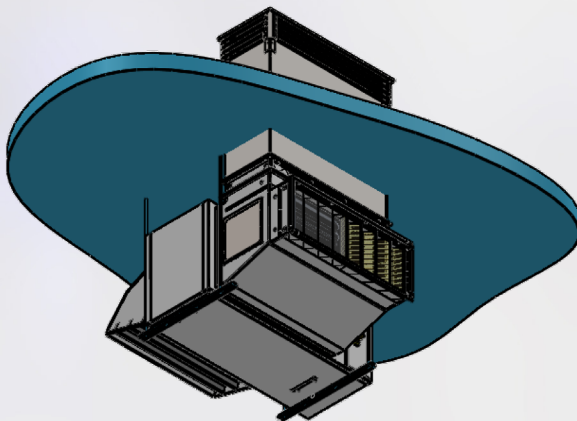



WYKONANIE

NAGRZEWNICE

MONTAŻ ZEWNĘTRZNY



Nagrzewnice EOLO MIX instalowane są na zewnątrz budynku, ale nie na dachu. Nagrzewnice zewnętrzne MIX przygotowane są do bezpośredniego nadmuchu do wnętrza obiektu. Z uwagi na montaż można je stosować w obiektach, dla których nie ma pozwolenia na montaż instalacji gazowej.



NAGRZEWNICE EOLO MIX

	MIX 25	MIX 35	MIX 45	MIX 55	MIX 65	MIX 85	MIX 100
Indeksy Eolo BC AE MIX	80VBNA4322	80VBNA4324	80VBNA4331	80VBNA4329	80VBNA4320	80VBNA4332	80VBNA4319
Indeksy Eolo BC AC MIX	80VBNA1322	80VBNA1324	80VBNA1331	80VBNA1329	80VBNA1320	80VBNA1332	80VBNA1319
Indeksy Eolo NBC AE MIX	80VBNA5222	80VBNA5224	80VBNA5231	80VBNA5229	80VBNA5220	80VBNA5232	80VBNA5219
Indeksy Eolo NBC AC MIX	80VBNA3222	80VBNA3224	80VBNA3231	80VBNA3229	80VBNA3220	80VBNA3232	80VBNA3219

NAGRZEWNICE EOLO MIX bez komory mieszania

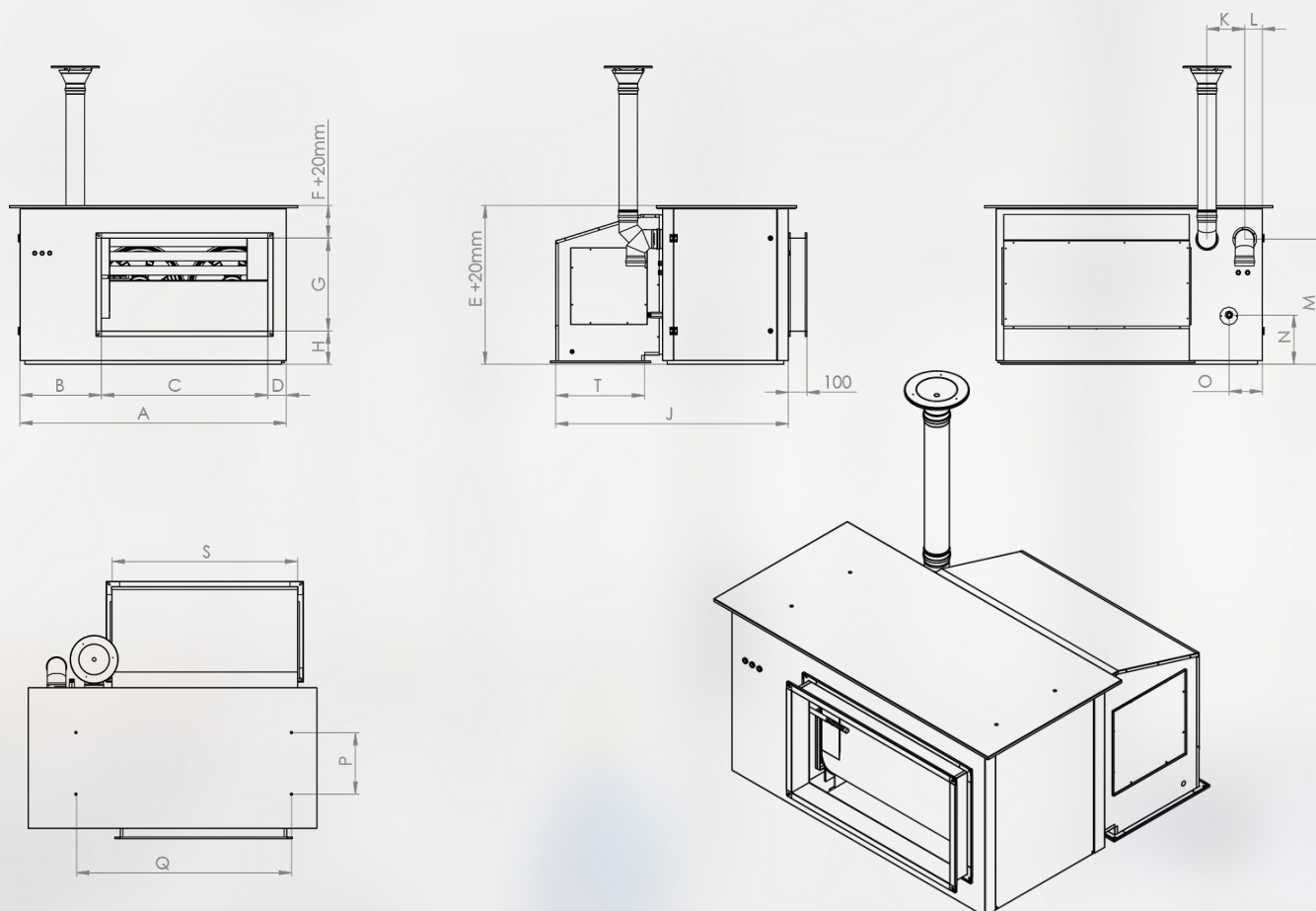

	A	B	C	D	E	F	G	H	I	J	K	L	M	N	O	P	Q	S	T
15 AC / 15 AE	854	304	450	100	635	120	350	150	535	951	204	80	475	255	95	232	648	450	380
25 AC / 25 AE	854	304	450	100	635	120	350	150	535	951	204	80	475	255	95	232	648	450	380
35 AC / 35 AE	1095	295	700	100	675	120	350	150	535	981	204	80	475	255	95	232	887	600	380
45 AC / 45 AE	1150	300	750	100	790	130	450	160	600	1119	204	90	600	290	140	320	875	720	380
55 AC / 55 AE	1290	300	850	140	790	130	450	160	600	1121	204	95	600	290	140	320	990	845	480
65 AC / 65 AE	1440	440	900	100	840	170	500	170	675	1258	204	96	675	290	180	332	1164	1000	480
85 AC / 85 AE	1600	440	1000	160	840	170	500	170	675	1258	204	96	675	335	175	332	1324	1100	480
100 AC / 100 AE	1750	464	1150	136	840	150	500	190	675	1261	204	96	675	335	175	332	1489	1250	480

WAGA (kg) bez komory mieszania

	AC	AE
BC 15	89	89
BC 25	91	91
BC 35	104	104
BC 45	128	128
BC 55	165	165
BC 65	184	184
BC 85	209	209
BC 100	248	248

WAGA (kg) bez komory mieszania

	AC	AE
NBC 15	89	89
NBC 25	91	91
NBC 35	104	104
NBC 45	128	128
NBC 55	165	165
NBC 65	184	184
NBC 85	209	209
NBC 100	248	248

NAGRZEWNICE EOLO MIX z komorą mieszania

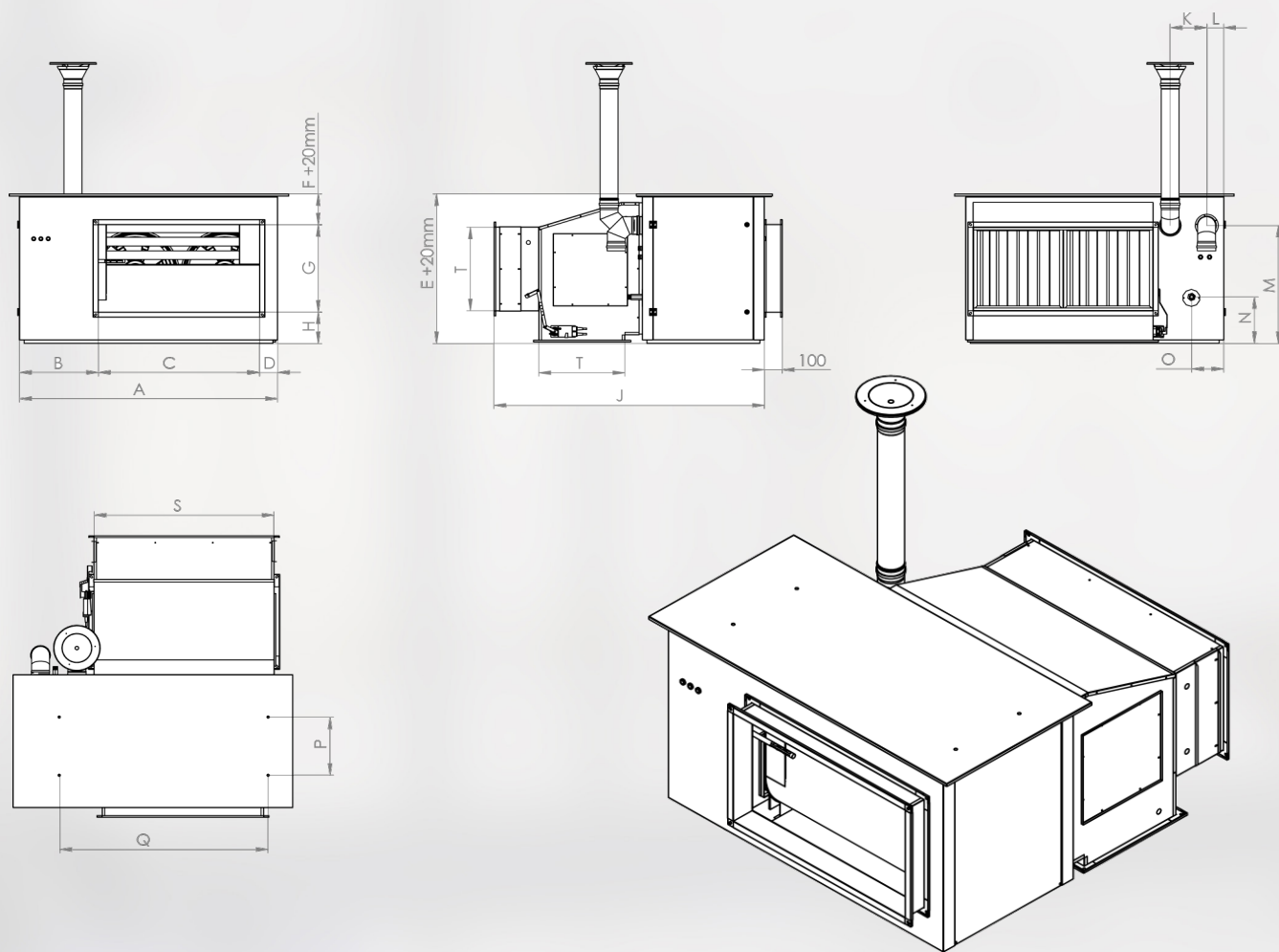

	A	B	C	D	E	F	G	H	I	J	K	L	M	N	O	P	Q	S	T
15 AC / 15 AE	854	304	450	100	635	120	350	150	535	1202	204	80	475	255	95	232	648	450	380
25 AC / 25 AE	854	304	450	100	635	120	350	150	535	1231	204	80	475	255	95	232	648	450	380
35 AC / 35 AE	1095	295	700	100	675	120	350	150	535	1369	204	80	475	255	95	232	887	600	380
45 AC / 45 AE	1150	300	750	100	790	130	450	160	600	1370	204	90	600	290	140	320	875	720	380
55 AC / 55 AE	1290	300	850	140	790	130	450	160	600	1440	204	95	600	290	140	320	990	845	480
65 AC / 65 AE	1440	440	900	100	840	170	500	170	675	1725	204	96	675	290	180	332	1164	1000	480
85 AC / 85 AE	1600	440	1000	160	840	170	500	170	675	1725	204	96	675	335	175	332	1324	1100	480
100 AC / 100 AE	1750	464	1150	136	840	150	500	190	675	1890	204	96	675	335	175	332	1489	1250	480

WAGA (kg) z komorą mieszania

	AC	AE
BC 15	98	98
BC 25	100	100
BC 35	115	115
BC 45	140	140
BC 55	178	178
BC 65	201	201
BC 85	227	227
BC 100	269	269

WAGA (kg) z komorą mieszania

	AC	AE
NBC 15	98	98
NBC 25	100	100
NBC 35	115	115
NBC 45	140	140
NBC 55	178	178
NBC 65	201	201
NBC 85	227	227
NBC 100	269	269

AKCESORIA

Możliwości montażu nagrzewnic i dodatkowe akcesoria.

W zależności od zastosowania typu wentylatora w nagrzewnicy zalecamy właściwy sposób jej montażu zgodnie z tabelą.

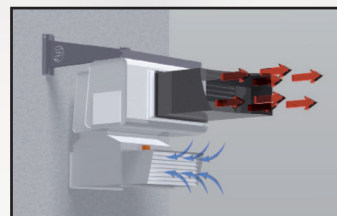
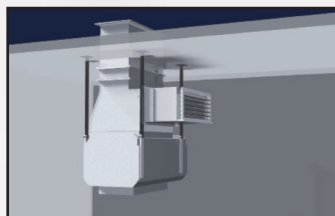

Typ wentylatora	Podstawa obrotowa	Montaż podstropowy	Podstawa ścienna
osiowy	tak	tak	tak
odśrodkowy	nie	nie	tak

MONTAŻ ŚCIENNY PRZY POMOCY WSPORNIKA STANDARDOWEGO

Podstawa standardowa ścienna jest stosowana dla nagrzewnic z wentylatorami osiowymi AE, jak i odśrodkowymi AC.

W przypadku Nagrzewnic z wentylatorami AC wyposażonymi w komory mieszania, dla instalacji wewnątrz obiektów stosujemy do montażu śruby (dla modeli 15, 25, 35, 45, 55) lub pręty gwintowane (modele 65, 85, 100). Podstawa ścienna jest wówczas montowana od góry.

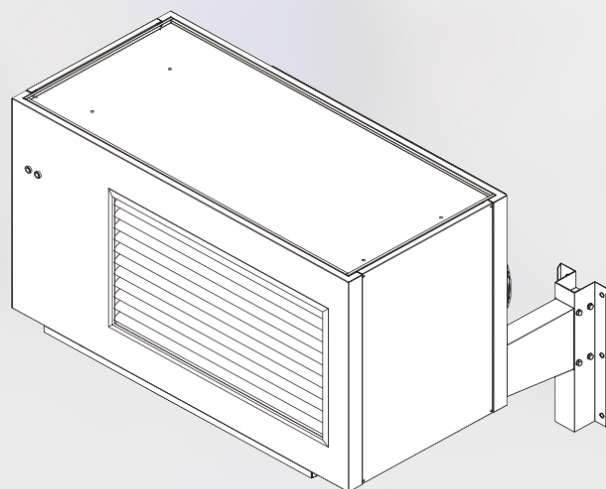
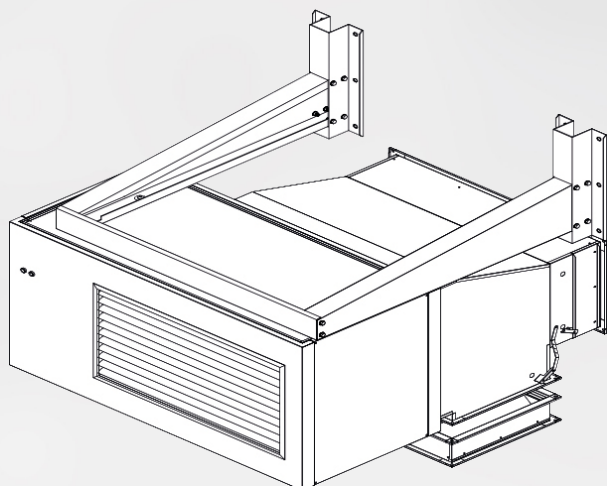

MONTAŻ ŚCIENNY NA WSPORNIKU OBROTOWYM

Podstawa obrotowa ścienna jest stosowana dla nagrzewnic z wentylatorami osiowymi AE.

Montaż przy zastosowaniu podstawy ściennej obrotowej jest elastyczny i dostosowujemy go do konkretnej architektury obiektu, z uwagi na elastyczność jej umiejscowienia, od góry lub od dołu. Ten typ montażu jest dopuszczalny dla modeli od EOLO 15 do EOLO 55, bez względu na typ wymiennika.

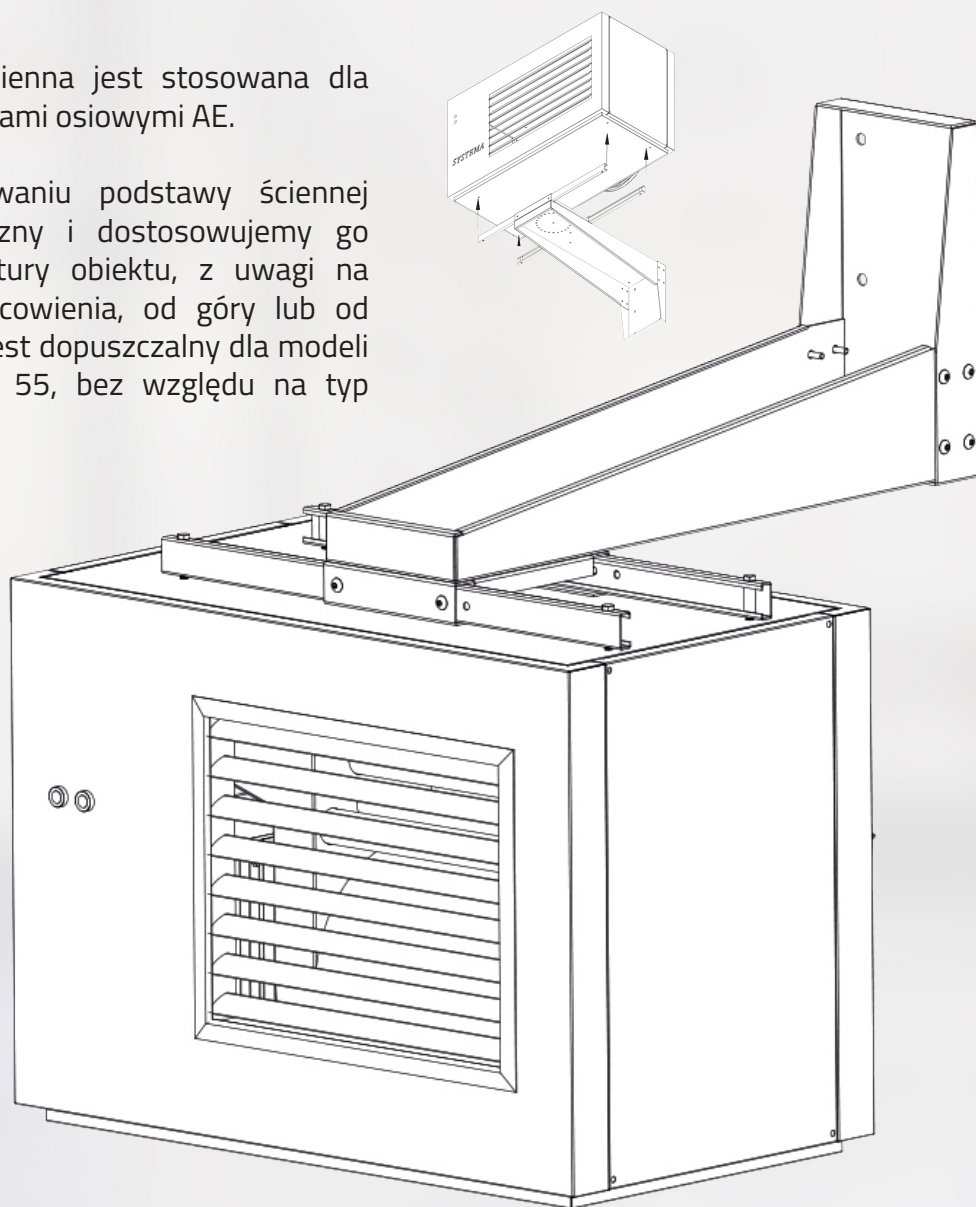

INSTALACJA NAGRZEWNICY PODSTROPOWEJ

Podstawa standardowa ścienna jest stosowana dla nagrzewnic z wentylatorami osiowymi AE, jak i odśrodkowymi AC.

W przypadku Nagrzewnic z wentylatorami AC wyposażonymi w komory mieszania, dla instalacji wewnątrz obiektów stosujemy do montażu śruby (dla modeli 15, 25, 35, 45, 55) lub pręty gwintowane (modele 65, 85, 100). Podstawa ścienna jest wówczas montowana od góry.

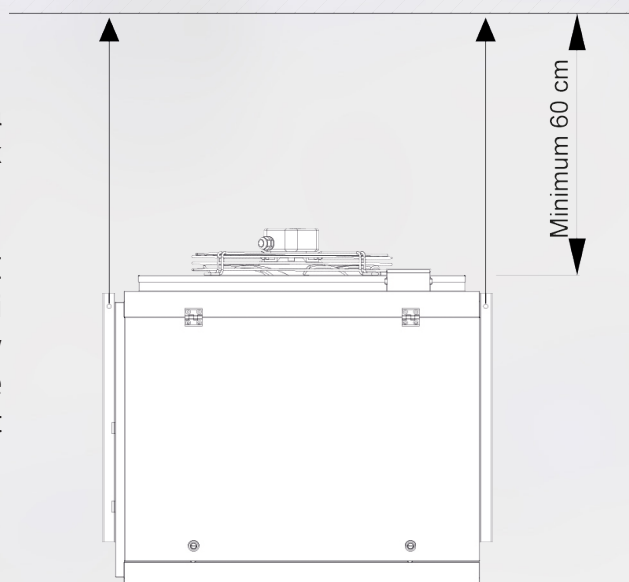

KOMORY MIESZANIA

Możliwe rozwiązania połączenia nagrzewnic Eolo z komorami mieszania

WERSJA C

Pobór powietrza z dołu (opcjonalnie filtr obiegu wewn.)

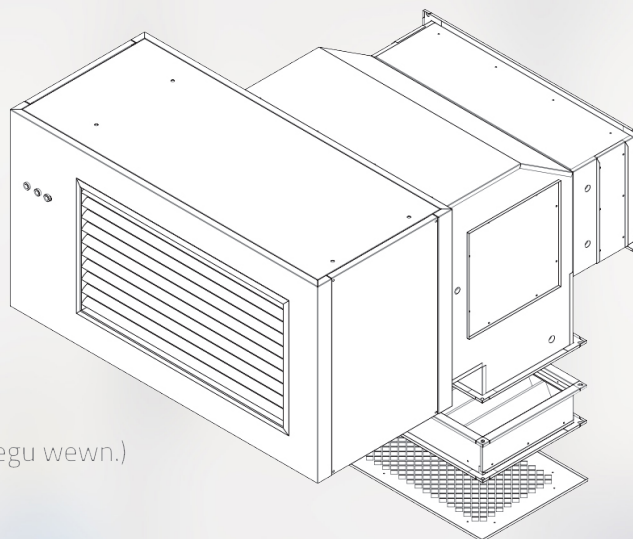

WERSJA D

Pobór powietrza z góry (opcjonalnie filtr obiegu wewn.)

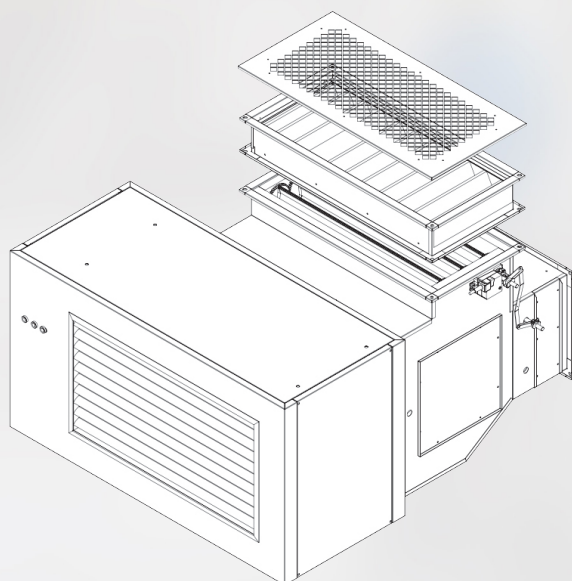

WERSJA E

Pobór powietrza świeżego z czepni dachowej (opcjonalnie filtr obiegu wewn.)

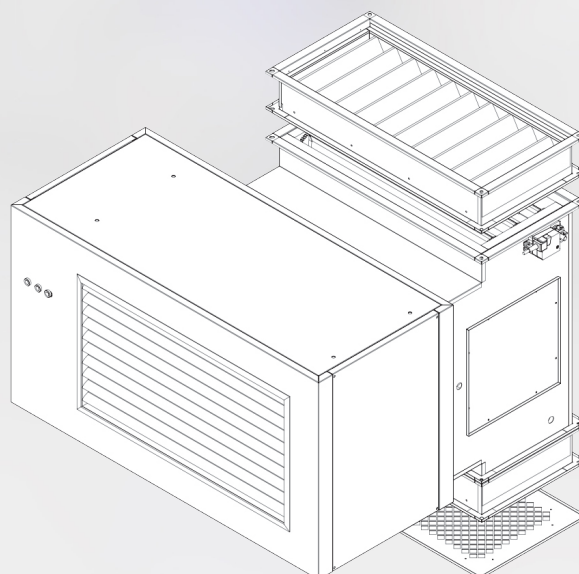

Ciężar komór mieszania i filtrów

Moc nagrzewnic [kW]	Filtr C/D/E	Komora C/D	Komora C/D
15/25	2.5 kg	20 kg	18 kg
35	3 kg	25 kg	23 kg
45	3 kg	27 kg	28 kg
55	4 kg	30 kg	30 kg
65	4.6 kg	40 kg	42 kg
85	5.2 kg	42 kg	44 kg
100	6 kg	45 kg	46 kg

NAGRZEWNICA EOLO Z KOMORĄ MIESZANIA W WERSJI C LUB D

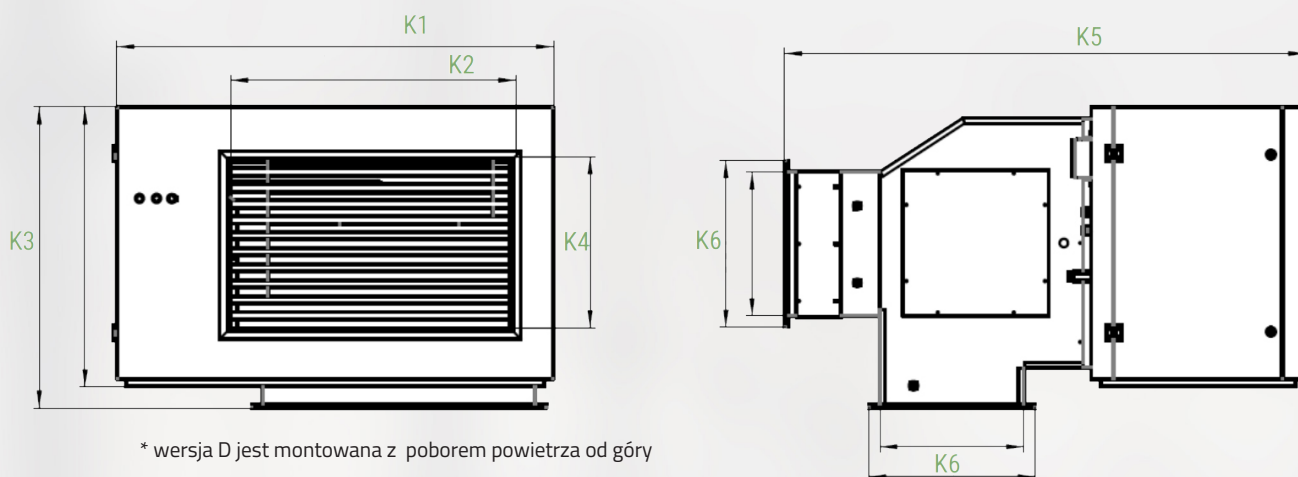

* wersja D jest montowana z poborem powietrza od góry

Komory mieszania wersja C lub D	K1	K2	K3	K4	K5	K6
EOLO BL / BC 15	854	450	620	350	1202	440
EOLO BL / BC 25	854	450	620	350	1202	440
EOLO BL / BC 35	1095	700	673	350	1230	440
EOLO BL / BC 45	1150	750	790	450	1371	440
EOLO BL / BC 55	1290	850	790	450	1376	440
EOLO BL / BC 65	1440	900	840	500	1508	540
EOLO BL / BC 85	1600	1000	840	500	1508	540
EOLO BL / BC 100	1750	1150	840	500	1511	540

NAGRZEWNICA EOLO Z KOMORĄ MIESZANIA W WERSJI E

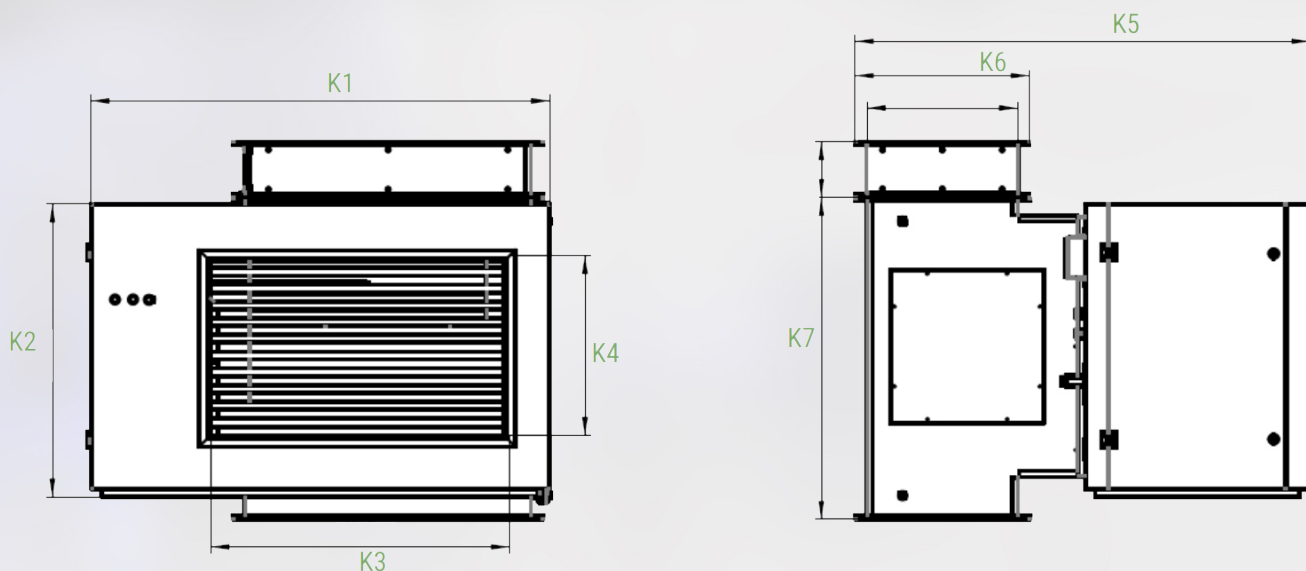

Komra mieszania wersja E	K1	K2	K3	K4	K5	K6	K7
EOLO BL / BC 15	-	-	-	-	-	-	-
EOLO BL / BC 25	854	620	450	350	1012	440	745
EOLO BL / BC 35	1095	620	700	350	1012	440	745
EOLO BL / BC 45	1150	735	750	450	1150	440	807
EOLO BL / BC 55	1290	735	750	450	1141	440	807
EOLO BL / BC 65	1440	840	900	500	1290	540	839
EOLO BL / BC 85	1600	840	1000	500	1290	540	839
EOLO BL / BC 100	1750	840	1150	500	1290	540	839d

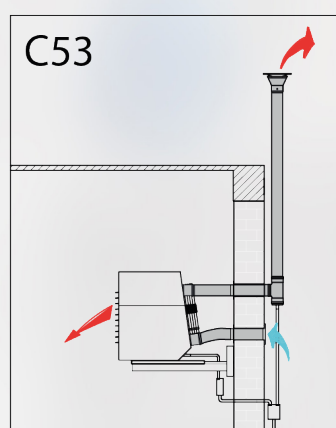
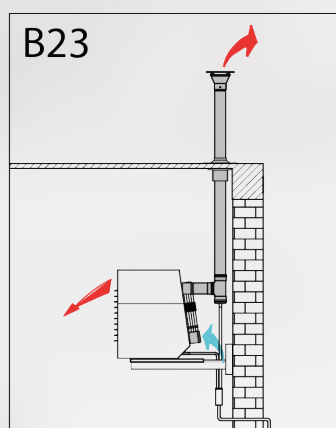
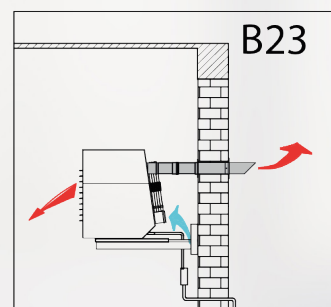
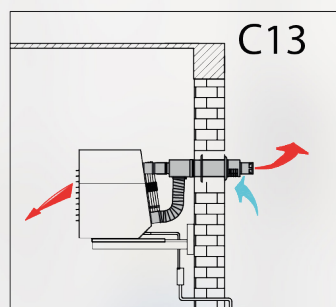
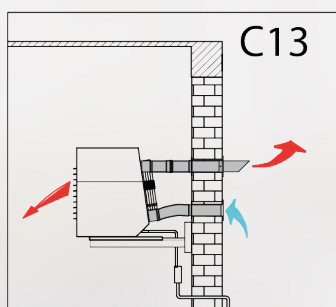
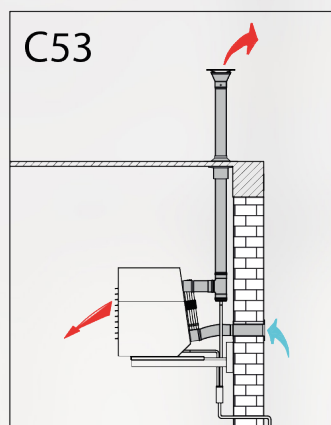
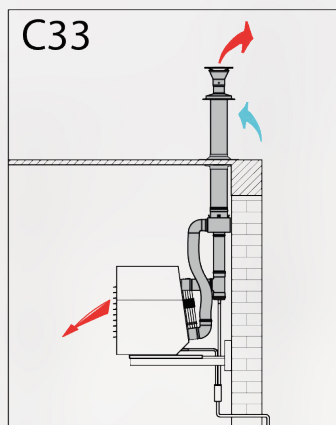
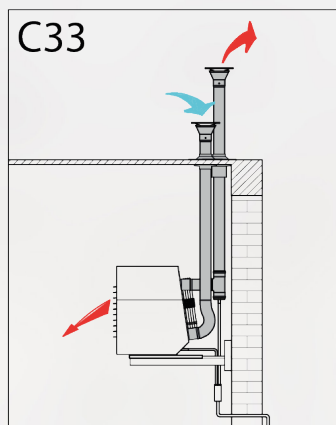

Kominiek spalinowy - sufitowy pionowy

80AKKO3010/WG - Ø100
80AKKO3075/WG - Ø130



Kominiek spalinowy ścienny poziomy

80AKKO3012/WG - Ø100
80AKKO3076/WG - Ø130



Kominiek sufitowy współosiowy

80AKKO3003/WG - Ø100
80AKKO3065/WG - Ø130



Kominiek współosiowy ścienny

80AKKO3005/WG - Ø100/150
80AKKO3064/WG - Ø130/200



Końcówka poboru powietrza sufitowa

80AKKO5121 - Ø100
80AKKO5122 - Ø130

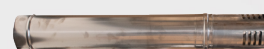

Końcówka poboru powietrza ścienna

80AKKO5123 - Ø100
80AKKO5124 - Ø130

Możliwe rozwiązania wyrzutu spalin

Uwaga! Układów typu B nie należy stosować w budynkach z wentylacją mechaniczną, odciągami miejscowymi lub urządzeniami, które mogą wytworzyć podciśnienie w budynku. Odpływ kondensatu dotyczy nagrzewnic BC kondensacyjnych (nie dotyczy nagrzewnic BL)

STEROWANIE - EOLO NBC

Rozwiązania sterowania dla nagrzewnic modułowych ściennych

1. Termostat SPPT10 - sterowanie on/off



- Termostat programowalny tygodniowo
- Temperatura dzienna/nocna
- Przeznaczony dla jednej nagrzewnicy

Nazwa	Nr katalogowy	ilość
Termostat SPPT 10 dla 1 nagrzewnicy on/off lub M	00CQU2669/WG	1 szt.
Potencjometr 10K w puszcze - regulator mocy palnika BL	94CNP00009	1 szt.

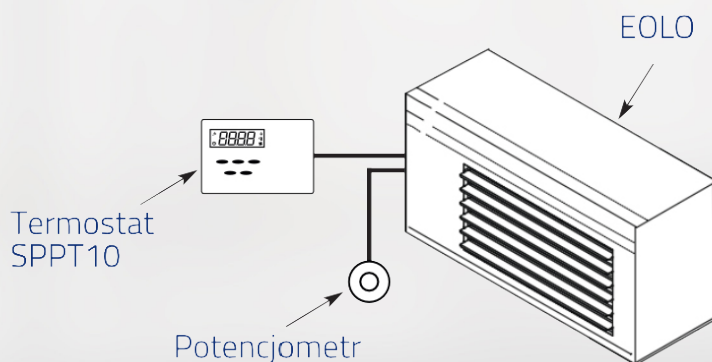

2. Panel dotykowy SCP674V202 (SCP674V122T)



- Obsługa jednej nagrzewnicy
- Wbudowany czujnik temperatury wewnętrzny
- Opcjonalny czujnik temperatury zewnętrzny
- Programator tygodniowy
- 3 poziomy temperatury: komfort / ekonomiczny / dyżurny
- Obsługa komory mieszania

Nazwa	Nr katalogowy	ilość
Sterownik - panel dotykowy SCP674V122T2	11ELST9524/WG	1 szt.
Płyta komunikacyjna SCP674V122T2, obsługa komór mieszania z siłownikami 0-10V, obsługa modulacji wentylatorów	11ELPL9417/WG	1 szt.
Czujnik temp. zewnętrznej (opcja)	00CES02689	1 szt.

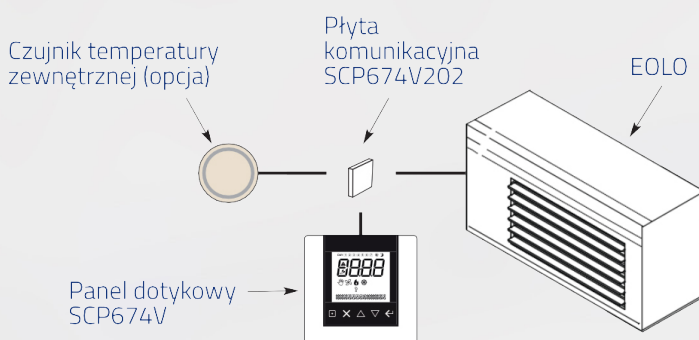

STEROWNIK SCM830B DLA 16 NAGRZEWNIC DOSTĘPNY W TRZECH WERSJACH

Kontroluje do 16 nagrzewnic. Dwie główne strefy ciepłne. Możliwość utworzenia do 16 stref ciepłych poprzez dodatkowe czujniki temperatury podłączone bezpośrednio do nagrzewnicy.

3 poziomy temperatury Komfortowa / Ekonomiczna / Dyżurna. Programowanie tygodniowe niezależnie dla każdej strefy



SCM830B E1010E: Wersja podstawowa.

SCM830B E1012E: Wyposażony w wyjście ModBus RTU dedykowane do systemu BMS.

SCM830B E1013E: Wyposażony w port TCP/IP do podłączenia do komputera PC oraz wyjście ModBus RTU. W komplecie oprogramowanie EYELAN do zarządzania systemem grzewczym z poziomu PC

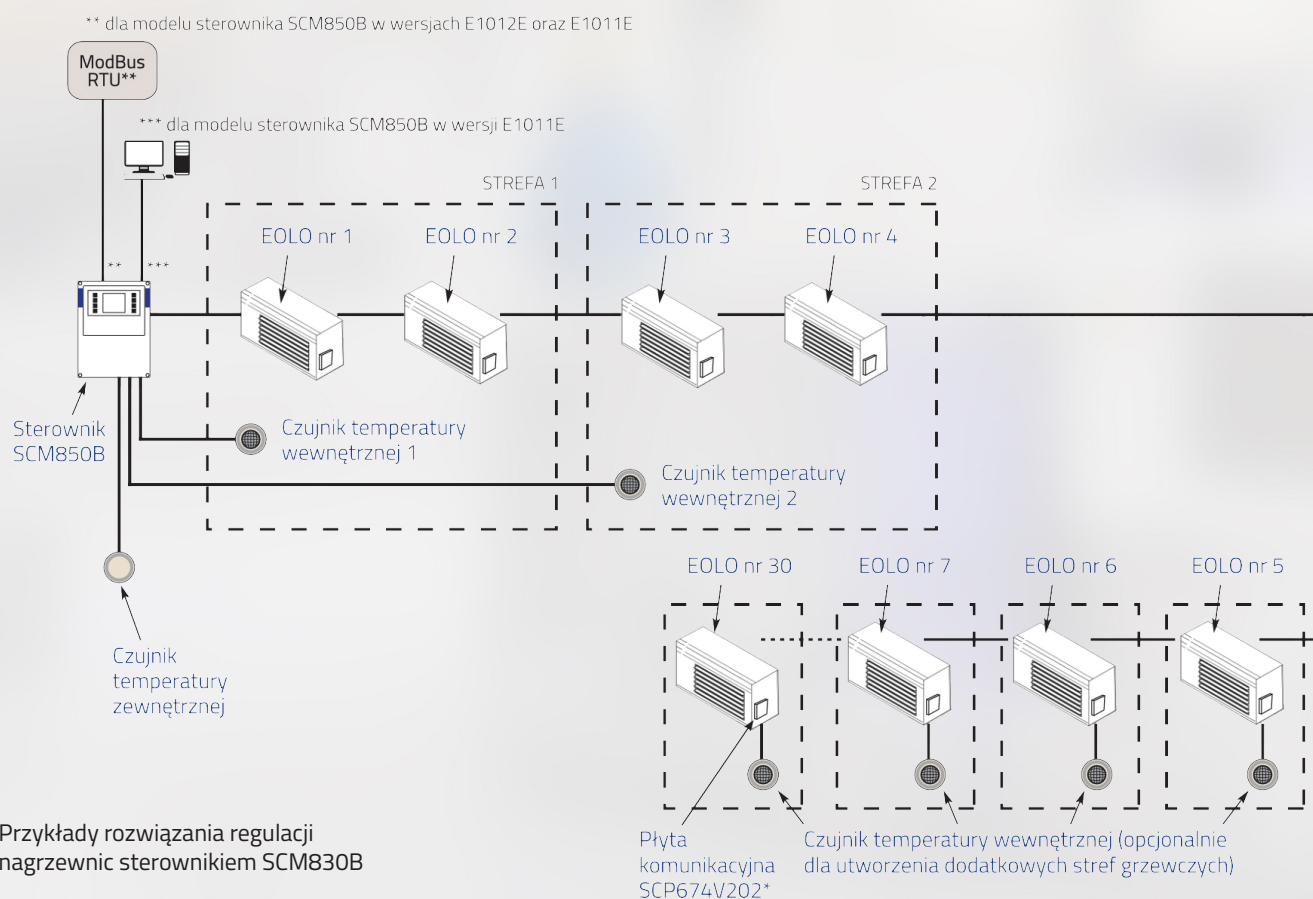

Nazwa	Nr katalogowy	ilość	Nazwa	Nr katalogowy	ilość	Nazwa	Nr katalogowy	ilość
Sterownik SCM830B E1010E do 16 urządzeń	11ELST9514/WG	1 szt.	Sterownik SCM830B E1013E do 16 urządzeń + ModBus +TCP-IP + software PC, cyfrowy system sterowania oparty na protokole I2NET	11ELST9516/WG	1 szt.	Sterownik SCM830B E1012E do 16 urządzeń + ModBUS output	11ELST9518/WG	1 szt.
Płyta komunikacyjna SCP674V202, obsługa komór mieszania z siłownikami 0-10V, obsługa modulacji wentylatorów	11ELPL9417/WG	1-16 szt.	Płyta komunikacyjna SCP674V202, obsługa komór mieszania z siłownikami 0-10V, obsługa modulacji wentylatorów	11ELPL9417/WG	1-16 szt.	Płyta komunikacyjna SCP674V202, obsługa komór mieszania z siłownikami 0-10V, obsługa modulacji wentylatorów	11ELPL9417/WG	1-16 szt.
Czujnik temperatury wew. EOLO	04CEGL3001	1-16 szt.	Czujnik temperatury wew. EOLO	04CEGL3001	1-16 szt.	Czujnik temperatury wew. EOLO	04CEGL3001	1-16 szt.
Czujnik temp. zewnętrznej	00CESO2689	1 szt.	Czujnik temp. zewnętrznej	00CESO2689	1 szt.	Czujnik temp. zewnętrznej	00CESO2689	1 szt.

5. Sterownik INET SERIA SCH150A



WSZYSTKIE FUNKCJE STEROWNIKA INET SCH133 ORAZ DODATKOWO:

- Swobodna konfiguracja ilości stref grzewczych (od 1 do 4)
- Wyjście MODBUS RTU do zarządzania układem nagrzewnic poprzez nadrzędny BMS

Nazwa

Sterownik INET SCH150A (1-4 stref, 16 urządzeń), wer. E1110 lub łącze ModBus

Płyta komunikacyjna SCP674V143

Czujnik temperatury wew. EOLO

Czujnik temp. zewnętrznej

Nr katalogowy

94CECR2700/WG

11ELPL9416

04CEGL3001

00CESO2689

Ilość

1 szt.

1-16 szt.

1-4 szt.

1 szt.

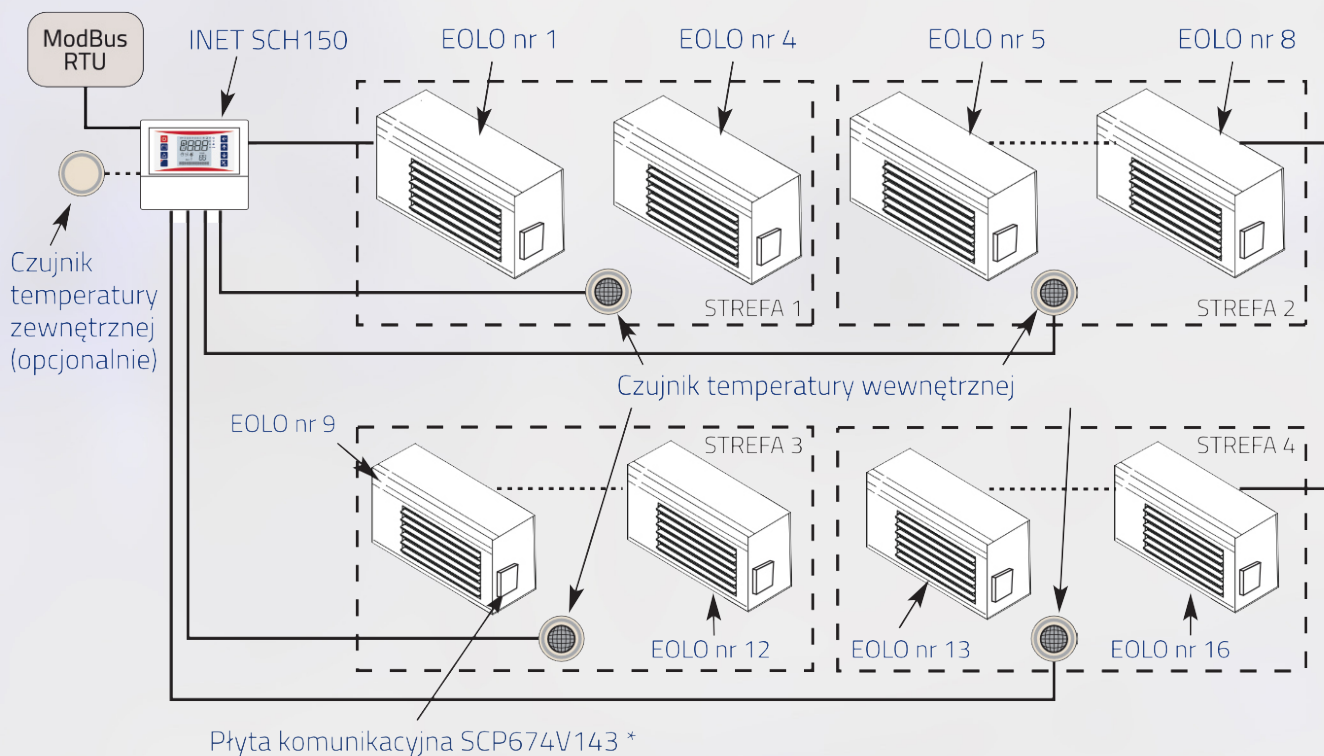

*) Płyta komunikacyjna SCP674V143 dotyczy każdej nagrzewnicy EOLO NBC

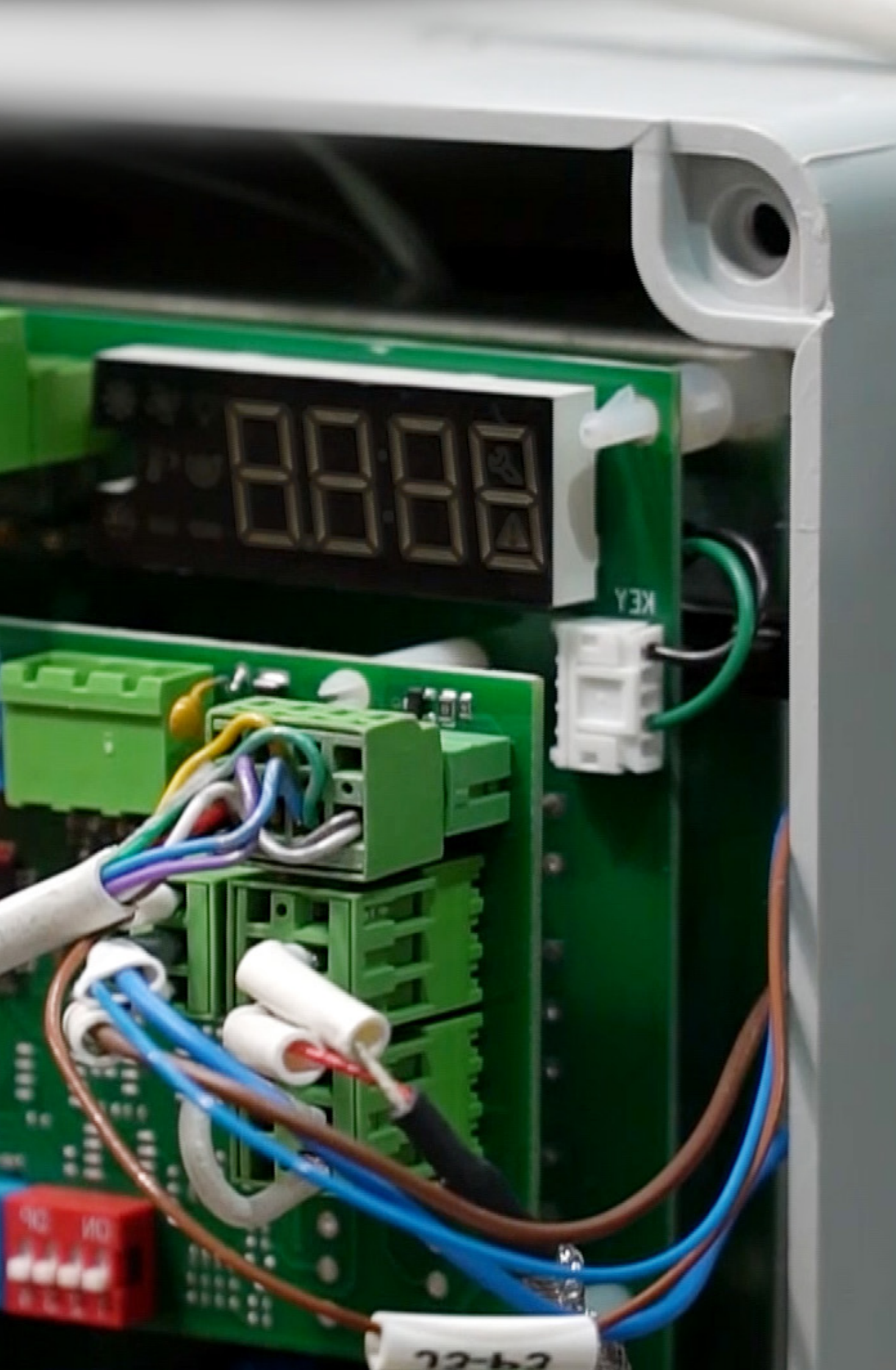

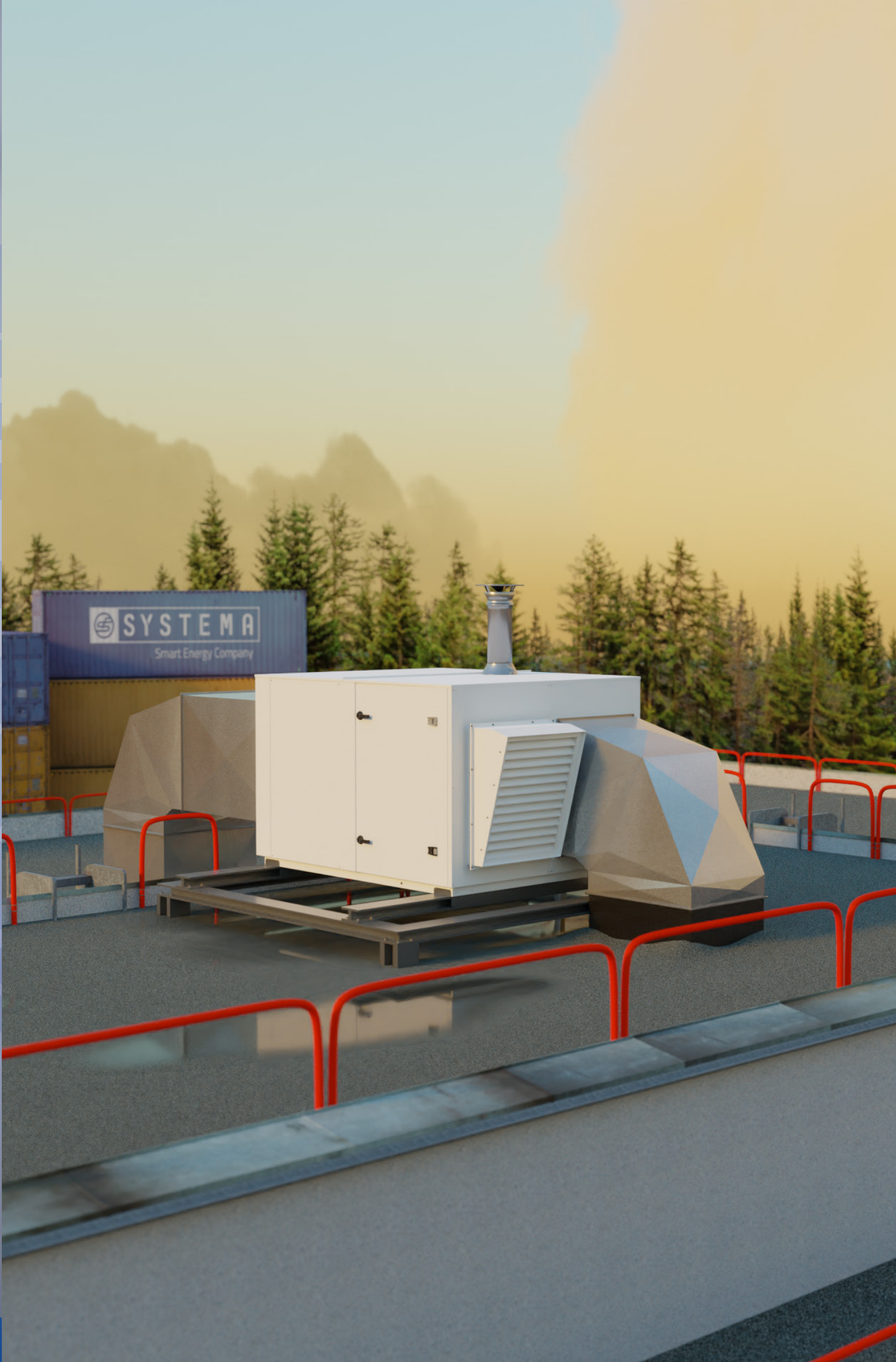

NAGRZEWNICE POWIETRZA GAZOWE TYPU ROOF-TOP

Nagrzewnice EOLO RT to urządzenie grzewczo-wentylacyjne z wymiennikiem standardowym bez odprowadzania kondensatu lub z odprowadzaniem kondensatu w wersji poziomej, przeznaczone do montażu na zewnątrz głównie na dachu. Nagrzewnice dystrybuują ogrzane powietrze w sposób bezpośredni. Wyrzut i pobór powietrza jest dopasowywany do potrzeb architektury obiektu. Urządzenia są swobodnie konfigurowalne w zakresie stopnia filtracji, definiowania wydatku powietrza oraz jego sprężu. Obudowa jest wykonana ze stali galwanizowanej lakierowanej proszkowo. Grubość izolacja paneli wynosi 5 cm a podłogi i dachu urządzenia 10cm.

RODZINA EOLO RT

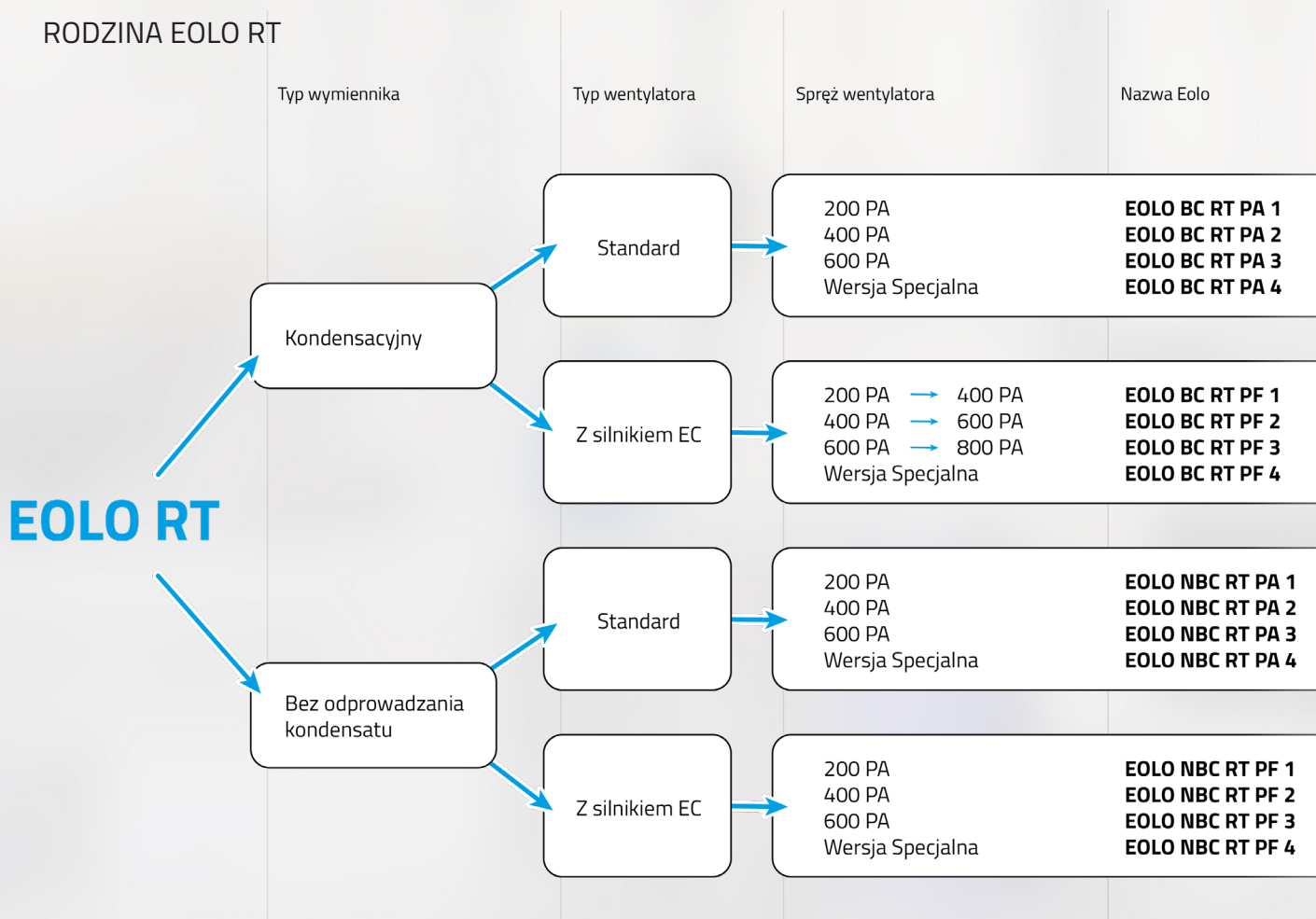

Typ wymiennika	Materiał	Sprawność	Typ regulacji wydajności	Modele
Rurowy z odprowadzaniem kondensatu - BC	AISI 430	DO 105%	Modulowana w zakresie od 30 do 100%	EOLO BC RT do wielkości 300
Rurowy bez odprowadzania kondensatu - NBC		Do 97%	Modulowana w zakresie od 60 do 100%	EOLO NBC RT do wielkości 300
Płytowy z odprowadzaniem kondensatu		Do 109%	Modulowana w zakresie od 30 do 100%	EOLO BC RT do wielkości 300

MODULACJE EOLO ROOF-TOP BC

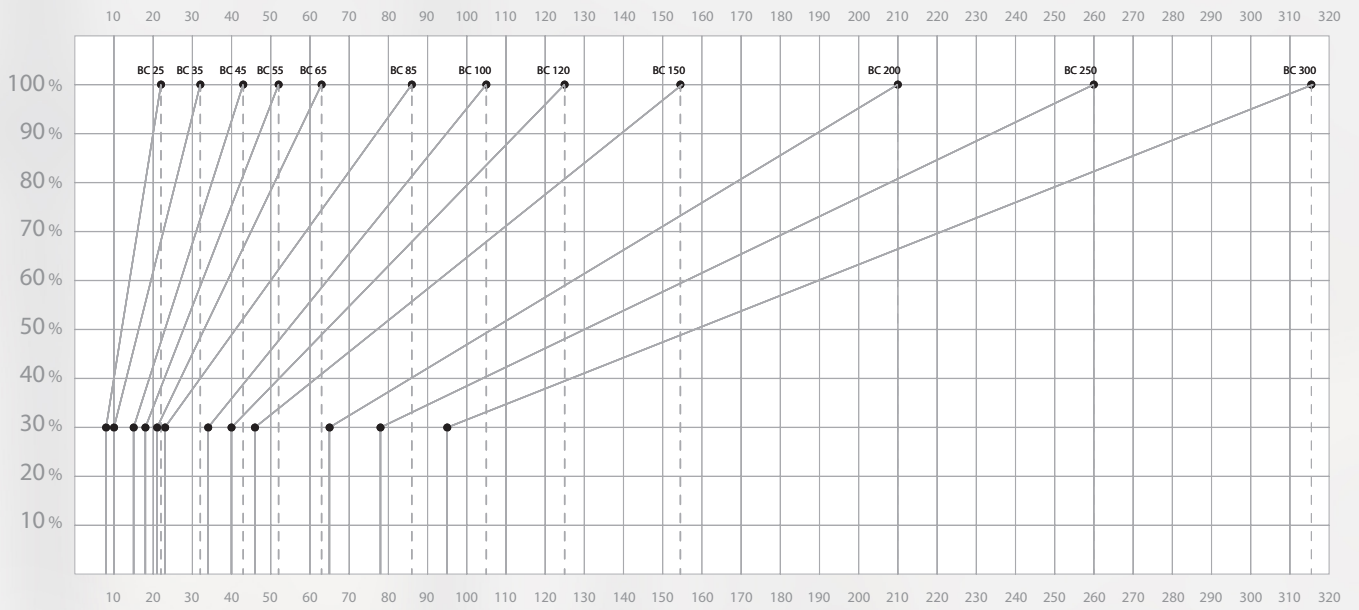

MODULACJE EOLO ROOF-TOP NBC

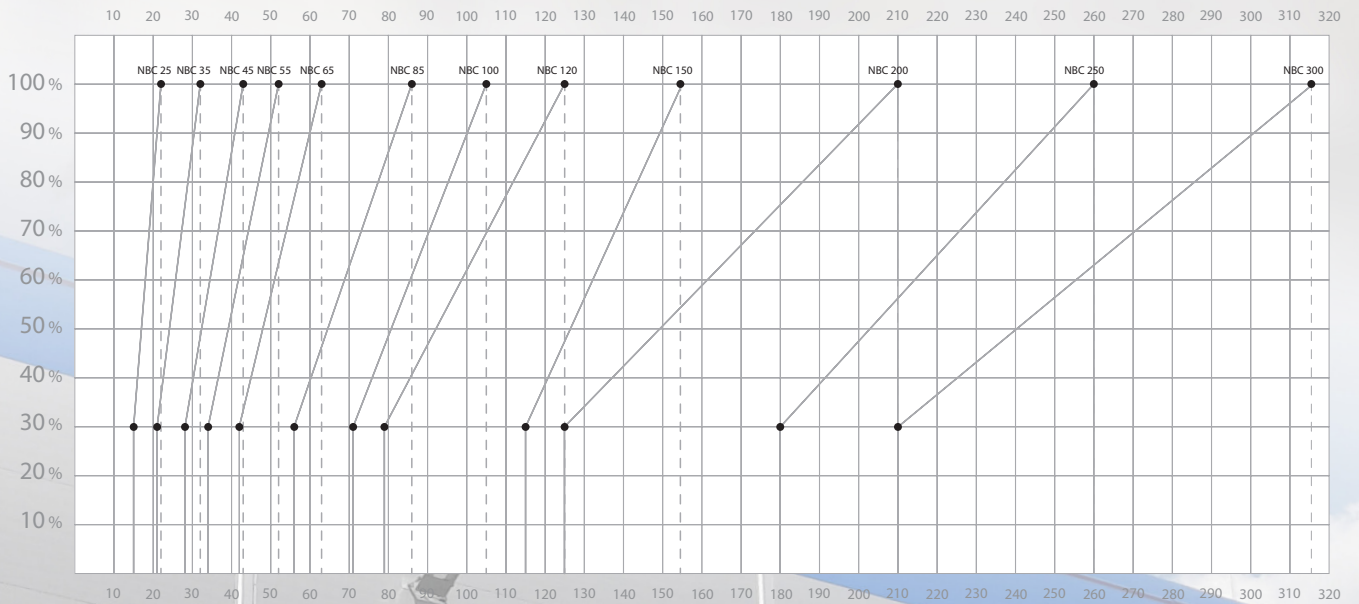

DANE TECHNICZNE - EOLO BC RT

EOLO BC RT			BC25	BC35	B45	BC55	BC65	BC85	BC100	BC120	BC150	BC200	BC250	BC300
Indeks dla	spręż	200 PA	91RTBC0273-1	91RTBC0274-1	91RTBC0275-1	91RTBC0276-1	91RTBC0277-1	91RTBC0278-1	91RTBC0279-1	91RTBC0280-1	91RTBC0281-1	91RTBC0282-1	91RTBC0283-1	91RTBC0284-1
Indeks dla	spręż	400 PA	91RTBC0273-2	91RTBC0274-2	91RTBC0275-2	91RTBC0276-2	91RTBC0277-2	91RTBC0278-2	91RTBC0279-2	91RTBC0280-2	91RTBC0281-2	91RTBC0282-2	91RTBC0283-2	91RTBC0284-2
Indeks dla	spręż	600 PA	91RTBC0273-3	91RTBC0274-3	91RTBC0275-3	91RTBC0276-3	91RTBC0277-3	91RTBC0278-3	91RTBC0279-3	91RTBC0280-3	91RTBC0281-3	91RTBC0282-3	91RTBC0283-3	91RTBC0284-3
Indeks dla	silnik EC, spręż	200 PA - 400 PA	91RTBC0273/EC-1	91RTBC0274/EC-1	91RTBC0275/EC-1	91RTBC0276/EC-1	91RTBC0277/EC-1	91RTBC0278/EC-1	91RTBC0279/EC-1	91RTBC0280/EC-1	91RTBC0281/EC-1	91RTBC0282/EC-1	91RTBC0283/EC-1	91RTBC0284/EC-1
Indeks dla	silnik EC, spręż	400 PA - 600 PA	91RTBC0273/EC-2	91RTBC0274/EC-2	91RTBC0275/EC-2	91RTBC0276/EC-2	91RTBC0277/EC-2	91RTBC0278/EC-2	91RTBC0279/EC-2	91RTBC0280/EC-2	91RTBC0281/EC-2	91RTBC0282/EC-2	91RTBC0283/EC-2	91RTBC0284/EC-2
Indeks dla	silnik EC, spręż	600 PA - 800 PA	91RTBC0273/EC-3	91RTBC0274/EC-3	91RTBC0275/EC-3	91RTBC0276/EC-3	91RTBC0277/EC-3	91RTBC0278/EC-3	91RTBC0279/EC-3	91RTBC0280/EC-3	91RTBC0281/EC-3	91RTBC0282/EC-3	91RTBC0283/EC-3	91RTBC0284/EC-3
Moc nominalna Maksymalna		kW (Hi)	22	32	43	52	63	86	105	125	155	210	260	315
		Sprawność %	95	94	95	95	95	95	95	95	95	98	98	98
Moc nominalna Maksymalna		kW (Hi)	8	10	15	18	21	23	34	40	46	65	78	95
		Sprawność %	105	105	105	105	105	105	105	105	105	108	108	108
Sezonowa efektywność energetyczna		%												
Liczba wymienników		szt.	1	1	1	1	1	1	1	1	2	2	2	2
Nominalne zużycie gazu przy 15°C i ciśnieniu 1013 mbar	Metan G20	m3/h	2,33	3,39	4,55	5,5	6,67	8,89	11,11	1,323	16,4	22,22	27,51	33,33
	GPL Butan G30	kg/h	1,73	2,52	3,39	4,1	4,97	6,62	8,28	9,86	12,22	16,56	20,5	24,84
	GPL Propan G31	kg/h	1,71	2,49	3,34	4,04	4,89	6,53	8,16	9,71	12,04	16,31	20,2	24,47
Ciśnienie zasilania	Metan G20	mbar	20											
	GPL Butan G30	mbar	29											
	GPL Propan G31	mbar	37											
Zasilanie elektryczne	V	230	230	230	230	230	230	230	230	230	230	230	230	230
Natężenie przepływu	m3/h	2500	3500	5000	6000	7000	9000	10000	12000	14000	16000	2000	24000	
Moc znamionowa energii elekt.	200 PA	kW	1,19	1,19	2,29	2,42	2,42	3,25	3,25	4,25	5,79	7,82	7,97	11,48
	400 PA	kW	1,59	1,59	3,09	3,22	3,22	4,25	4,25	5,75	7,79	11,32	11,47	11,48
	600 PA	kW	2,29	2,29	4,09	4,22	4,22	5,75	5,75	7,75	11,29	11,32	15,47	15,48
Średnica wlotu gazu		Cal	3/4"	3/4"	3/4"	3/4"	3/4"	1"	1"	1"	1 1/4"	1 1/4"	1 1/4"	1 1/4"
Średnica odprowadzania spalin		mm	100	100	100	100	100	130	130	130	200	200	200	200
Maksymalna długość przewodu spalinowego		m	8	8	8	8	8	8	8	8	8	8	8	8
Temperatura pracy systemu			-30°C do 40°C											
Poziom hałasu (w odległości 5m)		dBA	56	57	57	58	59	61	62	63	65	66	67	67
Waga (werja podstawowa, bez kanału wlotowego, 200 PA)		kg	220	250	380	400	430	590	620	650	840	940	1040	1290

DANE TECHNICZNE - EOLO NBC RT

EOLO NBC RT			BL25	BL35	BL45	BL55	BL65	BL85	BL100	BL120	BL150	BL200	BL250	BL300	
Indeks dla	spręż	200 Pa	91RTNBC0249-1	91RTNBC0250-1	91RTNBC0251-1	91RTNBC0252-1	91RTNBC0253-1	91RTNBC0254-1	91RTNBC0255-1	91RTNBC0256-1	91RTNBC0257-1	91RTNBC0258-1	91RTNBC0259-1	91RTNBC0260-1	
Indeks dla	spręż	400 Pa	91RTNBC0249-2	91RTNBC0250-2	91RTNBC0251-2	91RTNBC0252-2	91RTNBC0253-2	91RTNBC0254-2	91RTNBC0255-2	91RTNBC0256-2	91RTNBC0257-2	91RTNBC0258-2	91RTNBC0259-2	91RTNBC0260-2	
Indeks dla	spręż	600 Pa	91RTNBC0249-3	91RTNBC0250-3	91RTNBC0251-3	91RTNBC0252-3	91RTNBC0253-3	91RTNBC0254-3	91RTNBC0255-3	91RTNBC0256-3	91RTNBC0257-3	91RTNBC0258-3	91RTNBC0259-3	91RTNBC0260-3	
Moc nominalna Maksymalna		kW (Hi)	22	32	43	52	63	84	103	125	155	210	260	315	
		Sprawność %	93	93	93	93	93	93	93	93	92	90	90	90	90
Moc nominalna Maksymalna		kW (Hi)	15	21	28	34	42	56	71	79	115	125	180	210	
		Sprawność %	95	95	95	95	95	95	95	94	94	92	92	92	92
Sezonowa efektywność energetyczna		%													
Liczba wymienników		szk.	1	1	1	1	1	1	1	1	2	2	2	2	
Nominalne zużycie gazu przy 15°C i ciśnieniu 1013 mbar		Metan G20	m ³ /h	2,33	3,39	4,55	5,5	6,67	8,89	11,11	1,323	16,4	22,22	27,51	33,33
		GPL Butan G30	kg/h	1,73	2,52	3,39	4,1	4,97	6,62	8,28	9,86	12,22	16,56	20,5	24,84
		GPL Propan G31	kg/h	1,71	2,49	3,34	4,04	4,89	6,53	8,16	9,71	12,04	16,31	20,2	24,47
Ciśnienie zasilania		Metan G20	mbar	20											
		GPL Butan G30	mbar	29											
		GPL Propan G31	mbar	37											
Zasilanie elektryczne		V	230	230	230	230	230	230	230	230	230	230	230	230	
Natężenie przepływu		m ³ /h	2500	3500	5000	6000	7000	9000	10000	12000	14000	16000	2000	24000	
Moc znamionowa energii elekt.		200 PA	kW	1,19	1,19	3,89	4,02	4,02	4,05	4,05	4,05	4,09	7,92	8,07	8,08
		Moc znamionowa energii elekt.	400 PA	3,89	3,89	4,59	4,72	4,72	4,65	4,65	4,65	4,69	9,12	9,27	9,28
		Moc znamionowa energii elekt.	600 PA	4,59	4,59	3,89	4,02	4,02	4,5	4,5	4,5	4,54	8,82	8,97	8,98
Średnica wlotu gazu		Cale	3/4"	3/4"	3/4"	3/4"	3/4"	1"	1"	1"	1 1/4"	1 1/4"	1 1/4"	1 1/4"	
Średnica odprowadzania spalin		mm	100	100	100	100	100	130	130	130	200	200	200	200	
Maksymalna długość przewodu spalinowego		m	10	10	10	10	10	10	10	10	10	10	10	10	
Temperatura pracy systemu			-30°C do 40°C												
Poziom hałasu (w odległości 5m)		dBA	56	57	57	58	59	61	62	63	65	66	67	67	
Waga (werja podstawowa, bez kanału wlotowego, 200 PA)		kg	220	250	380	400	430	590	620	650	840	940	1040	1290	

DANE TECHNICZNE - EOLO NBC RT PF

EOLO NBC RT PF			BL25	BL35	BL45	BL55	BL65	BL85	BL100	BL120	BL150	BL200	BL250	BL300
Indeks dla	silnik EC, spręż	200 PA - 400 PA	91RTNBC0249/ EC-1	91RTNBC0250/ EC-1	91RTNBC0251/ EC-1	91RTNBC0252/ EC-1	91RTNBC0253/ EC-1	91RTNBC0254/ EC-1	91RTNBC0255/ EC-1	91RTNBC0256/ EC-1	91RTNBC0257/ EC-1	91RTNBC0258/ EC-1	91RTNBC0259/ EC-1	91RTNBC0260/ EC-1
Indeks dla	silnik EC, spręż	400 PA - 600 PA	91RTNBC0249/ EC-2	91RTNBC0250/ EC-2	91RTNBC0251/ EC-2	91RTNBC0252/ EC-2	91RTNBC0253/ EC-2	91RTNBC0254/ EC-2	91RTNBC0255/ EC-2	91RTNBC0256/ EC-2	91RTNBC0257/ EC-2	91RTNBC0258/ EC-2	91RTNBC0259/ EC-2	91RTNBC0260/ EC-2
Indeks dla	silnik EC, spręż	600 PA - 800 PA	91RTNBC0249/ EC-3	91RTNBC0250/ EC-3	91RTNBC0251/ EC-3	91RTNBC0252/ EC-3	91RTNBC0253/ EC-3	91RTNBC0254/ EC-3	91RTNBC0255/ EC-3	91RTNBC0256/ EC-3	91RTNBC0257/ EC-3	91RTNBC0258/ EC-3	91RTNBC0259/ EC-3	91RTNBC0260/ EC-3
Moc nominalna Maksymalna		kW (Hi)	22	32	43	52	63	84	103	125	155	210	260	315
		Sprawność %	93	93	93	93	93	93	93	93	92	90	90	90
Moc nominalna Maksymalna		kW (Hi)	15	21	28	34	42	56	71	79	115	125	180	210
		Sprawność %	95	95	95	95	95	95	95	94	94	92	92	92
Liczba wymienników		szt.	1	1	1	1	1	1	1	1	2	2	2	2
Nominalne zużycie gazu przy 15°C i ciśnieniu 1013 mbar	Metan G20	m3/h	2,33	3,39	4,55	5,5	6,67	8,89	11,11	1,323	16,4	22,22	27,51	33,33
	GPL Butan G30	kg/h	1,73	2,52	3,39	4,1	4,97	6,62	8,28	9,86	12,22	16,56	20,5	24,84
	GPL Propan G31	kg/h	1,71	2,49	3,34	4,04	4,89	6,53	8,16	9,71	12,04	16,31	20,2	24,47
Ciśnienie zasilania	Metan G20	mbar	20											
	GPL Butan G30	mbar	29											
	GPL Propan G31	mbar	37											
Zasilanie elektryczne		V	230	230	230	230	230	230	230	230	230	230	230	230
Natężenie przepływu		m3/h	2500	3500	5000	6000	7000	9000	10000	12000	14000	16000	2000	24000
Moc znamionowa energii elekt.	200 PA	kW	1,19	1,19	2,29	2,42	2,42	3,25	3,25	4,25	5,79	7,82	7,97	11,48
	Moc znamionowa energii elekt.	400 PA	1,59	1,59	3,09	3,22	3,22	4,25	4,25	5,75	7,79	11,32	11,47	11,48
	Moc znamionowa energii elekt.	600 PA	2,29	2,29	4,09	4,22	4,22	5,75	5,75	7,75	11,29	11,32	15,47	15,48
Średnica wlotu gazu		Cale	3/4"	3/4"	3/4"	3/4"	3/4"	1"	1"	1"	1 1/4"	1 1/4"	1 1/4"	1 1/4"
Średnica odprowadzania spalin		mm	100	100	100	100	100	130	130	130	200	200	200	200
Maksymalna długość przewodu spalinowego		m	10	10	10	10	10	10	10	10	10	10	10	10
Temperatura pracy systemu			-30°C do 40°C											
Poziom hałasu (w odległości 5m)		dBA	56	57	57	58	59	61	62	63	65	66	67	67
Waga (werja podstawowa, bez kanału wlotowego, 200 PA)		kg	220	250	380	400	430	590	620	650	840	940	1040	1290

MODUŁOWA BUDOWA NAGRZEWNICY TYPU: ROOF-TOP

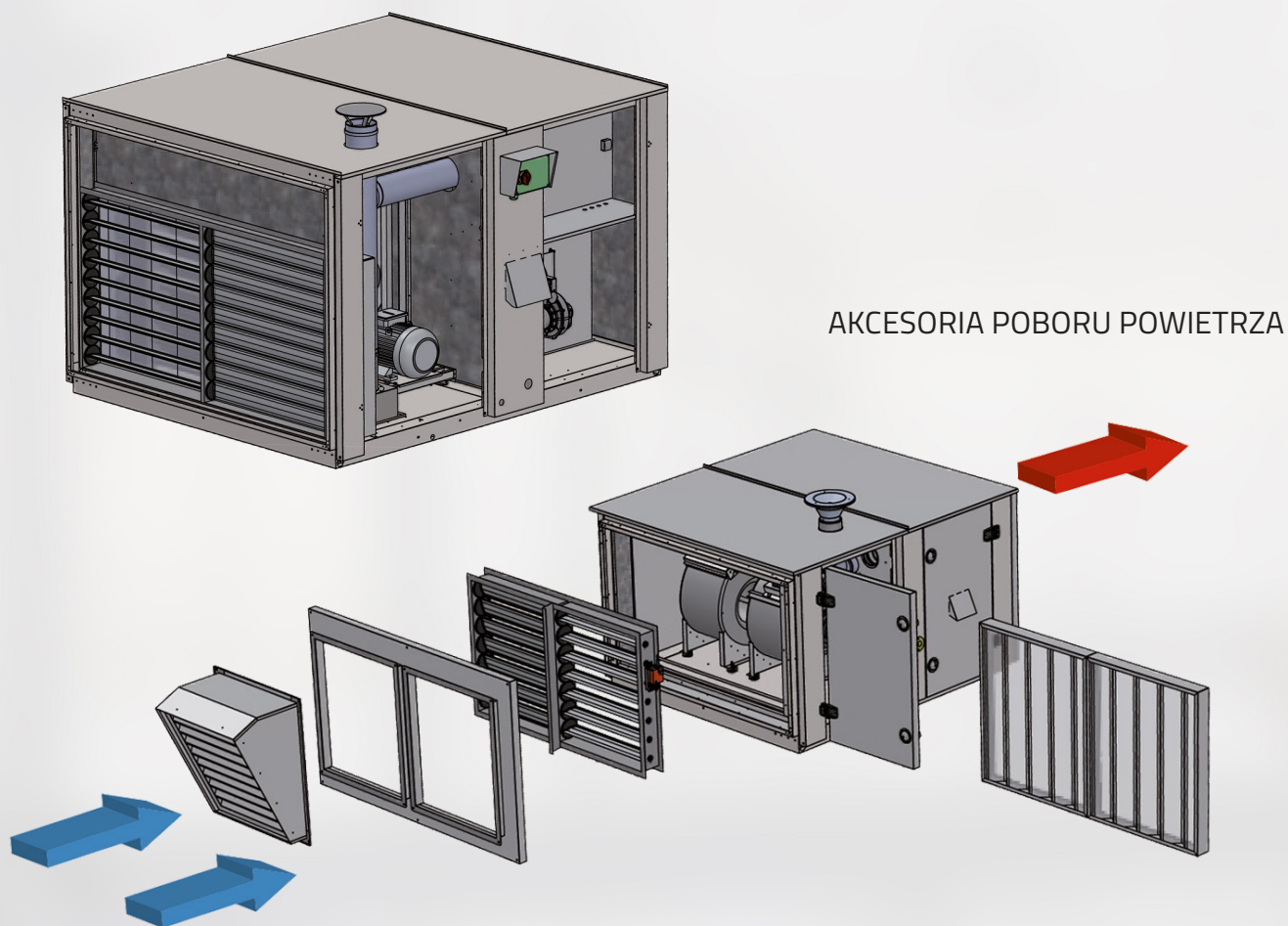

Widok sekcji nagrzewnicy z kompletem komory mieszającej typu AKM. W skład zestawu komory mieszania wchodzi: przepustnica wielopłaszczyznowa typu by-pass z siłownikiem sterowanym sygnałem 0-10V, panel zewnętrzny izolowany z dwoma wlotami, czerpnia zewnętrzna z żaluzją przeciwdeszczową.

AKCESORIA WYRZUTU POWIETRZA

Sekcja nadmuchu boczna, lewa.

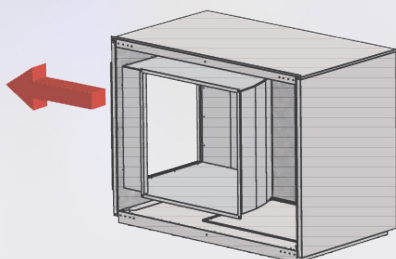

Sekcja nadmuchu stropowa.

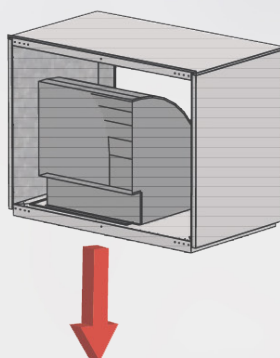

Sekcja nadmuchu boczna, prawa.

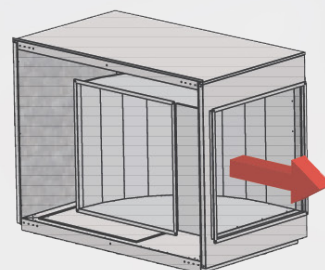

Sekcja powietrza zasilającego występuje w trzech typach: prawa, lewa lub stropowa. Jest to sekcja powietrza zbudowana z kanału skierowanego w jednym z trzech kierunków, zabudowanego w module izolowanym pasującym, rozmiarem do sekcji nagrzewnicy.

MODUŁY POBORU I WYRZUTU POWIETRZA

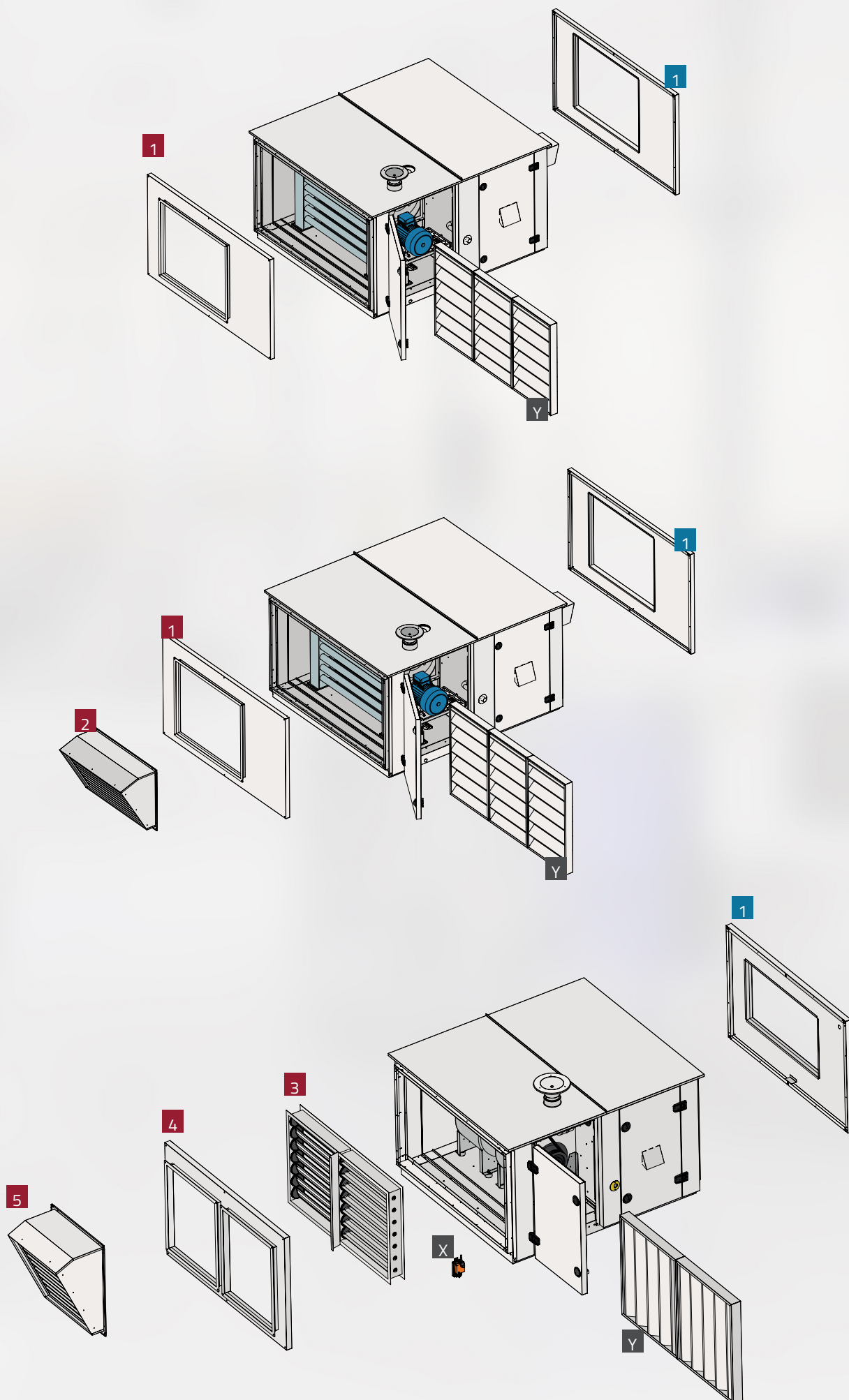

MODUŁY POBORU I WYRZUTU POWIETRZA

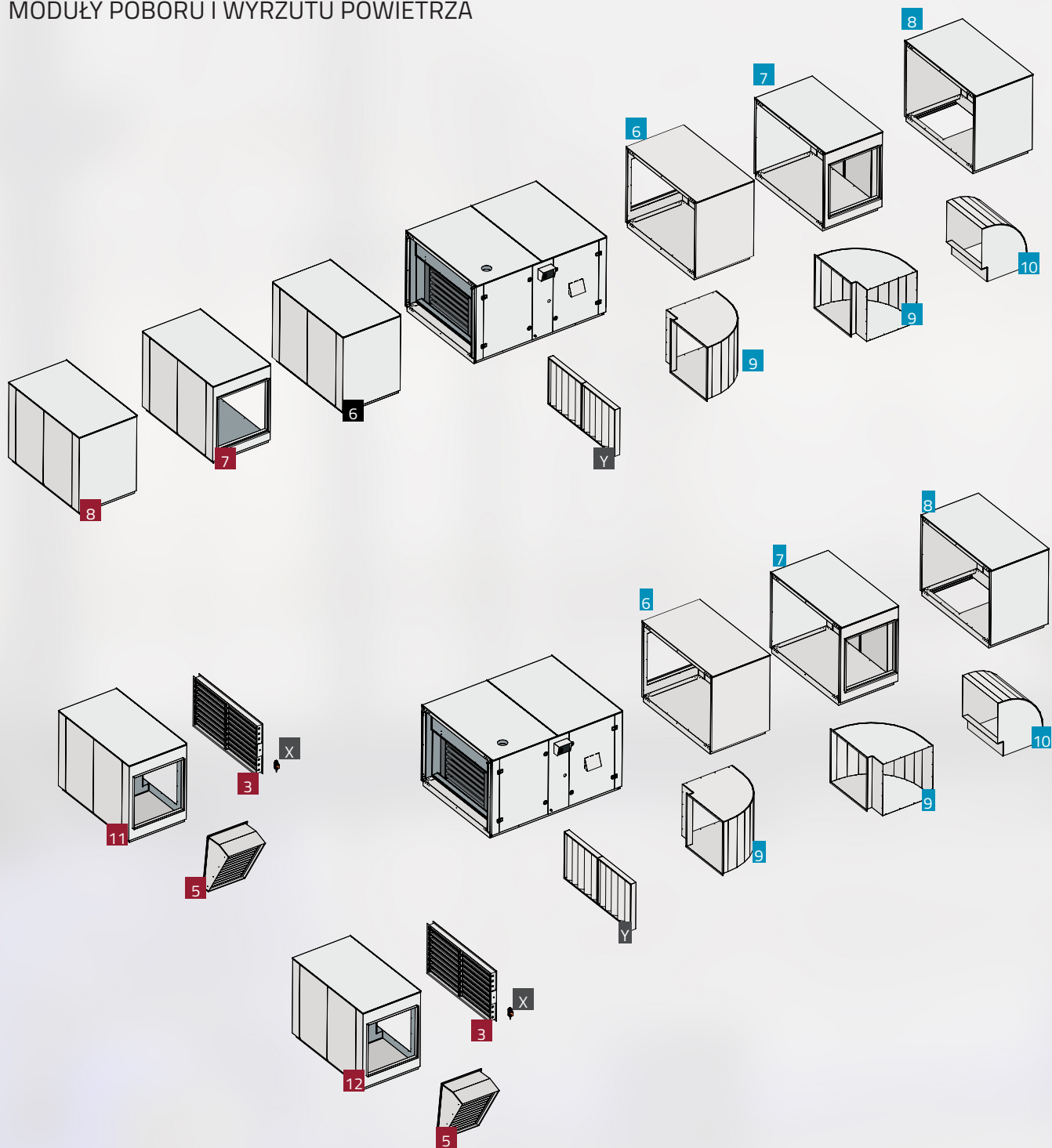

Model Eolo RT								
Poz. na rys.	Nazwa	25 - 35	45 / 55 / 65	85 / 100 / 120	150	200	250	300
1	Panel kanał 1-drożny wlot/wylot	91RTAK1001	91RTAK1012	91RTAK1013	91RTAK1014	91RTAK1015	91RTAK1016	91RTAK1017
2	Czerpnia zewnętrzna. 100% powietrza zewnętrznego	91RTAK1002	91RTAK1018	91RTAK1019	91RTAK1020	91RTAK1021	91RTAK1022	91RTAK1023
3	Przepustnica aluminiowa KM	91RTAK1003	91RTAK1024	91RTAK1025	91RTAK1026	91RTAK1027	91RTAK1028	91RTAK1029
4	Panel 2-drożny do komory mieszania	91RTAK1004	91RTAK1030	91RTAK1031	91RTAK1032	91RTAK1033	91RTAK1034	91RTAK1035
5	Czerpnia zewnętrzna do komory mieszania	91RTAK1005	91RTAK1036	91RTAK1037	91RTAK1038	91RTAK1039	91RTAK1040	91RTAK1041
6	Zabudowa kanału prawa	91RTAK1006	91RTAK1042	91RTAK1043	91RTAK1044	91RTAK1045	91RTAK1046	91RTAK1047
7	Zabudowa kanału lewa	91RTAK1007	91RTAK1048	91RTAK1049	91RTAK1050	91RTAK1051	91RTAK1052	91RTAK1053
8	Zabudowa kanału stropowego	91RTAK1008	91RTAK1054	91RTAK1055	91RTAK1056	91RTAK1057	91RTAK1058	91RTAK1059
9	Kolano 90st. nadmuch powietrza lewy/prawy	91RTAK1009	91RTAK1060	91RTAK1061	91RTAK1062	91RTAK1063	91RTAK1064	91RTAK1065
10	Kolano 90st. nadmuch powietrza stropowy	91RTAK1010	91RTAK1066	91RTAK1067	91RTAK1068	91RTAK1069	91RTAK1070	91RTAK1071
11	Zabudowa bocznej komory mieszania	91RTAK1011	91RTAK1072	91RTAK1073	91RTAK1074	91RTAK1075	91RTAK1076	91RTAK1077
12	Zabudowa stropowej komory mieszania	91RTAK1078	91RTAK1079	91RTAK1080	91RTAK1081	91RTAK1082	91RTAK1083	91RTAK1084
X	Siłownik do przepustnic BELIMO LM230ASR 0-10V	11ELSI0200						
Y	Filtr powietrza G3/G4	04CNFI2525	04CNFI2526	04CNFI2520	04CNFI2521	04CNFI2522	04CNFI2523	04CNFI2524
	Kominiek spalinyowy zewnętrzny	80AKKO3042		80AKKO4010	80AKKO3045		80AKKO3067	

WERSJA PODSTAWOWA

*Wybrane wymiary podano dla wersji podstawowej. Mogą one być zmienne w zależności od klasy filtrów, przepływu powietrza, sprężu itp. W zależności od konfiguracji układu kanałów (powrotnego i zasilającego), wymiary kanałów, czerpni ulegają modyfikacji wg potrzeb konkretnego rozwiązania. Aby uniknąć niezgodności i pomyłek należy każdorazowo uzgadniać to z producentem.

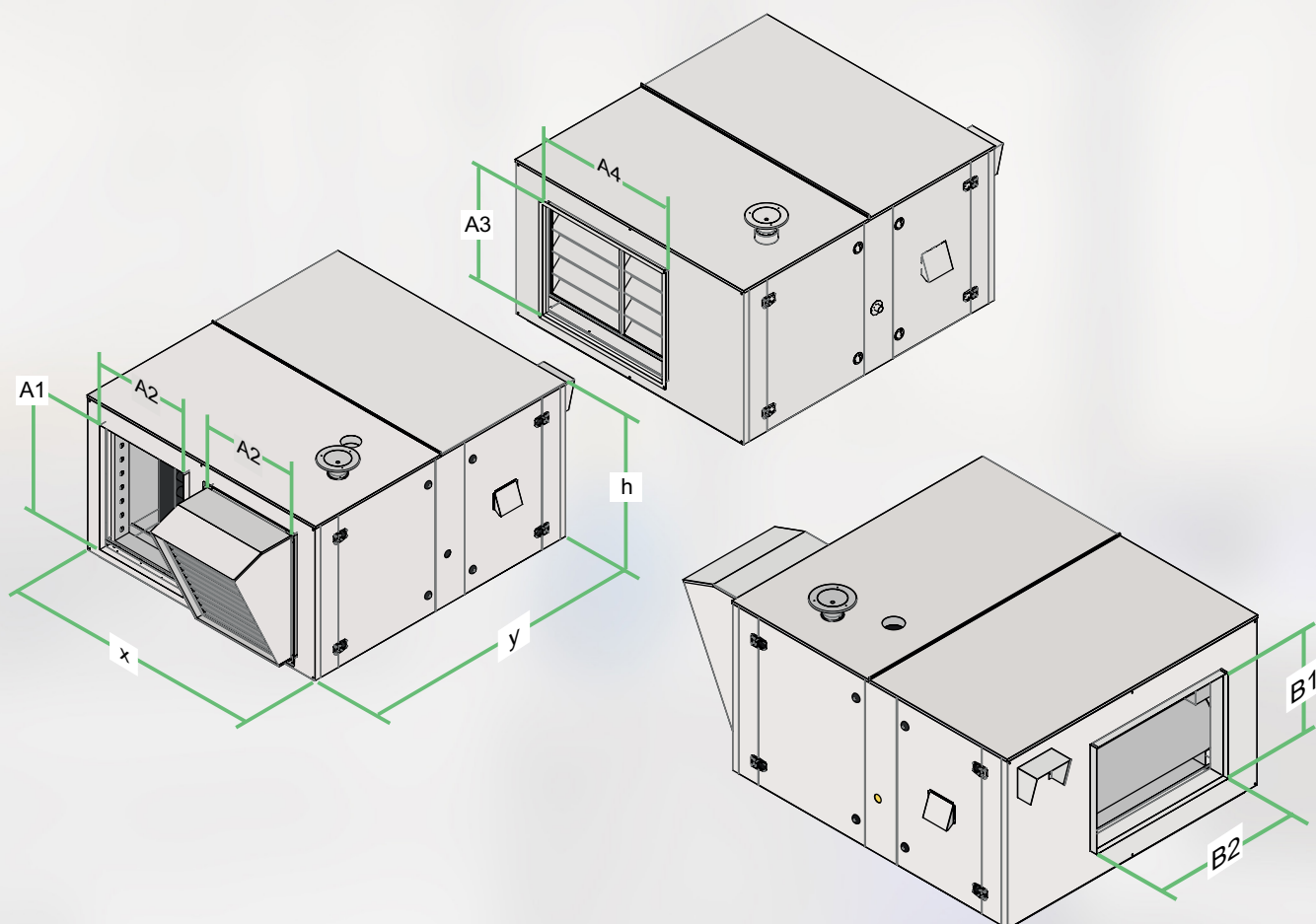

wymiar w mm	x	y	h	A1	A2	A3	A4	B1	B2
EOLO 25/35 RT	1200	1400	790	500	450	400	700	400	700
EOLO 45/55/65 RT	1500	1650	1010	700	600	500	900	500	900
EOLO 85/100/120 RT	1900	2100	1170	900	700	900*	1400*	900*	1200*
EOLO 150 RT	2000	2400*	1550	1000	800	1000	1200*	1000	1000
EOLO 200 RT	2250	2400*	1550	1000	900	1000	1400*	1000	1200
EOLO 250 RT	2500	2400*	1550	1000	100	1000	1600*	1000	1400
EOLO 300 RT	2250	3500*	2100	1500	900	1500	2000*	1500	1500



WENTYLACJA

Ogrzewanie powierzchni średnio i wielkokubaturowych wymaga zastosowania niekonwencjonalnych rozwiązań, dla których koszty eksploatacji są wyjątkowo wysokie.

Ogrzewane powietrze przemieszcza się w górne obszary pomieszczenia, powodując wystarczające duże proporcje pomiędzy temperaturą pod sufitem i przy podłodze, aby był odczuwalny dyskomfort przebywania w nim dla człowieka. Rozwiązaniem, najlepszym dla wszystkich stron jednocześnie oraz zalecanym z punktu widzenia inżynierskiego jest zastosowanie destratyfikatorów.

Kurtyna powietrzna stosowana wewnątrz obiektów zapobiega wymianie ciepła pomiędzy dwoma pomieszczeniami, o różnych temperaturach bez konieczności montażu drzwi, które z uwagi na przeznaczenie tych pomieszczeń są niemożliwe do zainstalowania.



DYSTRATYFIKATORY

Destratyfikatory to urządzenia, których głównym zadaniem jest wymuszenie przepływu powietrza z górnych stref ogrzewanego pomieszczenia w kierunku podłogi. Ciepłe powietrze jest transportowane do strefy przebywania ludzi w celu zapewnienia im komfortu. Dzięki zastosowaniu destratyfikatorów DS niwelowana jest różnica temperatur między górną a dolną przestrzenią ogrzewanego pomieszczenia, jaka powstaje w wyniku zastosowania ogrzewania konwekcyjnego, nadmuchowego. Zastosowanie destratyfikatorów umożliwia w skrajnych warunkach, uzyskanie do 30% oszczędności energii.

Destratyfikatory są produkowane w 7 modelach o wydajności powietrza od 4 000 do 19 000 m³/h. Solidna, obudowa z blachy ocynkowanej, malowanej proszkowo pozwala na zastosowania urządzeń w wymagających warunkach ogrzewania dla obiektów przemysłowych.



	Moc maks.	Średnica wentylatora	Natężenie prądu	Zasilanie elektryczne	Przepływ powietrza	Wysokość montażu	Ciężar
DS 400	180 W	400 mm	0,8 A	230V/50Hz	4 400 m ³ /h	5m - 8m	12 kg
DS 500	245 W	450 mm	1,2 A	230V/50Hz	5 500 m ³ /h	6m - 9m	13 kg
DS 600	420 W	500 mm	1,85 A	230V/50Hz	6 000 m ³ /h	7m - 11m	15 kg
DS 800	500 W	550 mm	2,4 A	230V/50Hz	8 260 m ³ /h	8m - 14m	17 kg
DS 1100	490 W	2x 450 mm	2,4 A	230V/50Hz	11 000 m ³ /h	8m - 14m	28 kg
DS 1400	910 W	710 mm	2,4 A	400V/50Hz	12 000 m ³ /h 14 000 m ³ /h	9m - 16m*	70 kg
DS 1900	1230 W	800 mm	2,7 A	400V/50Hz	15 000 m ³ /h 19 000 m ³ /h	10m - 18m*	77 kg

Wymiary zewnętrzne

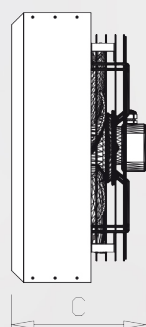
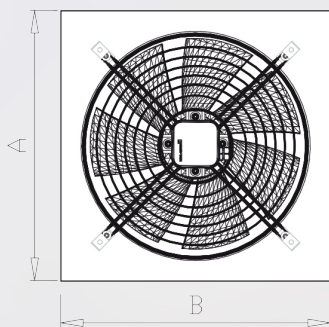

	A	B	C
Destratyfikator DS 400	595 mm	595 mm	320 mm
Destratyfikator DS 500	595 mm	595 mm	320 mm
Destratyfikator DS 600	595 mm	595 mm	320 mm
Destratyfikator DS 800	595 mm	595 mm	320 mm
Destratyfikator DS 1100	595 mm	1190 mm	320 mm
Destratyfikator DS 1400	1000 mm	1000 mm	420 mm
Destratyfikator DS 1900	1000 mm	1000 mm	420 mm

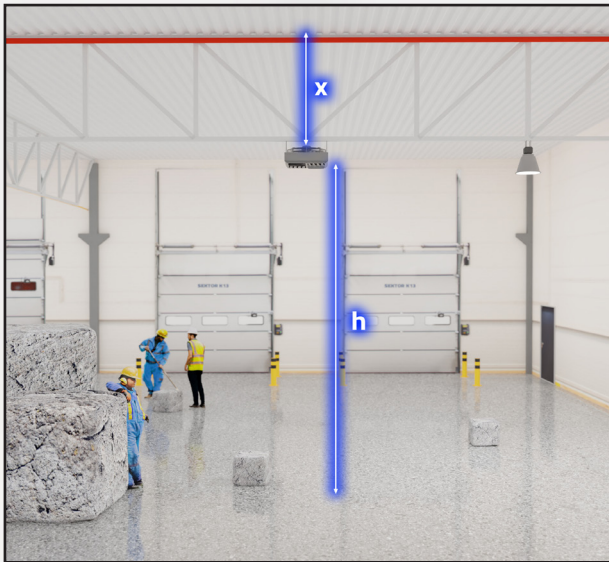

Montaż

	h min.	h maks.	x min.	sugerowany obszar pracy
Destratyfikator DS 400	5 m	8 m	0,5 m	160-280 m ²
Destratyfikator DS 500	6 m	9 m	0,5 m	170-320 m ²
Destratyfikator DS 600	7 m	11 m	0,5 m	180-380 m ²
Destratyfikator DS 800	8 m	14 m	0,5 m	260-460 m ²
Destratyfikator DS 1100	8 m	14 m	0,5 m	320-530 m ²
Destratyfikator DS 1400	9 m	16 m	0,6 m	380-720 m ²
Destratyfikator DS 1900	10 m	18 m	0,6 m	460-840 m ²

KURTYNY POWIETRZA

Kurtyna powietrza oddziela strefy grzewcze o różnych temperaturach, bądź obiekt od temperatury zewnętrznej.

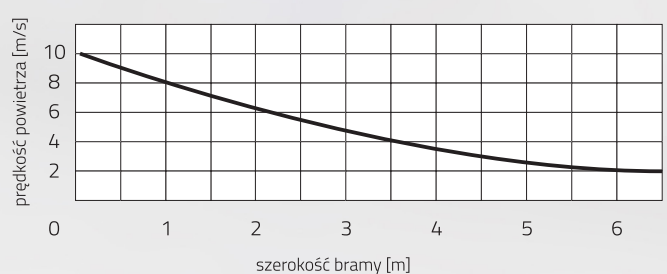
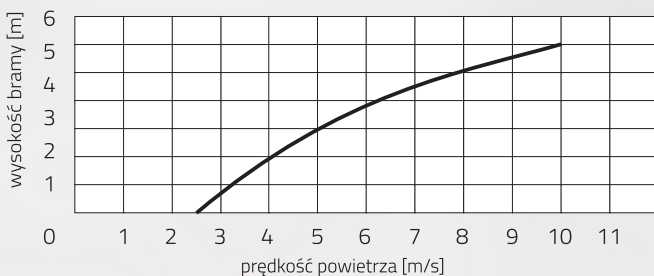
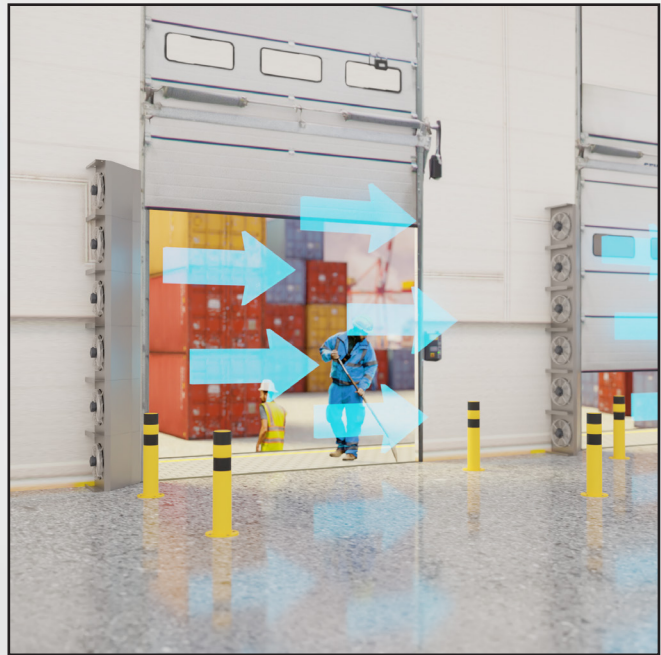
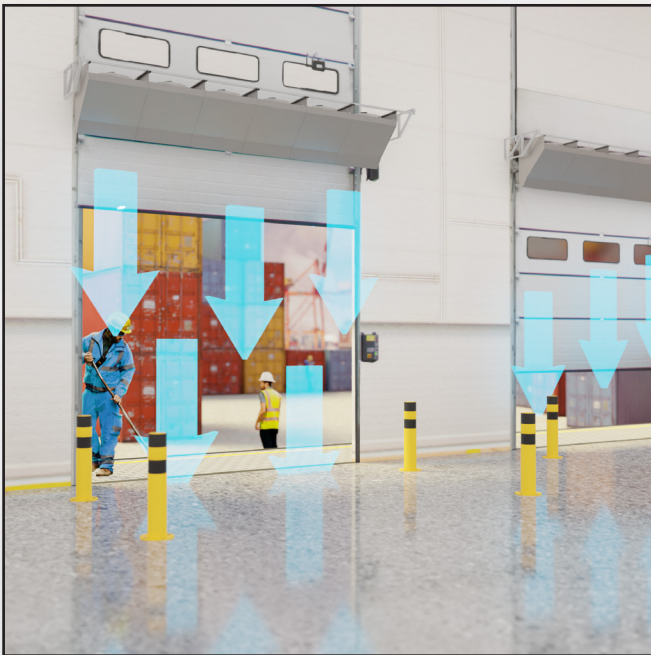

WARUNKI PRÓBY:

- Montaż nad bramą, wypływ powietrza pionowy.
- Wysokość montażu od posadzki – 5,8m
- Szerokość badanego otworu bramowego – 4,1m
- Temperatura powietrza 16,2°C

WARUNKI PRÓBY:

- Badana kurtyna SV49 - urządzenie siedmiosegmentowe.
- Montaż z bocznym, poziomym wydmuchem powietrza.
- Temperatura powietrza 19,6°C
- Szerokość badanego otworu bramowego – 6,5m.

W przypadku montażu pionowego z boku bramy, należy zastosować podstawy montażowe oraz dodatkowo zastosować mocowanie wzdłuż kurtyny

WYMIARY

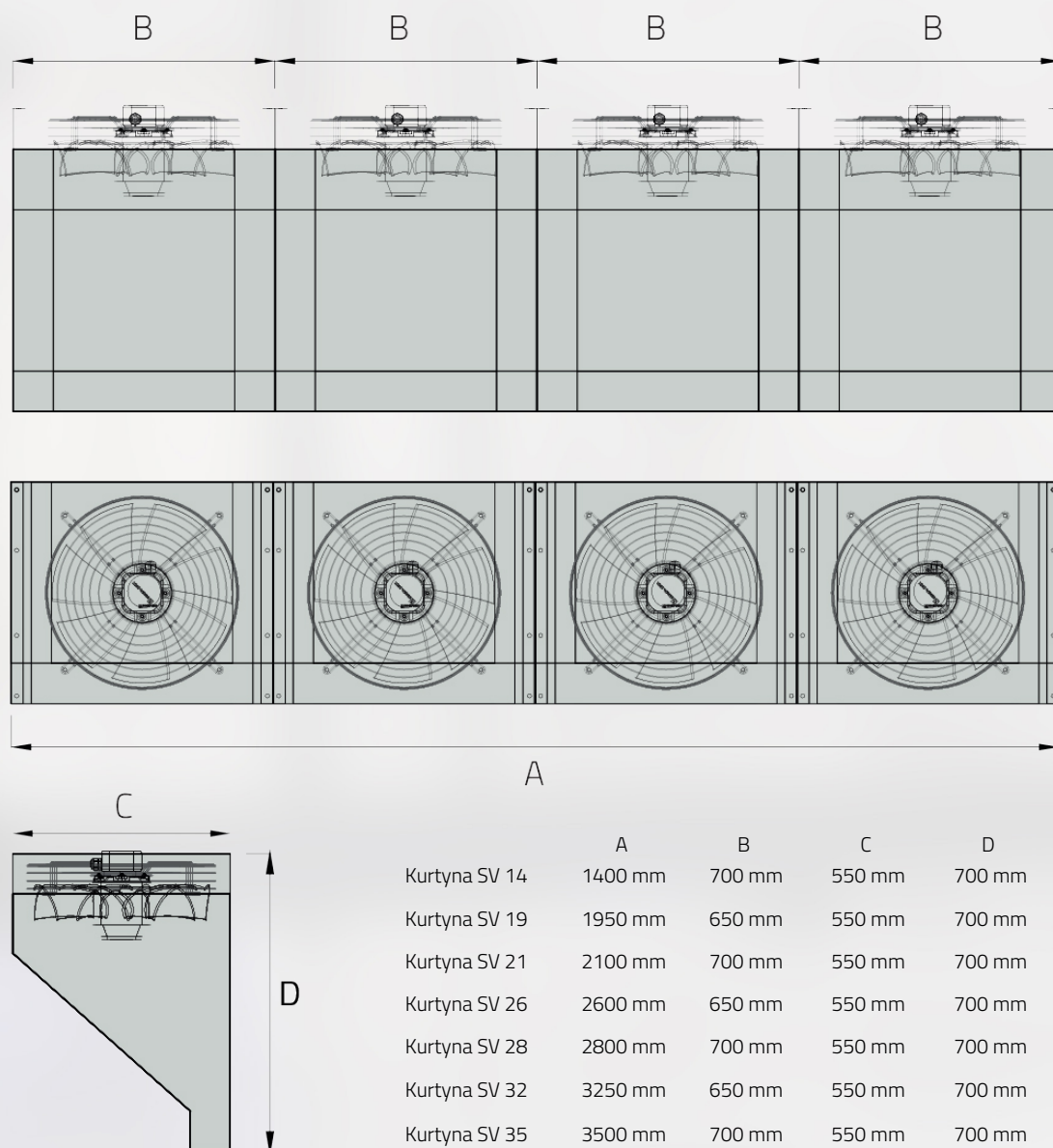

	A	B	C	D
Kurtyna SV 14	1400 mm	700 mm	550 mm	700 mm
Kurtyna SV 19	1950 mm	650 mm	550 mm	700 mm
Kurtyna SV 21	2100 mm	700 mm	550 mm	700 mm
Kurtyna SV 26	2600 mm	650 mm	550 mm	700 mm
Kurtyna SV 28	2800 mm	700 mm	550 mm	700 mm
Kurtyna SV 32	3250 mm	650 mm	550 mm	700 mm
Kurtyna SV 35	3500 mm	700 mm	550 mm	700 mm
Kurtyna SV 39	3900 mm	650 mm	550 mm	700 mm
Kurtyna SV 42	4200 mm	700 mm	550 mm	700 mm
Kurtyna SV 45	4500 mm	650 mm	550 mm	700 mm
Kurtyna SV 49	4900 mm	700 mm	550 mm	700 mm
Kurtyna SV 52	5250 mm	750 mm	550 mm	700 mm
Kurtyna SV 55	5600 mm	700 mm	550 mm	700 mm

AKCESORIA DO KURTYN ORAZ DESTRYTYFIKATORÓW

11ELRE0221	Regulator transformatorowy obrotów, 5-stopniowy, 1,2 A
11ELRE0222	Regulator transformatorowy obrotów, 5-stopniowy, 2 A
11ELRE0223	Regulator transformatorowy obrotów, 5-stopniowy, 3 A
11ELRE0225	Regulator transformatorowy obrotów, 5-stopniowy, 5 A
11ELRE0220	Regulator transformatorowy obrotów, 5-stopniowy, 7 A
11ELRE0219	Regulator transformatorowy obrotów, 5-stopniowy, 10 A
11ELRE0218	Regulator transformatorowy obrotów, 5-stopniowy, 14 A



Firma Systema Polska nie odpowiada za błędy w katalogach, broszurach i innych drukowanych materiałach.

Zastrzegamy sobie prawo do wprowadzenia zmian cen oraz parametrów technicznych naszych produktów bez wcześniejszego powiadomienia.

Aktualnie obowiązujące ceny dostępne są w Dziale Sprzedaży kontakt:

tel. **43 824 72 87** mail: **systema@systemapolska.pl**

Katalog obowiązuje od dnia **01-10-2022** roku.

Katalog nie może być traktowany jako oferta zawarcia umowy sprzedaży.

Stosując nasze produkty należy każdorazowo skorzystać z instrukcji montażu, dostarczanej wraz z towarem bądź dostępnej na stronie: www.systemapolska.pl